

Bürgerbrief

Mamming

DEZEMBER 2010



NUMMER 25

Liebe Mitbürgerinnen und Mitbürger,

der Bürgerbrief der Gemeinde Mamming ist für die gesamte Bürgerschaft ein Rechenschaftsbericht über die kommunalpolitische Arbeit von Bürgermeister und Gemeinderat. Er informiert über die im Jahre 2010 abgelaufenen Maßnahmen und die Planungen für 2011.

Außerdem dient der Bürgerbrief als Wegweiser und Ratgeber für alle Belange des täglichen Lebens und ist deshalb eine wichtige Informationsquelle. Wegen seiner umfassenden Auskünfte erhält er von der Bevölkerung sehr großen Zuspruch.

Eine Gemeinde ist nur lebendig, wenn viele mitarbeiten. Deshalb gilt mein herzlicher Dank allen, die das Angebot im kirchlichen, sozialen, kulturellen, wirtschaftlichen und gesellschaftlichen Leben unserer Gemeinde mitgestaltet haben.

Wir wünschen Ihnen und Ihrer Familie ein frohes Weihnachtsfest und für das neue Jahr Gesundheit, Glück und Erfolg.

Mit freundlichen Grüßen

A handwritten signature in blue ink, appearing to read 'G. Eberl', is written over a light blue rectangular background.

Georg Eberl
1. Bürgermeister und
stellv. Landrat

Stichwortverzeichnis

1000-jähriges Gemeinde Mammig, S. 103/104

Abfallentsorgung S. 40-58

Abfuhrhythmus / -kalender, S. 42/45

Abwasserbeseitigung, S. 97

Älteste Bürger, S. 11

Altholz, S. 43

Anschrift Gemeinde, S. 6

Apotheke, S. 17

Ärzte (Allgemein, Zahnarzt, Tierarzt), S. 17

Baulandpolitik, S. 96

Bauschutt, S. 44/45

Bayer. Rundfunk, S. 21

Behindertenparkplatz, S. 85

Beratungsstellen, S. 31-35

Bestattung, S. 17-20

Biberbeauftragter, S. 21

Bienenschwärme, S. 21

Biotonne, S. 42

Bisamrattenfänger, S. 21

Brandschutz Hinweise, S. 87

Bücherei, S. 69

Busverbindungen, S. 36-39

Caritaszentrum, S. 32/33

Dank, S. 140

Deponie Malgersdorf, S. 44

Ehrungen, S. 9/10, 118

Einwohnerstatistiken, S. 7/8

Erdgasversorgung, S. 23

Feldgeschworener, S. 21

Ferienprogramm, S. 77-79

Feuerwehren, S. 101/102

Finanzamt, S. 21

Finanzbericht, S. 93-95

Fleischbeschauer, S. 21

Fotos, S. 3, 12-16, 26/27, 68, 72, 74/75, 78/79, 98-

100, 103, 105-114, 123/124, 127-139

Freizeitgestaltung, S. 65

Friedhof, S. 17/19, 102/103, 117

Führerschein, S. 82/83

Fundtiere, S. 89

Gartenabfälle, S. 41, 118

Gebrauchtmöbelbörse, S. 44

Gemeinderäte in Gremien, S. 4

Gemeinderäte, S. 3-5

Gemeinschaftsversammlung, S. 4

Gestattungen, S. 62

Gewerbe, S. 7, 93, 96

Glasrecycling, S. 47/48

Grundsteuer, S. 84, 93

Grundstücke, S. 96

Grüninseln, S. 84

Hausnummernschilder, S. 88

Höhenfestpunkte, S. 120

Hunde, S. 89

Impressum, S. 140

Isartaler-Schützen Msh. 60-jähriges, S. 106

Jugendbeauftragter, S. 5

Jugendgesundheitsuntersuchung, S. 118

Jugendzeltplatz Mammig, S. 107

Kaminkehrer, S. 21

Kinderpässe, S. 81

Kindergarten, S. 70-76

Kirchliches, S. 108-116

Kleinkläranlagen, S. 97

Kompostplätze, S. 41

Kreistag, S. 4

Kurznachrichten, S. 123-126

Landratsamt, S. 22

Landwirtschaftlicher Schätzer, S. 21

Lohnsteuer, S. 86

Luftverschmutzung, S. 117

Mobilfunkmast, S. 101

Müll, S. 40-58

Müll-ABC, S. 49-58

Müllsäcke, S. 42/43

Mülltonne, S. 42/43

Müllumladestation, S. 44

Müllabfuhrunternehmen, S. 44

Musikschule, S. 107

Obst- und Gartenbauvereine, S. 99

Oeffnungszeiten Rathaus, S. 6

Ortsverschönerung, S. 99, 101

Ortsweisenrat, S. 5

Papiertonne, S. 42

Parkplatzsituation Hauptstraße, S. 85

Parteien, S. 62

Personal, S. 6/7

Personalausweise, S. 81

Pflanzenschutzmittel Ausbringung, S. 117

Post, S. 105

Presse, S. 21

Problemmüllsammlung, S. 44

Rasenmäherlärm, S. 85

Rathaus-Wegweiser, S. 6

Rauchmelder, S. 88

Reisepässe, S. 81

Rückstau Abwassernetz, S. 91/92

Sauberhaltung unbebauter Grundst., S. 84

Sauberhaltung Verkehrsflächen, S. 85

Schätzer Wild- u. Jagdsch., S. 21

Schnee auf Dächern, S. 90

Schöffendienst, S. 5

Schule, S. 66-68, 104/105

Schutz gegen Abwasserrückstau, S. 91/92

Senioren / -beauftragter, S. 12-16

Sicherung Gehwege im Winter, S. 84

Sonnwendfeuer, S. 117

Sperrmüll, S. 43

Sport, S. 100

Sterbefall, S. 17-20

Steuerbetrug durch Umbauarbeiten, S. 119

Stromversorgung, S. 22

Tierkörperbeseitigung, S. 84

VdK, S. 62, 107

Veranstaltungskalender, S. 63/64

Vereine/Vereinigungen, S. 59-62

Verkehr, S. 97-100

Versicherung, S. 121/122

Volkshochschule, S. 5, 65

Wappen, S. 140

Wasserversorgung, S. 4/5, 23-30

Wertstoffhöfe, S. 40

Zurückschneiden Sträucher, S. 84

Zweckverband Sparkasse, S. 5

Gemeinderäte von 2008 - 2014

Der Gemeinderat setzt sich aus folgenden 15 Mitgliedern zusammen:

8 Mitglieder der CSU
3 Mitglieder der FWG/BP
2 Mitglied der SPD
2 Mitglied der UWG

1. Bürgermeister Georg Eberl, Mamming	CSU
2. Bürgermeister Werner Bumeder, Mammingschwaigen	CSU
3. Bürgermeister Johann Kohlmeier, Mamming	CSU
Josef Apfelbeck, Mamming	CSU
Heribert Eberl, Bubach	UWG
Alois Günzkofer, Mamming	SPD
Josef Moser, Mamming	CSU
Richard Parzl, Mamming	FWG/BP
Klaus Pleintinger, Bubach	UWG
Xaver Retzer, Bachhausen	SPD
Johann E. Schmid, Mammingschwaigen	CSU
Josef Sedlmeier, Mamming	CSU
Bernhard Webeck, Mamming	FWG/BP
Dr. Robert Weber, Mamming	FWG/BP
Anton Wimmer, Mammingschwaigen	CSU



Gemeinschaftsversammlung von 2008 - 2014

Die Gemeinschaftsversammlung der Verwaltungsgemeinschaft Mamming setzt sich aus Mitgliedern des Gemeinderates Mamming sowie des Gemeinderates Gottfrieding zusammen:

Gemeinde Mamming:

1. Bgm. Georg Eberl
Gemeinschaftsvorsitzender

Vertreter: 2. Bgm. Werner Bumeder

Heribert Eberl
Josef Moser
Bernhard Webeck

Vertreter: Klaus Pleintinger
Vertreter: Josef Sedlmeier
Vertreter: Richard Parzl

Gemeinde Gottfrieding:

1. Bgm. Gerald Rost
stellvertretender Gemeinschaftsvorsitzender

Vertreter: 2. Bgm. Georg Schmidbauer

Konrad Froschauer
Günther Meier
Christian Reif

Vertreter: Josef Stierstorfer
Vertreter: Josef Roßmeier
Vertreter: Josef Hoyer

Mitglieder des Gemeinderates in Gremien

Kreistag

Kreisräte:

Georg Eberl, 1. Bürgermeister und stellvertretender Landrat
Werner Bumeder, 2. Bürgermeister
Margit Ransberger

Die Kreisräte sind in verschiedenen Ausschüssen des Kreistags vertreten:

Georg Eberl: stv. Mitglied Kreisausschuss, stv. Vorsitzender Jugendhilfeausschuss
Werner Bumeder: Kreisausschuss, stv. Mitglied Jugendhilfeausschuss, stv. Mitglied Rechnungsprüfungsausschuss, Fraktionssprecher Junge Bürger
Margit Ransberger: Jugendhilfeausschuss, Personal-, Sozial- und Heimausschuss, stv. Mitglied Bau- und Umweltausschuss

Zweckverband Wasserversorgung Mittlere Vils

Mitglieder der Verbandsversammlung:

Georg Eberl, 1. Bürgermeister (Stellvertreter: Heribert Eberl)

Mitglied des Werkausschusses:

Georg Eberl, 1. Bürgermeister (Stellvertreter: Heribert Eberl)

Wasserzweckverband Mallersdorf

Mitglieder der Verbandsversammlung:

Georg Eberl, 1. Bürgermeister (Stellvertreter: Anton Wimmer)

Mitglied des Werkausschusses:

Georg Eberl, 1. Bürgermeister (Stellvertreter: Anton Wimmer)

Kommunale Volkshochschule Dingolfing e.V.

2. Vorsitzender: Georg Eberl, 1. Bürgermeister und stellv. Landrat

Vertreter in der Mitgliederversammlung:

Georg Eberl, 1. Bürgermeister (Stellvertreter: Josef Sedlmeier)

Werner Bumeder, 2. Bürgermeister (Stellvertreter: Heribert Eberl)

Ortswaisenrat

Georg Eberl, 1. Bürgermeister (Stellvertreter: Anton Wimmer)

Zweckverband Sparkasse Straubing-Bogen-Dingolfing-Landau

Mitglied Verbandsrat:

Georg Eberl, 1. Bürgermeister und stellv. Landrat (Stellvertreter: Werner Bumeder)

Schöffendienst

Annelies Eberl (Jugendschöffe), Margit Ransberger (Hilfsschöffe)

Jugendbeauftragter

Johann E. Schmid

Rathaus-Wegweiser

Anschrift: Verwaltungsgemeinschaft Mamming -Gemeinde Mamming-
Hauptstr. 15, 94437 Mamming, Tel. 09955/9311-0, Fax 09955/9311-75

E-Mail Adresse: vg@mammimg.de **Internet:** www.mammimg.de

Öffnungszeiten:

Montag bis Mittwoch 07.30 - 12.00 und 13.00 - 16.30 Uhr

Donnerstag 07.30 - 12.00 und 13.00 - 18.00 Uhr

Freitag 07.30 - 11.00 Uhr

Aufgabengebiet	Sachbearbeiter	Telefon (Durchwahl)	Zimmer, Etage
Einwohnermeldeamt Lohnsteuerkarten Fundsachen Ausweise/Pässe Sozialwesen Fischereischeine Gewerbeamt allgemeiner Parteiverkehr	Franziska Lubienieski (Teilzeit) Barbara Hiergeist	9311-10 9311-11	Zi.Nr. 1, EG
Standesamt Rentenanträge Friedhofsangelegenheiten	Claudia Dachs (Teilzeit)	9311-12	Zi.Nr. 2, EG
Kasse	Rita Winzinger (Teilzeit) Ulrike Petzenhauser (Teilz.)	9311-14	Zi.Nr. 3, EG
Kämmerei	Günther Däullary	9311-15	Zi.Nr. 4, EG
Grundsteuer Gewerbsteuer Hundesteuer Abwasserabgabe Entwässerungsgebühren	Elisabeth Novak (Teilzeit)	9311-18	Zi.Nr. 15, 1. Stock
Beitragswesen, Haupt- und Bestandsverwaltung	Kerstin Ganslmeier Heidi Meier (Teilzeit)	9311-20 9311-19	Zi.Nr. 16, 1. Stock
Ferienprogramm Bauanträge	Ingrid Werner (Teilzeit)	9311-23	Zi.Nr. 17, 1. Stock
Vorzimmer von Bürgermeister und Geschäftsleitung	Edith Batzlsperger (Teilz.) Irmgard Eberl (Teilzeit)	9311-17	Zi.Nr. 14, 1. Stock
1. Bürgermeister	Georg Eberl	9311-17	Zi.Nr. 12, 1. Stock
Geschäftsleitung	Ludwig Meindl	9311-17	Zi.Nr. 13, 1. Stock
Sitzungssaal			Zi.Nr. 10, 1. Stock

Weiteres Personal

Gemeindearbeiter:	Werner Wagner
Klärwärter:	Michael Webeck
Friedhof:	Klaus Bockelmann
Hausmeister für die Schulen, Turnhallen und Rathäuser in den Gemeinden Mammig und Gottfrieding:	Klaus Königbauer
Gemeindeboten:	Helmut Schnaitter, Heinrich Sieber
Schulbusbegleitung:	Silvia Irrgang, Karoline Berg
Schülersaufsicht:	Gertrud Schliebs, Lydia Krüner, Maria Kalup

Die Gemeinde Mammig statistisch betrachtet

Einwohnerstand aufgeteilt nach Ortsteilen (Stand: 09.11.2010)

Adlkofen	2	Kuttenkofen	8
Attenberg	11	Mammig	1.636
Bachhausen	86	Mammingerschwaigen	476
Benkhausen	9	Pilberskofen	76
Berg	55	Rosenau	165
Bubach	282	Ruhsam	18
Dittenkofen	53	Schellmühl	3
Graflkofen	27	Schneiderberg	8
Heilberskofen	26	Seemannskirchen	19
Hirnkofen	22	Stockpoint	0
Hof	56	Vollnbach	7

Insgesamt: 3.045 Einwohner (Haupt- und Nebenwohnsitze)

Religion

römisch-katholisch	2.447 Einwohner
evangelisch	188 Einwohner
sonstige/ohne Religion	410 Einwohner

Personenstandsfälle 2010 (bis einschl. 09.11.2010)

Geburten	15 Mädchen, 11 Buben
Eheschließungen	10
Sterbefälle	19

Gewerbebetriebe: 294

Größe Gemeindegebiet: 41.491.907 m² = 4.149,1907 ha = 41,49 km²

Altersstruktur

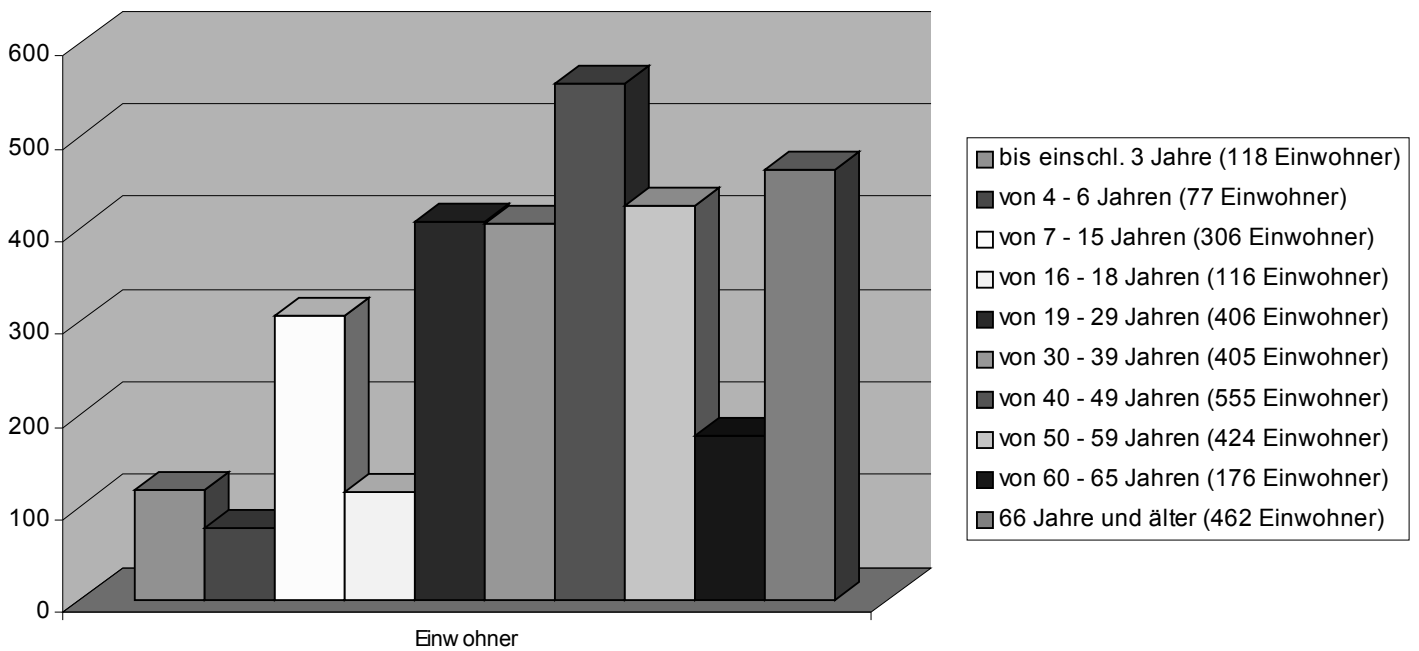

Familienstand

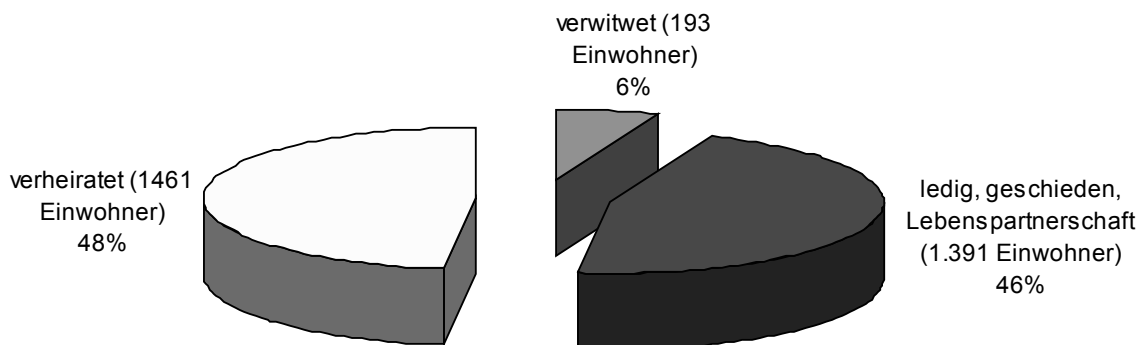

WÜRDENTRÄGER DER GEMEINDE

1. EHRENBÜRGER

TAG DER VERLEIHUNG

BGR JOHANN FEDERHOFER († 24.04.2010) 24.07.1988

2. GOLDENE VERDIENSTMEDAILLE DER GEMEINDE MAMMING

TAG DER VERLEIHUNG

SCHLOTHAUER WERNER 21.07.1992
KILGER JOSEF 15.11.1998
APFELBECK GEORG 23.07.1999
JOHANN B. SCHMID 23.11.2008

3. SILBERNE VERDIENSTMEDAILLE DER GEMEINDE MAMMING

TAG DER VERLEIHUNG

EBERL ALOIS († 19.11.2010) 27.01.2000
EBERL FRANZ 27.01.2000
STEMPFHUBER FRANZ 27.01.2000
APFELBECK JOSEF (AM BACH) 17.11.2002
BREU FRANZ XAVER 16.11.2003
HIERGEIST JOSEF 16.11.2003
HAIDER MARIANNE 23.11.2008
DEKAN ALFRED WÖFL 29.08.2010

4. DANKURKUNDE DER GEMEINDE MAMMING

TAG DER VERLEIHUNG

ERL KATHARINA 14.11.1994
SANDNER JOSEPH 27.01.2000

(Fortsetzung nächste Seite)

MAUERER MARIA	21.11.2004
LOICHINGER ALOIS	13.11.2005
FORSTNER MICHAEL	13.11.2005
BUMEDER LUDWIG	25.11.2007
KAMMERBAUER FRANZ	25.11.2007
SCHACHTNER JOHANN SEN.	25.11.2007
SCHÄTZ ALOIS	23.11.2008
DR. FRITZ EISENHUT	23.11.2008

5. EHRENZEICHEN DES MINISTERPRÄSIDENTEN

APFELBECK GEORG

MAUERER MARIA

6. BUNDESVERDIENSTKREUZ

SCHLOTHAUER WERNER

WANDERWITZ XAVER

Die ältesten Bürger der Gemeinde Mamming

98 Jahre

Maria Haider, Berg

96 Jahre

Karl Treubel, Mammingerschwaigen

94 Jahre

Theres Parzl, Mamming

92 Jahre

Barbara Priller, Dittenkofen

91 Jahre

Nikolaus Sawin, Mamming
Maria Mauerer, Bachhausen
Theres Grünwald-Engler, Mamming

90 Jahre

Xaver Wimmer, Hof
Bernhardine Heigl, Pilberskofen
Alois Loichinger, Pilberskofen
Anna Weiß, Mamming
Anna Dittrich, Pilberskofen

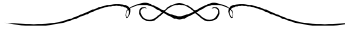



Senioren im Landkreis
Dingolfing-Landau

Übersicht der Ansprechpartner und Helfer unseres Seniorenbeauftragten in Mamming

Seniorenbeauftragter
Helmut Heller

Stellvertreter des Seniorenbeauftragten:
Hans Eichelmann

Ansprechpartner aufgeteilt nach Ortsteilen:

Mamming, Bachhausen, Stockpoint, Benkhausen, Hof, Hirnkofen:
Helmut Heller, Kirchweg 23, 94437 Mamming, Tel. 09955/731, Fax 09955/731
Hans Eichelmann, Steinzeitweg 12, 94437 Mamming, Tel. 09955/1673

Mammingerschwaigen, Rosenau:

Anton Wimmer, Taubenweg 10, Mammingerschwaigen, 94437 Mamming,
Tel. 09955/355

Bubach, Dittenkofen, Ruhsam, Schneiderberg, Kuttenkofen, Attenberg, Berg, Adlkofen, Vollnbach:

Agi Heiland, Zehentstr. 4, Bubach, 94437 Mamming, Tel. 09955/1204 oder 904486

Pilberskofen, Seemannskirchen, Grafkofen, Heilberskofen, Schellmühl:

Marlene Eder, Pilberskofen Nr. 9 A, 94437 Mamming, Tel. 09955/483



Der Bgm. und stv. Landrat, Georg Eberl, mit unserem Seniorenbeirat



Tätigkeitsbericht

Im Januar 2010 wurde bei der Caritas in Landau ein vierwöchiger **Abendkurs für pflegende Angehörige** durchgeführt. Die Kosten hierfür übernahmen die jeweiligen Pflegekassen.

Am 10. Februar 2010 folgte dann die gemeinsame **Großveranstaltung mit dem Thema: „Patientenverfügung einmal anders“** aus der Sicht eines Arztes, Pfarrers und Notars. Organisiert wurde diese vom Seniorenbeauftragten unter dem Dach der KEB, KDFB und dem Mamminger Helferkreis. Unser ortsansässiger BR-Korrespondent, Harald Mitterer, moderierte den Abend. Diese Veranstaltung war mit 170 Personen der Höhepunkt des noch jungen Jahres.

Nur ein Monat später fand unter dem Titel **„Start in den Frühling“** ein gemeinsamer Seniorennachmittag der Gemeinde, VDK und Pfarrgemeinde im Landgasthof „Apfelbeck“ statt.

Bei selbstgebackenen Kuchen vom Frauenbund, Helferkreis und unseren beiden Bäckereien gesponsert erlebten ca. 120 Seniorinnen und Senioren drei kurzweilige Stunden mit Sketchen, Gesangs- und Keybordeinlagen. **Die Bewirtung wurde übernommen durch die Einladenden und einer wohlwollenden Spende des Gewerbevereins.** An diesem Tag informierte der Seniorenbeauftragte über weitere Pläne und Vorhaben im Jahr 2010. Zum Abschluss sang man noch gemeinsam drei Volkslieder.

Die nächste Veranstaltung findet am **Mittwoch, den 16. März 2011, um 13.30 Uhr** an gleicher Stelle statt. Wir freuen uns darauf!!!

Ab April wurde wieder in loser Reihenfolge das Seniorenradln durchgeführt. Der Höhepunkt war der Abschluss im September mit einem Besuch bei der Firma Viseon (ehemals Neoplan) in Pilsting mit einer Betriebsbesichtigung und abschließendem Kaffee und Kuchen in der Kantine.



Unsere Seniorenradler vor der neuesten Busgeneration



Auch für nächstes Jahr gilt unser Motto: „Nicht so weit, nicht so anstrengend, aber immer mit dem Ziel, irgendwo eine Rast einzulegen und dann schnell wieder nach Hause zu fahren.“

Am 19. Mai 2010 fand im Gasthof Apfelbeck eine **Informationsveranstaltung über die fiesen und raffinierten Maschen der Trickbetrüger** statt. Referiert hat Kriminaloberkommissar Maierhofer von der Kripo Landshut.

Vom 29. Bis 31. Mai 2010 stellte sich der Seniorenbeirat auf der Gewerbeschau mit einem eigenen Stand vor. Der Gewerbeverein stellte dem Beirat kostenlos eine große Ausstellungsfläche zur Verfügung. Es wurden viele Gespräche geführt, insbesondere über die Themen:

Vorsorge-, Betreuungs- und Patientenverfügung und Wohnen im Alter.

Dort wurde auch die Wünschebox der Bundesregierung vorgestellt.

Gleichzeitig fand am 31.5.2010 der große Seniorennachmittag auf unserem Mamminger-Volksfest statt. Dieser wurde durchgeführt von der Gemeinde und dem Radfahrverein „Isarstrand“. Für die Mamminger-Senioren gab es einen Getränke- und Essensgutschein der Gemeinde. Die Veranstaltung wurde sehr gut besucht und es gab auch einen Hol- und Bringdienst für unsere ehemaligen Mitbürger, die jetzt in Seniorenheimen rund um Mamming leben.



Viel Prominenz beim Besuch unseres Standes



Durch Vermittlung unseres Seniorenbeauftragten wurden in diesem Jahr wieder zwei Ruhebänke von den Firmen Brandl und Leitern-Ernst (der diese auch herstellte) gestiftet. Eine der beiden Bänke wurde im Juni am Mittelpunkt des Landkreises beim Kanonenberg, am alten Birnbaum aufgestellt und die zweite Bank soll ihren Platz an der neuerrichteten Josefskapelle erhalten.



Spender und Hersteller mit Bgm. und stv. Landrat und Seniorenbeauftragter

Am 21. Juli 2010 unternahmen unsere **Aktiv-Senioren** einen Ausflug in unseren Altlandkreis.

Der pensionierte Notar, Bramenkamp, stellte uns historische Stätten vor. Gefahren wurde wieder mit dem Oldtimer-Bus von Konrad Auwärter, der es sich nicht nehmen ließ, uns durch den Landkreis zu kutschieren. Der Abschluss fand im Auwärter-Museum bei einer zünftigen Brotzeit statt. Diese wurde ermöglicht durch eine **Spende der VR-Bank Mamming**.

Herr Auwärter versprach, auch im nächsten Jahr für die **Aktiv-Senioren** wieder eine Bustour durchzuführen.

Der Seniorenbeauftragte führte im August 2010 im Rahmen des Ferienprogramms eine Bustour „**Oma und Opa mit Enkel auf Tour**“ durch. Die Idee: Die Eltern sollten auch einmal einen Tag Urlaub vom Urlaub haben. Diese Tour kam sehr gut an und soll im nächsten Jahr wieder ins Ferienprogramm aufgenommen werden. Der Fahrpreis wurde durch eine **Spende des Gewerbevereins und den Gemeinden Gottfrieding und Mamming subventioniert**.



Ein weiterer Höhepunkt war der diesjährige Gemeindeausflug für Senioren mit zwei Bussen nach Fischbachau und Birkenstein. Hier wurde die Kirche und die Gnadenkapelle besichtigt. Nach dem gemeinsamen Mittagessen ging es zum Spitzingsee und dann weiter zum sehenswerten Bauernmuseum von Markus Wasmeier in Schliersee. Der Abschluss fand in einem sehr schönen Lokal bei Landshut statt. Bei diesen Fahrten informiert der Bürgermeister die Senioren über die aktuelle Kommunalpolitik. Dieser Ausflug fand in diesem Jahr zum 26. Mal statt und ist für unsere Senioren kostenlos.



Bgm. und stv. Landrat Georg Eberl mit einem Teil der Senioren beim Kaffee

Auch im sozialen zwischenmenschlichen Bereich wird das Miteinander mit unseren Senioren gefördert. Seit nun drei Jahren versorgen 10 Familien mehrere Senioren mit warmen Essen von der Gastwirtfamilie Apfelbeck. Als Dankeschön für diesen ehrenamtlichen Dienst veranstaltet die Familie Heller, besonders auch im Namen der Essensempfänger, der Gemeinde und der Familie Apfelbeck einen Kaffeenachmittag. Durch Spenden konnte auch in diesem Jahr allen beteiligten Familien Hendl- und Getränkearten für das Weinzelt der Familie Apfelbeck bei der Dingolfinger Kirta übergeben werden. **Herzliches Vergelt's Gott!!!**

Im nächsten Jahr sind wieder viele gemeinsame Veranstaltungen geplant. Bei der Eröffnung unserer Bücherei, die voraussichtlich nach den Osterferien stattfindet, werden wir ein attraktives Angebot für unsere Senioren zur Verfügung stellen.

Alle Veranstaltungen werden in der örtlichen Presse bekannt gegeben.

**Der Seniorenbeirat wünscht Ihnen und Ihren Familien ein geruhames
Weihnachtsfest und ein gesegnetes, gesundes neues Jahr.**

Ihr Seniorenbeauftragter
Helmut Heller

Ärztliche Versorgung

Allgemeinärzte - Gemeinschaftspraxis

Flurstraße 2, Mamming, Tel. 09955/240

Dr. med. Andreas Ulrich Jörg

Dr. med. Thomas Jörg

Zahnärzte

Mina Graf (Dipl.-Stom.), Bahnhofstr. 29, Mamming, Tel. 09955/904070,
Fax 09955/904342

Dr. Sascha Frenzel (Implantologie/Kieferorthopädie), Bahnhofstr. 8, 94437 Mamming,
Tel. 09955/904704

E-Mail: info@praxis-dr-frenzel.de, Internet: www.praxis-dr-frenzel.de

Privat: Am Griesbach 13, Griesbach, 94419 Reisbach, Tel. 08734/1556

Praxis für Krankengymnastik und Osteopathie

Hermann Breinl, Überreiterweg 11 (Eingang Kellerberg), 94437 Mamming
Tel. 09955/904461

Tierarzt

Dr.med.vet. Robert Weber, Gottfriedinger Straße 5, Mamming,

Tel. 09955/904895

Apotheke

Marien-Apotheke, Renate Weber, Ahornstr. 2, Mamming, Tel. 09955/1212,
Fax 09955/9303-20

Todesfall - Bestattung - Friedhof

Bei einem Todesfall wenden Sie sich an das zuständige Bestattungsunternehmen:

⇒ **Trauerhilfe Denk, Am Herrenweiher 3, 84130 Dingolfing, Tel. 08731/31007**

Dieses Bestattungsunternehmen wird bei den verschiedenen Fragen zur Verfügung stehen und sich im Auftrag der Angehörigen mit den zuständigen Stellen in Verbindung setzen.

Für Friedhofsangelegenheiten ist die Gemeindeverwaltung Mamming zuständig.

Ratgeber im Trauerfall

Der Verlust eines Angehörigen oder eines nahe stehenden Menschen ist sehr schmerzlich. Dieser Ratgeber soll Ihnen in dieser schwierigen Situation einige wichtige Hinweise geben. Es sind eine Vielzahl von Entscheidungen zu treffen, Stellen zu benachrichtigen, Anträge zu stellen und Formalitäten zu beachten. Dieser Ratgeber kann nicht jede ihrer Fragen beantworten, er stellt aber sicher, dass Sie nichts Wichtiges übersehen, wenn Sie sich an ihm orientieren.

Hier einige wichtige Telefonnummern:

Standesamt und Rentenamt Mamming	Tel. 09955/9311-12
Pfarramt Mamming	Tel. 09955/241
Nachlassgericht Landau a.d.Isar	Tel. 09951/945-206

Bestattungsunternehmen:

Trauerhilfe Denk Am Herrenweiher 3, 84130 Dingolfing	Tel. 08731/31007
Firma Unterpaintner GmbH Griesgasse 21, 84130 Dingolfing	Tel. 08731/2122

1. Benachrichtigen Sie einen Arzt

Tritt der Tod zu Hause ein, so muss ein Arzt benachrichtigt werden. Dieser stellt die Todesursache fest und fertigt die Todesbescheinigung aus, die zur Ausstellung der Sterbeurkunden benötigt wird. In Krankenhäusern und Altenheimen wird dies von dort veranlasst.

2. Bestattungsunternehmen aussuchen und verständigen

Das Bestattungsunternehmen übernimmt alle Vorbereitungen der Bestattung (Einsargung, Überführung etc.) und auf Wunsch der Angehörigen auch die notwendigen behördlichen Formalitäten, insbesondere die Anzeige und die Veranlassung der Beurkundung des Sterbefalls beim Standesamt.

Für die Arbeiten in den Friedhöfen Mamming und Bubach ist die Firma Trauerhilfe Denk zuständig.

3. Kommen Sie Ihrer Anzeigepflicht beim Standesamt nach

Jeder Sterbefall muss spätestens am dritten auf den Tod folgenden Werktag dem Standesamt angezeigt werden, in dessen Bezirk der Tod eingetreten ist. Dort können Sie auch die Sterbeurkunden beantragen, um Ansprüche gegen Versicherungen und Behörden geltend machen zu können.

Sie benötigen dazu:

- die Todesbescheinigung
- die Geburtsurkunde des Verstorbenen
- die Eheurkunde
- evtl. das Scheidungsurteil oder die Sterbeurkunde.

Es empfiehlt sich, gleich mehrere Sterbeurkunden zur Vorlage bei Behörden und Versicherungen ausstellen zu lassen.

4. Vereinbaren Sie einen Bestattungstermin

Der Termin zur Aussegnung und Beerdigung sollte mit dem zuständigen Pfarramt und dem Bestatter festgelegt werden. Die Beisetzung muss nach 48 Stunden, spätestens nach 96 Stunden erfolgen. Wochenenden und Feiertage werden nicht mitgezählt. Bitte bringen Sie die Bescheinigung für religiöse Zwecke ins Pfarramt mit.

5. Grabplatz

Bitte setzen Sie sich mit der zuständigen Friedhofsverwaltung wegen eines Grabplates in Verbindung. Dies gilt auch, wenn Sie bereits ein Grab haben. Bitte bringen Sie hierzu eine Sterbeurkunde mit.

Friedhof Mammig: Gemeinde Mammig, Zimmer Nr. 2

Friedhof Bubach: Herr Michael Jahrstorfer
Bürgermeister-Eberl-Weg 1
94437 Mammig
Tel. 09955/1268

6. Leichenhaus

Nach dem Rosenkranz steht kein Weihwasser mehr vor dem Leichenhaus. Die Angehörigen können dennoch nach dem Rosenkranz zum Leichenhaus gehen, da der Blick zum Sarg mit dem Verstorbenen frei ist und sich das Licht am Leichenhaus mit dem Bewegungsmelder einschaltet.

7. Verständigen Sie den Arbeitgeber, Angehörige usw.

Der Arbeitgeber ist ebenfalls über den Tod zu verständigen. Man sollte hier auch an Vereine, Verbände und Behörden denken, bei denen der Verstorbene Funktionen bzw. Ämter innehatte.

8. Traueranzeige, Sterbebilder und evtl. Trauerbriefe

Soll eine Traueranzeige in die Zeitung, bzw. sollen Trauerbriefe gedruckt werden, müssen diese rechtzeitig aufgegeben werden.

9. Nachlassgericht

Das Amtsgericht – Nachlassgericht ist zu verständigen, wenn der Verstorbene ein Testament hinterlassen hat. Auf Antrag wird zum Nachweis der Erbberechtigung ein Erbschein ausgestellt.

10. Rentenvorschuss

Bezog der verstorbene Ehepartner Rente, besteht für den überlebenden Ehegatten in der Regel ein Anspruch auf Vorschuss der Hinterbliebenenrente. Er beträgt das Dreifache der zuletzt bezogenen Monatsrente der/des Verstorbenen und muss innerhalb von 20 Tagen bei der Rentenrechnungsstelle der Post oder beim Rentenamt der Verwaltungsgemeinschaft Mamming beantragt werden.

Bitte bringen Sie zur Antragstellung eine Sterbeurkunde, den Personalausweis sowie den letzten Rentenbescheid der/des Verstorbenen mit.

11. Hinterbliebenenrente

Der Antrag auf Vorschusszahlung ersetzt nicht den Antrag auf Witwen- bzw. Witwerrente bei der Deutschen Rentenversicherung.

Erforderlich sind die aktuellen Rentenversicherungsunterlagen der/des Verstorbenen und des Ehegatten, Sterbeurkunde, Personalausweis, die internationale Bankverbindung (BIC und IBAN), sowie Einkommensnachweise und die Krankenversicherungsnummer des Hinterbliebenen.

Die Anträge können nach Terminvereinbarung bei der Verwaltungsgemeinschaft Mamming, Zimmer Nr. 2 gestellt werden.

12. Waisenrente

Kinder und Stiefkinder der/des Verstorbenen können Waisenrente erhalten. Dies gilt auch für Pflegekinder, Enkel und Geschwister, wenn sie im Haushalt der/des Verstorbenen leben.

13. Krankenkasse und Rentenversicherung abmelden

14. Lebens- und Unfallversicherung benachrichtigen

15. Evtl. Versorgungsamt, Sozialamt, Vormundschaftsgericht (Betreuung) benachrichtigen

16. Versicherungen, Abonnements, Wasser, Strom, Telefon, Wohnung usw. abmelden oder kündigen

17. Bankvorgänge stoppen (Abbuchungen, Daueraufträge)

18. Rechnungen aufbewahren, diese können bei der Steuererklärung berücksichtigt werden

Rechtsstand Nov. 2010

Bienenschwärme entfernen

Josef Hiergeist, Schwaigener Str. 38, 94437 Mamming, Tel 09955/287

Fleischbeschauer

Dr. Johann Klag, Tassiloring 57, 94431 Pilsting, Tel. 09953/904100 od. 1200,
Handy: 0179/6982134, Fax 09953/904066

Bisamrattenfänger

Christian Stadler, Brechhofen 2, Ottering, 84164 Moosthenning, Tel. 08731/9671

Feldgeschworener/landwirtschaftlicher Schätzer

Georg Gschaider sen., Schwaigener Str. 12, 94437 Mamming, Tel. 09955/1563

Schätzer Wild- u. Jagdschäden landwirtschaftl. Grundstücke

Gerhard Maier, Heilberskofen 4, 94437 Mamming, Tel. 09955/706
Friedhelm Dickow, Ruhsam 185, 94437 Mamming, Tel. 08734/932006, Handy: 0171/7408794

Biberbeauftragter

Gerhard Schwab, Deggendorfer Straße 27, Hundldorf, 94553 Mariaposching, Tel.
09906/677 od. 791, Handy 0172/6826653, Fax 09906/94106,
E-Mail: GerhardSchwab@online.de, Internet www.gerhardschwab.de

Kaminkehrer

Bezirkskaminkehrermeister Alfred Bugl, Geraszell 23, 94344 Wiesenfelden, Telefon
09966/910270, Fax 09966/1452, E-Mail: alfred-bugl@t-online.de

Presse

Pressearbeit (einschl. Anzeigen): Frau Evi Lichtinger, Alte Berger Straße 7, Bubach, 94437
Mamming, Tel. 09955/90196, Fax: 09955/904380, Handy-Nr. 0175/7725080,
E-Mail-Adresse: FiBuLi@t-online.de

Bayerischer Rundfunk

Bayerischer Rundfunk, Korrespondentenbüro Niederbayern, Harald Mitterer,
Schmiedgasse 1, 94437 Mamming, Tel. 09955/904991, Telefax 09955/904995,
Handy 0171/3016829

Finanzamt Dingolfing

Adresse:

Finanzamt Dingolfing
Obere Stadt 44
84130 Dingolfing

Postanschrift:

Postfach 11 56
84122 Dingolfing

Telefon: 08731/504-0

Telefax: 08731/504-190

Öffnungszeiten:

Montag, Dienstag
Mittwoch, Freitag
Donnerstag

07.30 - 15.00 Uhr
07.30 - 12.00 Uhr
07.30 - 17.00 Uhr

E-Mail: poststelle@fa-dgf.bayern.de

Internet: www.finanzamt.bayern.de/dingolfing

Anträge für die Einkommensteuererklärung, verschiedene Anlagen und die Anträge für das Lohnsteuerermäßigungsverfahren sind auch im Rathaus Mamming (Zimmer Nr. 1) erhältlich.

Landratsamt Dingolfing-Landau

Anschrift:

Landratsamt Dingolfing-Landau
Obere Stadt 1
84130 Dingolfing

Postanschrift:

Postfach 14 20
84125 Dingolfing

Telefon:

08731/87-0

Telefax:

08731/87-100

Öffnungszeiten:

allgemein:	Montag bis Freitag	08.00 - 12.00 Uhr
	Montag, Dienstag, Donnerstag	13.30 - 16.00 Uhr
Zulassung:	Montag bis Freitag	07.30 - 12.00 Uhr
	Montag, Dienstag, Donnerstag	13.30 - 16.00 Uhr

E-Mail: info@landkreis-dingolfing-landau.de

Internet: www.landkreis-dingolfing-landau.de

Stromversorgung



E-Werk Schmid

Der Konzessionsvertrag mit der Fa. Ew-Schmid wurde wieder um 20 Jahre verlängert. Das E-Werk Schmid ist zuständig für die Ortschaften Mamming und Mammingerschwaigen, Rosenau (Teilbereich)

Anschrift:

Ew-schmid GmbH
Untere Ringstr. 28
94437 Mammingerschwaigen

Telefon: 09955/573

Telefax: 09955/419

E-Mail: ew-schmid@t-online.de

Internet: www.ew-schmid.de

E.ON

Der Konzessionsvertrag mit der Fa. EON wurde wieder um 20 Jahre verlängert.

Die E.ON versorgt folgende Ortschaften im Gemeindebereich Mamming mit Strom:

Adlkofen	Hof
Attenberg	Kuttenkofen
Bachhausen	Mammingerschwaigen (Teilbereich)
Benkhausen	Pilberskofen
Gewerbegebiet Mamming, Benkhauser Str.	Rosenau (Teilbereich)
Berg	Ruhsam
Bubach	Schellmühl
Dittenkofen	Schneiderberg
Graflkofen	Seemannskirchen
Heilberskofen	Stockpoint
Hirnkofen	Vollnbach

Anschrift:

E.ON Bayern AG
- Kundencenter Altdorf -
Eugenbacherstraße 1
84032 Altdorf

Telefon: 0871/96639-0

Fax: 0871/96639409

Entstörungsdienst Strom: 0180/2192091

Entstörungsdienst Gas: 0180/2192081

Techn. Auskunft: 0180/2192071

Tarifauskunft: 0180/2192021

E-Mail: kc.altdorf@eon.bayern.com; **Internet:** www.eon-bayern.com

Erdgasversorgung

Das Gemeindegebiet wird zum Teil mit Erdgas versorgt durch die:

Fa. Erdgas Südbayern GmbH, Betriebsstelle Dingolfing, Wollerstr. 6, 84130 Dingolfing, Tel. 08731/3771-0 (auch bei Störungen), Telefax 08731/3771-50.

Bisher wurden im Gemeindebereich Mamming insgesamt 8.382 m Ortsnetzleitungen und 2.300 m Hausanschlussleitungen mit 104 Stück Hausanschlüssen verlegt. Somit werden derzeit in Mamming die Kunden mit ca. 24,0 Mio. kWh Erdgas pro Jahr versorgt.

Bei Fragen zum Thema „Erdgas“ wenden Sie sich bitte an Herrn Brunner von der Betriebsstelle Dingolfing unter der Tel.Nr. 08731/3771-28.

Wasserversorgung

Wassergenossenschaft Mamming

Mamming Härtebereich 3

Vorsitzender: Georg Apfelbeck, Hochgarten 6, 94437 Mamming,
Tel. 09955/420, Fax: 09955/933428, E-Mail: Apfelbeck.Georg@freenet.de

Zweckverband Wasserversorgung „Mittlere Vils“

Adlkofen, Attenberg, Berg, Bubach, Dittenkofen, Graflkofen, Heilberskofen, Hirnkofen, Hof, Kuttentkofen, Pilberskofen, Ruhsam, Schellmühl, Schneiderberg, Seemannskirchen, Vollnbach

Härtebereich 3

Hauptstr. 19, 84168 Aham, Tel. 08744/9612-0, Telefax 08744/9612-22

Vorsitzender: Manfred Kaschel, 1. Bürgermeister der Gemeinde Gerzen

Geschäftsleiter: Bernd König

Mitglieder der Verbandsversammlung: 1. Bürgermeister Georg Eberl (Vertreter: Heribert Eberl)

Wasserzweckverband Mallersdorf

Mammingerschwaigen,
Rosenau

Härtebereich 3

Ettersdorf 3, 84066 Mallersdorf-Pfaffenberg, Tel. 08772/9621-0, Fax 08772/9621-25

Vorsitzender: Karl Wellenhofer, 1. Bürgermeister des Marktes Mallersdorf-Pfaffenberg

Mitglieder der Verbandsversammlung: 1. Bürgermeister Georg Eberl (Vertreter: Anton Wimmer)

Wasserversorgungsgemeinschaft Bachhausen

Bachhausen

Vorstand: Wilhelm Walchshauser, Bachhausen 7 A, 94437 Mamming,
Tel. 09955/1005, Handy 0170/6585773



Infobrief November 2010

Trennung des Wasserversorgungsnetzes

Mit der Fertigstellung des neuen Wasserwerks in Daibersdorf musste unser Versorgungsnetz aufgeteilt werden. Die nachfolgende Aufstellung zeigt genau, in welchen Ortsteilen aus welchem Gewinnungsgebiet das Wasser kommt:

Folgende Orte erhalten das Wasser aus Daibersdorf:

Stadt Dingolfing:	Einöd, Frauenbiburg, Oberbubach, Mietzing, Scherchau, Unterbubach
Gemeinde Gottfrieding:	die gesamte Gemeinde
Markt Mamming:	die gesamte Gemeinde, soweit die Mittlere Vils versorgt
Markt Reisbach:	die Ortsteile Anterskofen, Edenthal, Gablkofen, Griesbach, Gscheid, Hirnkofen, Ludersdorf, Obergünzkofen, Reitholz, Schmidlkofen und Untergünzkofen

Folgende Orte erhalten das Wasser aus dem Kollbachtal:

Markt Reisbach:	die Ortsteile Hiendlsöd, Haingersdorf, Asbach, Siegersbach, Gigersreuth, Giebelsöd, Onatsberg, Taubenöd, Lodersöd
-----------------	---

Folgende Orte erhalten das Wasser von der Wasserversorgung Isar-Vils:

Gemeinde Aham:	die Ortsteile Thalham, Fürst, Haarpoint, Nöham, Schafhausen, Mais, Staudach, Reiher, Eglberg, Unterwinden, Oberwinden, Ödmann, Kalteis, Reithannerl, Rieberseck, Abensbach, Hannsmal, Hitzenberg, Ernstgraben, Lamprechtsöd, Oberhausenthal, Unterhausenthal, Ferchenstauden, Wolfsgrub, Steinberg, Öd, Dreifaltigkeit
Gemeinde Marklkofen:	die Ortsteile Gscheid, Hub, Neuhausen, Achatzstall, Kay, Senetsberg, Grietzen, Grub, Wildenschönau, Aigen, Ernsthof, Leiten, Petzenbrunn, Roßhof, Fellerhof, Straßwimm, Pflanzenöd
Stadt Dingolfing:	die Ortsteile Unterholzhausen, Öd, Oberholzhausen, Neuhausen, Achatzstall

Alle nicht aufgeführten Ortsteile erhalten das Wasser aus dem Gewinnungsgebiet Aham

Mehrwertsteuer

Bereits letztes Jahr haben wir unsere Kunden darauf hingewiesen, dass sich die Gesetzeslage hinsichtlich Herstellungsbeitrag und Anschlusskosten (Erschließung eines Baugrundstückes, Neubau und Änderungen am Gebäude und Reparaturen) geändert hat. Der teilweise berechnete volle Steuersatz in Höhe von 16 bzw. 19% ist rechtswidrig. Die Wasserversorgung Mittlere Vils erstattet auf Antrag freiwillig und ohne Anerkennung einer Rechtspflicht den Differenzbetrag zwischen der bezahlten vollen Mehrwertsteuer und der gemäßigten Mehrwertsteuer von 7%. Die entsprechenden Informationen und Anträge finden Sie im Internet unter www.mittlere-vils.de.

SEPA

Die in Deutschland etablierten Überweisungs- und Lastschriftverfahren sollen nach dem Willen der EU-Kommission mittelfristig durch die neuen, europaweit einheitlichen SEPA-Verfahren abgelöst werden. Diesen Anforderungen müssen wir uns stellen. Die bisher gültigen „Einzugsermächtigungen“ sollen von einem „Mandat“ abgelöst werden, das durch die IBAN und BIC ergänzt werden muss. Wir bemühen uns, unseren Kunden eine möglichst klar strukturierte Lösung anbieten zu können.

Im Laufe des kommenden Jahres werden wir uns verstärkt mit dieser Thematik beschäftigen und auf Sie zukommen. Wir hoffen auf Ihre Unterstützung.

Unsere Wasserqualität

Die wichtigsten Werte unseres Wassers sind:

Parameter	Einheit	Grenzwert	Aham	Daibersdorf	Isar-Vils	Kollbach
pH-Wert		6,5 - 9,5	7,53	7,37	7,55	7,46
Gesamthärte	°dH	-	17,5	18,3	16,6	16,52
Härtebereich		-	hart	hart	hart	hart
Sauerstoff	mg/l	> 6	10,9	6,9	10,6	8,8
Calcium	mg/l	-	77,2	79,4	73,8	71,4
Magnesium	mg/l	-	29,0	30,8	27,1	27,9
Natrium	mg/l	200	4,7	3,7	4,4	4,5
Kalium	mg/l	-	0,8	1,2	0,9	0,9
Eisen	mg/l	0,2	n.n.	0,019	n.n.	0,006
Mangan	mg/l	0,05	n.n.	0,011	n.n.	n.n.
Nitrit	mg/l	0,5	n.n.	0,05	n.n.	n.n.
Nitrat	mg/l	50	28,6	13,8	18,5	0,4
Chlorid	mg/l	250	14,2	12,4	16,0	9,1
Sulfat	mg/l	240	15,3	10,0	18,3	20,0
Uran	µg/l	10*	1,8	0,015	2,2	1,3

Blei, Cadmium, Kupfer, Quecksilber, polycyclische aromatische Kohlenwasserstoffe und Rückstände von Pflanzenschutzmitteln waren nicht nachweisbar.

Unser Wasser entspricht dem Härtebereich hart nach dem Waschmittelgesetz.

n.n. = nicht nachweisbar

Ihre Ansprechpartner bei der Wasserversorgung Mittlere Vils

Bernd König, Werkleiter	08744/9612-12
Helmut Huber, Finanzwesen	08744/9612-13
Thea Fischer, Gebührenabrechnung	08744/9612-11
Erni Gneißinger, Beitragsbescheide	08744/9612-17 (vormittags)
André Gebauer, Wassermeister	08744/9612-16

Telefon Zentrale: 08744/9612-0

Telefax: 08744/9612-22

E-Mail: vorname.name@mittlere-vils.de,
z.B. helmut.huber@mittlere-vils.de

Rufbereitschaft:

**Wir sind in Notfällen rund um die Uhr unter
08744/9612-0 erreichbar.**

Wasser aus Daibersdorf

November 2010



Wasserwerk Daibersdorf

Seit dem Frühjahr 2010 liefert das neue Wasserwerk in Daibersdorf das notwendige Nass an die beiden Eigentümer der Anlage, die Stadt Dingolfing und die Wasserversorgung Mittlere Vils. Während die Stadtwerke Dingolfing das Wasser in ihren Hochbehälter auf der Schwedenschanze einleiten, hat die Mittlere Vils ihren Versorgungsbereich aufgeteilt und beliefert folgende Ortsteile ausschließlich mit Daibersdorfer Wasser.

Das sind folgende Orte:

Stadt Dingolfing:	Einöd, Frauenbiburg, Oberbubach, Mietzing, Schermau, Unterbubach
Gemeinde Gottfrieding:	die gesamte Gemeinde
Markt Mamming:	die gesamte Gemeinde, soweit die Mittlere Vils versorgt
Markt Reisbach:	die Ortsteile Anterskofen, Edenthal, Gablkofen, Griesbach, Gschaid, Hirnkofen, Ludersdorf, Obergünzkofen, Reitholz, Schmidlkofen und Untergünzkofen

Das Daibersdorfer Wasser kommt aus zwei Brunnen mit einer Tiefe von ca. 150 m, es wird nicht aufbereitet sondern so natürlich, wie es aus der Erde kommt, in die Leitungen gepumpt. Das Wasserwerk Daibersdorf stellt in erster Linie ein zweites Standbein dar, sowohl für die Stadt Dingolfing als auch für die Wasserversorgung Mittlere Vils.

Auf der nächsten Seite sind die wichtigsten Inhaltsstoffe, jeweils mit den aktuellen Grenzwerten aufgeführt.

Unsere Wasserqualität in Daibersdorf

Die wichtigsten Werte unseres Wassers sind:

Parameter	Einheit	Grenzwert	Daibersdorf
pH-Wert		6,5 - 9,5	7,37
Gesamthärte	°dH	-	18,3
Härtebereich		-	hart
Sauerstoff	mg/l	> 6	6,9
Calcium	mg/l	-	79,4
Magnesium	mg/l	-	30,8
Natrium	mg/l	200	3,7
Kalium	mg/l	-	1,2
Eisen	mg/l	0,2	0,019
Mangan	mg/l	0,05	0,011
Nitrit	mg/l	0,5	0,05
Nitrat	mg/l	50	13,8
Chlorid	mg/l	250	12,4
Sulfat	mg/l	240	10,0
Uran	µg/l	10	0,015

Blei, Cadmium, Kupfer, Quecksilber, polycyclische aromatische Kohlenwasserstoffe und Rückstände von Pflanzenschutzmitteln waren nicht nachweisbar.

Unser Wasser entspricht dem Härtebereich hart nach dem Waschmittelgesetz.



Ansicht des Pumpwerks

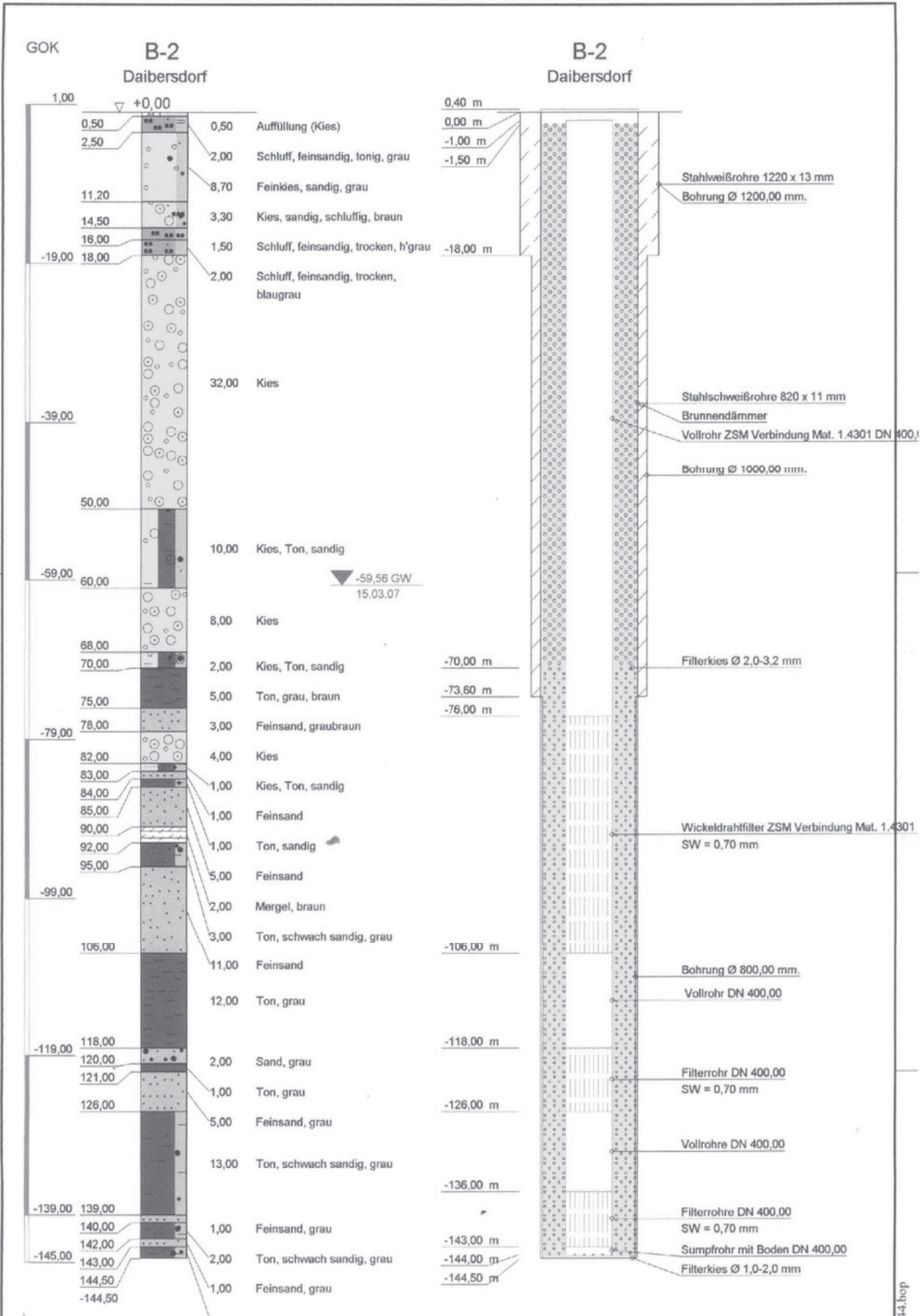

Ausbauplan Brunnen 2

INFO

EICHZEITVERLÄNGERUNG DES WASSERZÄHLERS

Grundsätzlich beträgt die Eichzeit für Wasserzähler 6 Jahre. Durch eine stichprobenartige Überprüfung eines Eichjahres kann die Eichzeit um weitere 3 Jahre verlängert werden, sofern beim Prüfverfahren keine Messfehler an den Wasserzählern von der beglaubigten Stelle festgestellt wurden. Diese Verlängerung wird vom Eichamt bestätigt. In der Praxis bedeutet dies, dass nur ein Teil der betroffenen Zähler eines Eichjahres ausgebaut und zur Überprüfung gelangen. Bei den restlichen eingebauten Zählern des betroffenen Eichjahres verlängert sich die Eichzeit um 3 Jahre. Deshalb ist das angegebene Eichjahr bei diesen Zählern nicht mehr relevant.



Bei Versorgungsunterbrechungen

24 Stunden erreichbar unter Tel.-Nr.: 08772 9621-0

Wasserzweckverband Mellersdorf
Ettersdorf 3
84066 Mellersdorf-Pfaffenberg
Tel.: 08772 9621-0
Fax: 08772 9621-25
E-Mail: info@wasserzweckverband-mallersdorf.de
www.wasserzweckverband-mallersdorf.de

Gutachten vom 24.02.2010 – 21.07.2010 der vereidigten Lebensmittel sachverständigen Dr. Blasy – Dr. Busse, Echting, bzw. vorgelegt Ergebnisse der Lieferanten – gem. Trinkwasserverordnung vom 21. Mai 2001 (BGBl. I. S. 959).

Parameter	Einheit	Erschließungsgebiete						Bezug von			Grenzwert
		Mallersdorf	Geiselhöring	Sallach	Hofdorf	Lengthal	Neufahrn	Rottenburg			
Arsen	mg/l	0,002	0,002	<0,001	<0,001	<0,001	<0,001	<0,001	<0,001	<0,001	0,01
Basekap 8,2	mmol/l	0,59	0,56	0,94	0,39	0,43	0,57	0,80	0,80	0,80	kein Grenzw.
Blei	mg/l	<0,001	<0,001	<0,001	<0,001	<0,001	<0,001	<0,001	<0,001	<0,001	0,001
Cadmium	mg/l	<0,0005	<0,0005	<0,0005	<0,0005	<0,0005	<0,0005	<0,0005	<0,0005	<0,0005	0,005
Calcium	mg/l	90,4	94,4	104	69,5	86,4	73,7	107	107	107	kein Grenzw.
Chlorid	mg/l	27,4	16,7	32,3	2,8	20,0	6,1	25,4	25,4	25,4	250
Chrom	mg/l	<0,005	<0,005	<0,005	<0,005	<0,005	<0,005	<0,005	<0,005	<0,005	0,05
Cyanid	mg/l	<0,005	<0,005	<0,005	<0,005	<0,005	<0,005	<0,005	<0,005	<0,005	0,05
Fluorid	mg/l	0,17	0,15	0,18	0,16	0,18	0,13	0,14	0,14	0,14	1,5
Gesamthärte	mg/l	20,5	22,4	22,7	18,6	20,3	17,9	23,4	23,4	23,4	kein Grenzw.
Gesamthärte	mmol/l	3,66	4,0	4,05	3,32	3,63	3,20	4,1	4,1	4,1	kein Grenzw.
Härtebereich	-	hart	hart	hart	hart	hart	hart	hart	hart	hart	kein Grenzw.
Kalium	mg/l	1,3	1,3	1,0	1,3	1,1	1,1	1,3	1,3	1,3	kein Grenzw.
Magnesium	mg/l	34,2	40,1	35,3	38,5	35,8	33,0	36,5	36,5	36,5	kein Grenzw.
Natrium	mg/l	4,8	6,0	6,7	5,5	4,9	3,4	4,6	4,6	4,6	200
Nickel	mg/l	<0,002	<0,002	<0,002	<0,002	<0,002	<0,002	<0,002	<0,002	<0,002	0,02
Nitrat	mg/l	26,3	11,8	38,4	7,7	19,7	9,9	36,1	36,1	36,1	50
pH-Wert	-	7,36	7,44	7,12	7,55	7,53	7,46	7,38	7,38	7,38	6,5 - 9,5
Quecksilber	mg/l	<0,0002	<0,0002	<0,0002	<0,0002	<0,0002	<0,0002	<0,0002	<0,0002	<0,0002	0,001
Sulfat	mg/l	23,8	21,7	27,6	<1,0	7,2	4,8	23,8	23,8	23,8	240

Rückstände aus Pflanzenschutzmittel wie z. B. Atrazin sind untersucht. Keine Grenzwertüberschreitung in ihrem Trinkwasser ist das Ergebnis.

Über 150 mikrobiologische einwandfreie Untersuchungen belegen die Reinheit unseres Trinkwassers.

Bei allen anderen untersuchten Parametern wie z. B. Cadmium, Blei, Arsen usw. sind die Grenzwerte eingehalten bzw. teilweise konnten diese Stoffe nicht nachgewiesen werden.

Die Qualität ist so gut, dass es zur Zubereitung von Säuglingsnahrung verwendet werden kann. Wir geben unser Wasser ohne jegliche chemische Zusätze ab (Chlor etc.). Sofern weitere detaillierte Angaben gewünscht werden, können diese kostenlos beim Wasserzweckverband angefordert werden.

Eine Verbindung von Nichttrinkwasserleitungen (wie z. B. Hausbrunnen, Regenwasserzisternen, etc.) mit der Hausinstallation ist aus hygienischen Gründen nach DIN 1988 nicht gestattet. Bitte lassen Sie bestehende Verbindungen von einem Fachmann trennen. Als Material für die Trinkwasserinstallation kann Kunststoff, Kupfer oder Edelstahl verwendet werden (alle Materialien benötigen eine KTW- bzw. DVGW-Zulassung entsprechend den Regeln der Technik), aber kein verzinkter Stahl.



Freiwilligen Agentur Dingolfing-Landau e.V.
Steinweg 31
84130 Dingolfing
Tel. 08731/3247133, Fax 08731/3247173
Homepage: www.fwa-dingolfing-landau.de

Es gibt nichts Gutes - außer man tut es!

Es gibt viele Bürgerinnen und Bürger, die sich für ein Ehrenamt interessieren - und genauso viele Einrichtungen, die freiwillige Helfer brauchen. Wir sind der festen Überzeugung: Bringt man beides zusammen, profitieren am Ende alle! Denn: Gemeinsam kann man vieles bewegen, was allein unmöglich erscheint!

Wir freuen uns auf Sie!

Sie gehören als Ruheständler noch lange nicht zum alten Eisen? Ihre Kinder sind aus dem Haus? Sie möchten die Übergangsphase bis zum nächsten Job oder zur Ausbildung nutzen? Sie wollen gezielt Praxiserfahrung sammeln? Sie möchten sich engagieren, wissen aber nicht genau, wo und wie? Sie möchten sich unverbindlich informieren? Sie suchen engagierte Menschen, die Sie bei einem bestimmten Projekt unterstützen?

Ganz gleich, aus welchem Grund Sie sich für ein Ehrenamt interessieren: Nehmen Sie Kontakt zu uns auf!

Bei uns sind Sie herzlich willkommen!

Was Sie geben können, ist unbezahlbar!

Das wertvollste Geschenk ist Zeit. Haben auch Sie ein wenig davon übrig?

Unser Angebot für Sie

Gemeinsam mit Ihnen kann die FreiwilligenAgentur Dingolfing-Landau viel bewegen! Sie sind an einem Ehrenamt interessiert? Dann sind Sie bei uns genau richtig:

Wir ...

- geben Ihnen allgemeine Informationen über freiwillige Tätigkeiten.
- informieren über das Angebot an Ihrem Wohnort.
- beraten Sie individuell – nach Ihren Interessen.
- arbeiten mit verschiedenen Einsatzstellen zusammen, um ein breites Angebot an konkreten Aufgaben bereitzustellen.
- vermitteln Sie zur gewünschten Tätigkeit.
- sind bei Fragen und Problemen für Sie da.
- bieten Ihnen Möglichkeiten zur Fortbildung und zum Erfahrungsaustausch.
- nehmen uns Zeit für Sie und Ihre Wünsche ernst!

Helfen und profitieren Sie

Mit einem ehrenamtlichen Engagement leisten Sie einen wertvollen Beitrag für das Gemeinwohl. Doch auch Sie werden profitieren! Sie sammeln Erfahrungen, knüpfen neue Kontakte, nutzen Ihre Zeit sinnvoll und werden erkennen: Es ist ein schönes Gefühl, anderen zu helfen.



Caritaszentrum Dingolfing

Caritasverband für den Landkreis Dingolfing-Landau e. V.

Griesgasse 13, 84130 Dingolfing

Tel. 08731/3160-0, Fax 3160-20

E-Mail: geschaeftsstelle@caritas-dingolfing.de

Öffnungszeiten:

Montag bis Donnerstag: 8 - 12 Uhr und 13 - 16:30 Uhr

Freitag 8 -12 Uhr und 13 - 15 Uhr und nach Vereinbarung

Vor Ihnen liegt das Einrichtungsverzeichnis der Dienste im Caritaszentrum Dingolfing. Wir haben uns bemüht, Sie über unsere Angebote übersichtlich zu informieren. Für weitergehende Informationen stehen Ihnen die Mitarbeiter/innen der Geschäftsstelle unseres Verbandes gerne zur Verfügung.

Allgemeine Soziale Beratung und Fachstelle für pflegende Angehörige

- Beratung, Vermittlung und Nacharbeit für Kur- und Erholungsmaßnahmen
- Vermittlung von Hilfen in sozialen Notsituationen
- Beratung bei Problemen im psychischen und zwischenmenschlichen Bereich, Krisenintervention
- Zusammenarbeit und Vermittlung zu anderen sozialen Fachdiensten
- Angehörigenarbeit bei Pflegebedürftigkeit im „Bayerischen Netzwerk Pflege“
- Seniorengruppenleiterfortbildung, Nachbarschaftshilfen

Beratung über gesetzliche Leistungen in schwierigen Situationen (z. B. finanzielle Probleme, Existenzsicherungen, Behördenangelegenheiten, Pflegeversicherung, Sozialhilfe- und Arbeitslosenleistungen, Betreuung, Heimaufnahme) Ansprechpartner bzgl. Selbsthilfegruppen Hausbesuche; Sprechstunden in Reisbach, Pilsting, Wallersdorf, Frontenhausen und Mengkofen

Griesgasse 13, 84130 Dingolfing, Tel. 08731/3160-12
E-Mail: asb@caritas-dingolfing.de

Asylberatungsstelle

Die Stelle ist Anlaufpunkt für Asylbewerber. Bereits anerkannte und geduldete Asylbewerber zählen auch zum Klientel. Diese Menschen erhalten hier Informationen und Erläuterungen über ihr Asylverfahren sowie Unterstützung bei der Erschließung von persönlichen Hilfen (Leistungen nach dem Sozialhilfegesetz usw.). Bereits anerkannten Asylbewerbern wird von der Beratungsstelle bei der Eingliederung (Arbeitssuche, Kontakt zu Schulen und Ausbildungsstellen usw.) geholfen.

Jeweils Dienstag finden die Beratungsbesuche in den staatlichen Unterkünften für Asylbewerber statt.

Öffnungszeiten: Mo, Mi, Do von 8 - 12 Uhr

Griesgasse 13, 84130 Dingolfing, Tel. 08731/3160-0
E-Mail: asylberatung@caritas-dingolfing.de

Flohmarkt

Der von ehrenamtlichen Mitarbeiterinnen geführte Flohmarkt in **Dingolfing, Griesgasse 19** ist jeden Donnerstag von 8:00 Uhr – 13:00 Uhr geöffnet.

Im Caritas-Flohmarkt finden Sie sehr günstige gebrauchte Kleidung, Vorhänge, Bettwäsche, Ziergegenstände und vieles mehr.

Der Erlös aus gespendeten Gebrauchsgütern wird wieder

für die sozialen Aufgaben des Verbandes (Lebensmittellager, Einzelfallhilfe, Besuchsdienste usw.) in unserem Landkreis eingesetzt.

Kleider- und Sachspenden werden jeweils Dienstag und Donnerstag von 8:00 – 12:00 Uhr und von 13:00 – 15:00 Uhr in der **Griesgasse 13** angenommen.

Griesgasse 19, 84130 Dingolfing Tel. 08731/3160-0

Kleiderkammer

Die Kleiderkammer in der Griesgasse 19 wird von ehrenamtlichen Mitarbeiterinnen betreut. Sie ist jeden Dienstag von 9:00 – 10:00 Uhr und von 14:30 – 15:30 Uhr geöffnet.

Sozial benachteiligte Mitbürger unseres Landkreises erhalten hier kostenlos gespendete Kleidung, Schuhe Bettwäsche, Vorhänge usw.

In den Schulferien ist die Kleiderkammer geschlossen.

Kleider- und Sachspenden werden jeweils Dienstag und Donnerstag von 8:00 – 12:00 Uhr und von 13:00 – 15:00 Uhr in der **Griesgasse 13** angenommen.

Griesgasse 19, 84130 Dingolfing Tel. 08731/3160-0

Kath. Beratungsstelle für Ehe-, Familien- und Lebensfragen

Träger: <i>Bischöfliches Ordinariat der Diözese Regensburg</i>	- bei Problemen und Konflikten in Ehe und Partnerschaft
Beratung in Ehe-, Familien- und Lebensfragen, Partner- und Familientherapie	- bei Familienkrisen bei Trennung und Scheidung - in schwierigen Lebenssituationen - bei persönlichen Problemen
	Telefonische Terminvereinbarung erforderlich Griesgasse 21, 84130 Dingolfing, Tel. 08731/3160-0

Erziehungs-, Jugend- und Familienberatungsstelle

Träger: <i>Kath. Jugendfürsorge der Diözese Regensburg e. V.</i>	Arbeitsweise:
Die Erziehungs-, Jugend- und Familienberatungsstelle bietet Unterstützung bei allen Erziehungsproblemen und -fragen an. Die Betreuung erfolgt einzeln oder in Gruppen.	Wir klären mit Ihnen zusammen die Probleme und Fragen und suchen gemeinsam nach Lösungswegen. Außenstelle in Landau Wollerstraße 12, 84130 Dingolfing, Tel. 08731/318550 E-Mail: eb.dgf@t-online.de

Kath. Beratungsstelle für Schwangerschaftsfragen

Träger: <i>Caritasverband für die Diözese Regensburg e. V.</i>	Gesprächstermine in Dingolfing (Caritaszentrum) nach telefonischer Vereinbarung unter Tel.: 08731-3160-0 in der Griesgasse 13 oder nach telefonischer Vereinbarung bei der <u>Hauptstelle:</u> Detterstr. 35, 94469 Deggendorf, Tel. 0991-2905540 E-Mail: deggendorf@caritas-schwangerenberatung.de
Beratung, Unterstützung und Information bei Schwangerschaftsfragen, Partnerproblemen, Familienplanung, Sexualberatung, Vermittlung finanzieller Hilfen	

Caritas-Sozialstation

Angebot:	Caritas-Sozialstation Dingolfing, Griesgasse 13, Tel. 08731/40328 E-Mail: sozialstation@caritas-dingolfing.de
- Zuhause Pflegen, Helfen und Beraten	
- Pflege und hauswirtschaftliche Versorgung	
- Kurse für häusliche Pflege	
- Pflegeberatung in der häuslichen Umgebung	Gemeindenaher Pflegebereiche:
- Pflegeeinsätze im Rahmen der Pflegeversicherung	Caritas-Sozialstation Reisbach 08734/7600
- Vermittlung von Pflegehilfsmitteln	Caritas-Sozialstation Loiching 08731/2198
- Vermittlung von "Essen auf Rädern"	Caritas-Sozialstation Mengkofen 08733/1545
- Vermittlung von "Hausnotruf"	Caritas-Sozialstation Frontenhausen 08732/2836
- Beratung bei Anträgen an Pflegekassen	

Fachambulanz für Suchtprobleme

Träger: <i>Caritasverband für die Diözese Regensburg e. V.</i>	- Teilnahme an der ambulanten Rehabilitation -Auswahl und Vermittlung in stationäre Therapie
Psychoziale Beratung und Behandlung bei Problemen im Umgang mit Alkohol, Medikamenten und Drogen, sowie bei Essstörungen und Spielsucht.	- Nachsorge und spezielle Gruppenangebote -Vermittlung und Information über Selbsthilfegruppen
Angebot:	- Beratung im Rahmen von Bewährungsaufgaben und bei Führerscheinentzug
Information und Beratung von Betroffenen und deren Angehörigen	Griesgasse 21, 84130 Dingolfing Tel. 08731/325733-0

Beratungsstelle für seelische Gesundheit

Träger: <i>Caritasverband Isar/Vils e. V.</i>	Informationen und Anmeldungen unter Tel. 09951/9851-15, Dr.-Godron-Str. 3, 94405 Landau E-Mail: spdi@caritas-landau.de
Beratungsstelle für Menschen mit psychischen Problemen/Krankheiten	Gruppenangebote:
Gesprächstermine in Landau und in Dingolfing (Caritaszentrum) nach telefonischer Vereinbarung. Alle Beratungen sind kostenlos und unterliegen der Schweigepflicht.	<i>Teestube Landau:</i> Caritas, Dr.-Godron-Str. 3, 94405 Landau <i>Teestube Dingolfing:</i> Griesgasse 21, 84130 Dingolfing Caritaszentrum, Griesgasse 13, 84130 Dingolfing

An unseren *Außensprechtagen* beraten und informieren wir Sie über

- Elterngeld / Erziehungsgeld
- Schwerbehindertenrecht
- Kriegsopferversorgung
- Soldatenversorgung
- Opferentschädigung
- Blindengeld

insbesondere durch

- Allgemeine Auskünfte
- spezielle Beratung
- Hilfe bei der Antragstellung
- Hilfe beim Ausfüllen von Fragebogen
- Abgabe von (angeforderten) Schriftstücken
- Akteneinsicht (nur nach vorheriger Absprache)

Nutzen Sie die Gelegenheit einer Beratung ganz in Ihrer Nähe

Eine Aufstellung unserer Außensprechtage finden Sie umseitig

Eine Übersicht für das nächste Halbjahr senden
wir Ihnen auf Anforderung gerne zu
(frühestens einen Monat vor Beginn des nächsten Halbjahres)

bitte wenden!

Dienstgebäude
Friedhofstr. 7
84028 Landshut

Öffentliche Verkehrsmittel
Buslinien 3, 5, 6, 7, 14
Haltestelle Hauptfriedhof

Telefon Vermittlung
08 71/8 29-0

E-Mail
poststelle.ndb@zbfbs.bayern.de

Sprechzeiten
Mo bis Fr: 8:00 bis 12:00 Uhr
Mo bis Do: 13:00 bis 15:00 Uhr

Telefax
08 71/8 29-1 88

Internet
www.zbfbs.bayern.de

A u ß e n s p r e c h t a g e

des Zentrum Bayern Familie und Soziales - Region Niederbayern

1. Halbjahr 2011

Handy-Nummer: 0171 / 2 13 11 45 (erreichbar **nur** an den Außensprechtagen!)

Kelheim	Straubing	Deggendorf	Pfarrkirchen	Passau
1. Montag im Monat jeweils von 10.00 - 15.00 Uhr	1. Dienstag im Monat jeweils von 10.00 - 15.00 Uhr	3. Montag im Monat jeweils von 10.00 - 15.00 Uhr	3. Mittwoch im Monat jeweils von 10.00 - 15.00 Uhr	3. Donnerstag im Monat jeweils von 10.00 - 15.00 Uhr
Rathaus - EG	Rathaus	neues Rathaus	Rathaus II	altes Rathaus
kleiner Sitzungssaal	2. St., Zi. 246 ← neu!	Mehrzweckraum I - SGB IX Mehrzweckraum III - BEEG/ErzG	Ringstr. 29/II (Besprech.raum)	2. St., Zi. 204
Montag, 03.01.2011	Dienstag, 04.01.2011	Montag, 17.01.2011	Mittwoch, 19.01.2011	Donnerstag, 20.01.2011
Montag, 07.02.2011	Dienstag, 01.02.2011	Montag, 21.02.2011	Mittwoch, 16.02.2011	Donnerstag, 17.02.2011
Montag, 07.03.2011	Dienstag, 01.03.2011	Montag, 21.03.2011	Mittwoch, 16.03.2011	Donnerstag, 17.03.2011
Montag, 04.04.2011	Dienstag, 05.04.2011	Montag, 18.04.2011	Mittwoch, 20.04.2011	Donnerstag, 21.04.2011
Montag, 02.05.2011	Dienstag, 03.05.2011	Montag, 16.05.2011	Mittwoch, 18.05.2011	Donnerstag, 19.05.2011
Montag, 06.06.2011	Dienstag, 07.06.2011	Montag, 20.06.2011	Mittwoch, 15.06.2011	Donnerstag, 16.06.2011

Öffentlicher Personennahverkehr

BUSVERBINDUNGEN

⇒ Hinweis ⇐

Im Rathaus Mamming liegen Broschüren zum Mitnehmen mit sämtlichen Fahrplänen der Bahnen und Busse im Nahverkehr des Landkreises Dingolfing-Landau auf.

Spätere Änderungen der Fahrpläne sind möglich. Die verbindlichen Abfahrtszeiten sind jeweils an den Haltestellen angeschlagen.

Fahrplan der Linie 25

(Fa. Pellkofer e.K., Stauseestr. 3 - 5, 84130 Dingolfing, Telefon 08731/37340)

Ruhsam - Bubach - Mamming - Dingolfing

Mo - Fr	Haltestellen	Di u. Fr	Mo - Fr Schultage	Mo - Do Schultage	Mo - Fr
7,00	Ruhsam	12.45	14,00	15,55	17.30
7,02	Dittenkofen		13,58	15,53	17.28
7,05	Bubach	12.40	13,55	15,50	17.25
7,08	Mamming - Kirche	12.35	13,52	15,47	17.20
7,09	Mamming - GH Fischer	12.33	13,51	15,46	17.18
7,10	Mamming - Sedlmeier		13,50	15,45	17.16
7,12	Abzw. Hof	12.28	13,48	15,43	17.13
7,13	Abzw. Heilberskofen		13,47	15,42	17.12
7,14	Pilberskofen	12.23	13,46	15,41	17.08
7,17	Ottenkofen	12.20	13,43	15,38	17.05
7,21	Hackerskofen		13,39	15,34	
7,25	Gottfrieding - Ortsmitte	12.15	13,35	15,30	17.00
7,26	Gottfrieding - Schule		13,34	15,29	16.58
7,40	Dingolfing - Gymnasium		13,20	15,15	16.35*
7,43	Dingolfing - Busbahnhof	12.00			16.45*

* Haltestellen werden in umgekehrter Reihenfolge angefahren

Fahrplan der Linie 11
 Verkehrsgemeinschaft Richard Petz/RBO
 (RBO Regionalbus Ostbayern GmbH, Niederlassung Mitte, Außenstelle Landshut,
 Bahnhofspatz 4, 84032 Landshut, Telefon 0871/9633620, Fax: 0871/96336-17, E-Mail:
 Landshut@rbo.de; Internet: www.rbo.de)

Landau - Landshut

Kein Verkehr an allgemeinen Feiertagen und Landesfeiertagen

Fahrnummer	Montag - Freitag												
	6232 004	6232 006	6232 008	6232 002	6232 019	6232 024	6232 012	6232 016	6232 014	6232 050	6232 030	6232 022	6232 018
Verkehrsbeschränkungen				S		S	4	S			S120	F1	S120
Anmerkungen			99				99						
Landau, Amtsgericht			6 35										
Landau, Theresienplatz			6 36										
Landau, Montessori-Schule								12 50					
Landau, Spitalplatz								12 52					
Landau, Bahnhof			6 49					13 04		15 15	16 33	16 33	
Landau, Realschule								13 02					
Landau, Dr.-Schlögl-Platz			6 45					13 06		15 17	16 35	16 35	
Landau, Gymnasium								13 00					
Landau, Isarbrücke Süd			6 38										
Herzogau, Gh Hindinger			6 46										
Harburg, Abzw Ohtschlagstraße			6 46										
Harburg, Gh Hopfenspringer			6 47										
Paigen, Brücke			6 49										
Pilsing, Auwärter			6 52										
Großköllnbach, Kriegerdenkmal			6 55										
Klabautermann, Abzw Großköllnbach			6 59										
Mammingschwaigen, Gh z.u.Balzenh.			7 03										
Niederhöcking								13 10		15 23	16 41	16 41	
Oberhöcking, Gasthaus								13 11		15 25	16 43	16 43	
Oberhöcking, Haus Nr. 116								13 12		15 25	16 43	16 43	
Weinbach, Abzw								13 13		15 26	16 44	16 44	
Bachhausen, Gh z. Johann								13 15		15 28	16 46	16 46	
Mamming, Raiffeisenkasse								13 17		15 30	16 48	16 48	
Mamming, Gh Fischerwirt								13 18		15 31	16 49	16 49	
Mammingschwaigen, Anw Zettl								13 19		15 32	16 50	16 50	
Mammingschwaigen, Obere Ringstr.								13 20		15 33	16 51	16 51	
Rosenau, Anw. Kössbauer			7 05					13 21		15 35	16 53	16 53	
Rosenau, Anw. Mückl			7 06					13 22		15 36	16 54	16 54	
Rosenau, Abzw Roba-Werk			7 07					13 23		15 37	16 55	16 55	
Ringries, Abzw			7 08					13 24		15 38	16 56	16 56	
Gottfriedingerschwaige			7 09			7 35		13 26		15 39	16 57	16 57	
Dingolfing, St. Josef			7 15							15 45		17 03	
Dingolfing, E-Center			7 17							15 46		17 04	
Dingolfing, Hallenbad Caprima			7 21			7 41		13 33		15 48		17 06	
Dingolfing, Rathaus			7 23			7 43					17 06	17 06	
Dingolfing, Herrenweiher BusBf		6 15	7 25		7 35	7 45		13 35	15 30	15 50	17 06	17 06	
Dingolfing, E-Center		6 19			7 40				15 33				16 35
Dingolfing, Bahnhof		6 21			7 42				15 35				16 36
Höfau, Teisbacher Hof		6 26			7 46				15 39				16 42
Kronwieden, (Bf Loiching)		6 28			7 48				15 41				16 44
Lolchingermoos		6 29			7 49				15 42				16 45
Lichtenseemoos		6 30			7 50				15 43				16 48
Lichtensee, Abzw Niederviehbach		6 32			7 52				15 45				16 48
Wörth a.d.Isar, Post		6 35			7 55				15 49				16 48
Wörth, Papierwerk							12 45						16 48
Wörth, Siegl/Loch							12 43						16 40
Wörth a.d.Isar, Abzw Bahnhof		6 36			7 56				15 50				16 42
Niederaichbacherau, Siedlung		6 37			7 57				15 52				16 42
Niederaichbacherau, Gh Kraus		6 39			7 59		12 48		15 53				16 44
Meltenbacherau, Abzw KKI		6 41			7 59		12 48		15 54				16 45
Unterrahain, Bushaltestelle	5 55	6 43			8 00		12 50		15 56				16 48
Oberrahain, Lippenstr.	5 56	6 44			8 01		12 51		15 57				16 50
Ahrain, Bahnhof	5 57	6 46			8 02		12 52		15 58				16 52
Oberrahain, Schule	5 58	6 48		7 38	8 03		12 53		15 59				16 54
Onu, Siedlung	5 59	6 50		7 39	8 04		12 54		16 00				16 54
Onu, Dorfplatz	6 00	6 51		7 40	8 05		12 55		16 01				16 58
Altheim, Ohuerstr. Abzw.				7 41									
Altheim, Unteres Dorf				7 43									
Altheim, Kapelle				7 44									
Altheim, Dorf-/Dr. Gryll-Str.				7 45									
Altheim, Bahnweg				7 46									
Ergolding, Realschule				7 51									
Ergolding, SFZ La.-Land				7 53									
Gäden, Abzw Bayernwerk	6 02	6 53			8 07		12 57		16 03				17 00
Altheim, Abzw	6 03	6 54			8 08		12 58		16 05				17 01
Altheim, Viehvermarktungszentr	6 04	6 55			8 09		12 59		16 06				17 02
Piflas, Dekan-Simbürger-Str	6 08	7 00			8 15		13 04		16 10				17 06
Landshut, Konrad Adenauer Str					8 19								
Landshut, Maximilianstr.					8 22								
Landshut, Kennedyplatz	6 13	7 05			8 25		13 07		16 13				17 09
Landshut Bayf, Hbf	6 15	7 08		8 03	8 28		13 10		16 16				17 12

S nur an Schultagen
 4 nur Freitag
 S120 Mo-Do an Schultagen
 F1 In den Ferien und an schulfreien Tagen, jedoch nicht im August
 99 fährt Haltestellen in anderer Reihenfolge

Fahrplan der Linie 11

Verkehrsgemeinschaft Richard Petz/RBO

(RBO Regionalbus Ostbayern GmbH, Niederlassung Mitte, Außenstelle Landshut,
Bahnhofspatz 4, 84032 Landshut, Telefon 0871/9633620, Fax: 0871/96336-17, E-Mail:
Landshut@rbo.de; Internet: www.rbo.de)

Landshut - Landau

Kein Verkehr an allgemeinen Feiertagen und Landesfeiertagen

Fahrnummer	Montag - Freitag									
	6232 001	6232 011	6232 031	6232 003	6232 005	6232 007	6232 009	6232 015	6232 013	6232 017
Verkehrsbeschränkungen	S		F1	4	S		S		120	
Anmerkungen	99			99	99		99		99	
Landshut/Bay/, Hbf		6 35				13 33		16 10		17 25
Landshut, Kennedyplatz		6 38				13 37		16 14		17 28
Piflas, Dekan-Simbürger-Str		6 41				13 40		16 17		17 31
Altheim, Viehvermarktzentrum		6 44				13 42		16 19		17 34
Altheim, Abzw		6 45				13 43		16 20		17 35
Gaden, Abzw Bayernwerk		6 47				13 44		16 22		17 37
Ohu, Dorfplatz		6 49				13 47		16 24		17 39
Ohu, Siedlung		6 50				13 48		16 25		17 40
Oberahrain, Schule		6 51				13 49		16 27		17 42
Ahrain, Bahnhof		6 52				13 51		16 28		17 43
Oberahrain, Lippenstr.		6 53				13 52		16 29		17 44
Unterahrain, Bushaltestelle		6 54				13 54		16 30		17 45
Mettenbacherau, Abzw KKI		6 55				13 56		16 31		17 46
Niederaichbacherau, Gh Kraus		6 56				13 57		16 32		17 47
Wörth, Papierwerk		7 00						16 34		
Wörth, Siegl/Loch		7 01								
Niederaichbacherau, Siedlung						13 59				17 49
Wörth a.d.Isar, Abzw Bahnhof						14 01				17 50
Wörth a.d.Isar, Post		7 03				14 02				17 51
Lichtensee, Abzw Niederviehbach		7 06				14 05				17 54
Lichtenseemoos		7 08				14 07				17 56
Loichingermoos		7 09				14 08				17 57
Kronwieden, (Bf Loiching)		7 11				14 09				17 59
Höfen, Teisbacher Hof		7 12				14 10				18 00
Dingolfing, Bahnhof		7 20				14 14				18 05
Dingolfing, E-Center	6 58	7 22			13 39	14 17		17 14		18 07
Dingolfing, Hallenbad Caprima		7 25				14 23	15 27			18 10
Dingolfing, Herrenweiher BusBf	6 55	7 30	7 35	12 20	13 35	14 26	15 23		17 10	18 13
Dingolfing, Rathaus			7 36	12 21						
Dingolfing, St. Josef	6 59				13 40					17 15
Gottfriedingerschwaige	7 03		7 43		13 45		15 31			17 20
Rirngries, Abzw	7 04		7 44		13 45		15 32			17 21
Rosenau, Abzw Roba-Werk	7 05		7 45		13 46		15 33			17 22
Rosenau, Anw. Mückl	7 06		7 46		13 47		15 34			17 23
Rosenau, Anw. Kössbauer	7 07		7 47		13 48		15 35			17 24
Mammingerschwaigen, Obere Ringstr.	7 10		7 50							
Mammingerschwaigen, Anw Zettl	7 11		7 51							
Mamming, Gh Fischerwirt	7 13		7 53							
Mamming, Raiffeisenkasse	7 14		7 54							
Bachhausen, Gh z. Johann	7 15		7 55							
Weinbach, Abzw	7 16		7 56							
Oberhöcking, Haus Nr. 116	7 17		7 57							
Oberhöcking, Gasthaus	7 18		7 58							
Niederhöcking	7 20		8 00							
Mammingerschwaigen, Gh z.u.Batzenh.					13 50		15 37		17 26	
Klabautermann, Abzw Großköllnbach					13 54		15 41			
Großköllnbach, Kriegerdenkmal					13 57		15 45			
Goben, Tankstelle									17 28	
Pilsting, Auwärter					14 01		15 47			
Peigen, Brücke					14 03		15 49			17 30
Harburg, Gh Hopfenspirger					14 05		15 51			17 31
Harburg, Abzw Ohnischlagstraße					14 06		15 52			17 31
Herzogau, Gh Hindinger					14 07		15 54			17 32
Landau, Dr.-Schlögl-Platz	7 28		8 05	12 42	14 10		16 00			17 34
Landau, Isarbrücke Süd	7 26			12 53						17 41
Landau, Bahnhof	7 32		8 07		14 13		16 06			17 38
Landau, Gymnasium	7 35									
Landau, Sebastianiplatz	7 38									
Landau, Montessori-Schule	7 40									
Landau, Theresienplatz				12 50					17 44	
Landau, Amtsgericht				12 48					17 46	

S nur an Schultagen

F1 In den Ferien und an schulfreien Tagen,
jedoch nicht im August

4 nur Freitag
120 nur Montag bis Donnerstag

99 fährt Haltestellen in
anderer Reihenfolge an

Freizeitbus

- ein Projekt des Landkreises Dingolfing-Landau, Auskünfte Tel. 08731/87104

Bus 1

Bus 1		Reisbach - Dingolfing - Landau - Reisbach				
18,45	20,45	ab	Reisbach - Marktplatz	an	1,23	4,23
18,50	20,50		Steinberg - Warth. Gh. Baumgartner		1,18	4,18
18,52	20,52		Poxau		1,15	4,15
18,55	20,55		Markkofen - Steinleitner		1,12	4,12
18,59	20,59		Frontenhausen - Marienplatz		1,08	4,08
19,05	21,05		Oberbubach		1,02	4,02
19,11	21,11		Dingolfing - Bürgerheim		0,56	3,56
19,14	21,14		Dingolfing - Isarcenter / Disco		0,52	3,52
19,15	21,15		Dingolfing - Kirche St. Josef		0,51	3,51
19,20	21,20		Dingolfing - Mengkofener Str. / Disco		0,49	3,49
19,24	21,24		Gottfriedingerschwaige - Abzw. Erlenweg		0,41	3,41
19,25	21,25		Gottfrieding - Raiffeisenbank		0,40	3,40
19,29	21,29		Pilberskofen		0,36	3,36
19,33	21,33		Mamming - Fischerwirt		0,32	3,32
19,36	21,36		Mammingerschwalgen - Obere Ringstr.		0,29	3,29
19,43	21,43		Pilsting - Marktplatz		0,22	3,22
19,47	21,47		Ganacker - Kirche		0,18	3,18
19,53	21,53		Landau - Kleegartenstraße / Disco		0,13	3,13
19,55	21,55		Landau - Bahnhof		0,08	3,08
19,56	21,56		Landau - Dr. Schögl - Platz / Volksbank		0,06	3,06
19,58	21,58		Landau - Sebastianbrunnen		0,04	3,04
20,00	22,00		Landau - Rathaus		0,02	3,02
20,02	22,02		Landau - Amtsgericht		0,00	3,00
20,05	22,05		Fichthelm		23,56	2,56
20,10	22,10		Mettenhausen - Gh. Niedermayer		23,51	2,51
20,12	22,12		Hauersdorf		23,49	2,49
20,22	22,22		Simbach / Disco		23,43	2,43
20,24	22,24		Simbach/ Landauer Straße		23,39	2,39
20,25	22,25		Simbach - Rathaus		23,38	2,38
20,37	22,37		Ruhstorf - Disco		23,32	2,32
20,44		an	Reisbach - Marktplatz	ab		1,24

Bus 4

Bus 4		Niederviehbach - Landau				
18,30	20,56	ab	Lichtensee - Gh. Ostermeier	an	1,52	5,08
18,34	21,00		Niederviehbach - Sparkasse		1,50	5,06
18,38	21,04		Loiching - Feuerwehrhaus		1,44	5,00
18,42	21,08		Weigendorf - Kirche		1,40	4,56
18,45	21,11		Güttersdorf		1,38	4,54
18,47	21,13		Pischelsdorf		1,37	4,53
18,50	21,16		Obervolkersdorf		1,35	4,51
18,52	21,18		Wendelskirchen		1,34	4,50
18,56	21,22		Anzenbrunn		1,32	4,48
19,00	21,26		Oberspechtrair		1,29	4,45
19,08	21,34		Oberteisbach		1,23	4,39
19,12	21,38		Teisbach - Marktplatz		1,20	4,36
19,17	21,43		Dingolfing - Krankenhaus		1,16	4,32
19,20	21,46		Dingolfing - Herrenweiher		1,14	4,30
19,23	21,49		Dingolfing - Rathaus		1,13	4,29
19,26	21,52		Dingolfing - Ennsner Straße		1,11	4,27
19,33	21,57		Dingolfing - Mengkofener Str. / Disco		1,04	4,20
19,43	22,09		Moosthenning - Gasthaus Gangl		0,57	4,13
19,48	22,14		Oberviehmoos		0,55	4,11
19,55	22,21		Leonsberg		0,50	4,06
19,58	22,24		Großköllnbach - Kriegerdenkmal		0,49	4,05
20,02	22,28		Pilsting - Marktplatz		0,45	4,01
20,07	22,33		Harburg - Feuerwehrhaus		0,42	3,58
20,10	22,36		Landau - Dr. Schögl-Platz		0,39	3,55
20,12	22,38		Landau - Bahnhof		0,37	3,53
20,21	22,47		Landau - Kleegartenstraße / Disco		0,28	3,44
20,28	22,54		Harburg - Abzw. Öhlschlagstraße		0,21	3,37
20,34	23,00		Mammingerschwaige - Gh. Batzenhäusl		0,16	3,32
20,39	23,05		Gottfriedingerschwaige - Gasthaus		0,11	3,27
20,44	23,10		Dingolfing - Mengkofener Str. / Disco		0,04	3,20
20,50			Höfen - Gasthof			1,59
20,51			Kronwieden - Bahnhof			1,58
20,55		an	Lichtensee - Gh. Ostermeier	ab		1,53

Achtung - Die Freizeitbusse fahren nur in der Nacht von Samstag auf Sonntag!

Abfallentsorgung privater Haushalte

Wertstoffhof und Kompostplatz Mamming

Standort: Rosenauer Str. 21, Mammingerschwaigen

Öffnungszeiten: Freitag 14.00 - 17.00 Uhr
Samstag 09.00 - 12.00 Uhr
und zusätzlich in den Monaten März bis einschl. November:
Montag 16.00 - 18.00 Uhr

Personal: Josef Walzl, Christine Epperlein, Sieglinde Reseneder

Folgende Wertstoffe können dort abgegeben werden: (nur aus Privathaushalten)

- Mischkunststoffe
- Kunststoffflaschen/Becher
- Getränkekartons (z.B. Milch- und Safttüten)
- Verkaufsverpackungen mit dem „Grünen Punkt“
- weißes, sauberes Styropor
- Styroporchips
- Glas
- Papier
- Kartonagen
- Alteisen/Schrott
- Weißblechdosen
- Aluminium
- Altkleider
- Altschuhe
- Haushaltsbatterien
- PE-Folien

Nicht angenommen werden:

Nichtverpackungen, wie z.B. Silofolien oder Transportverpackungen aus Industrie und Gewerbe. Nähere Informationen erhalten Sie vom AWV Isar-Inn.

Hinweis:

- Leuchtstoffröhren
- Elektroschrott
- Kühlgeräte

können Sie im Wertstoffhof Dingolfing oder Landau a.d.Isar entsorgen (Öffnungszeiten siehe unten).

Benachbarte Wertstoffhöfe

Wertstoffinsel Gottfrieding (Brückenstr. 32, Gottfriedingerschwaige)

Mittwoch 15.00 - 18.00 Uhr

Samstag 09.00 - 12.00 Uhr

Wertstoffhof Dingolfing (Bauhofstr. 4)

Dienstag 08.00 – 12.00 Uhr und 13.00 – 17.00 Uhr

Mittwoch und Donnerstag 13.00 – 17.00 Uhr

Freitag 08.00 – 12.00 Uhr und 13.00 – 17.00 Uhr

Samstag 08.00 – 12.00 Uhr

Wertstoffhof Landau a.d.Isar (Klärwerkstr. 4)

Montag 09.00 – 12.00 Uhr

Dienstag und Mittwoch 13.00 – 17.00 Uhr

Freitag 08.00 – 12.00 Uhr und 13.00 – 17.00 Uhr

Samstag 08.00 – 12.00 Uhr

Grüngut/Kompostplätze

Was darf angeliefert werden?

- Verrottbare Gartenabfälle (Gemüsereste, abgeblühte Blumen, Wildkräuter u.ä.)
- Grasschnitt (Rasenschnitt, Langgras von Anlagen und Böschungen)
- Hecken-, Baum- und Strauchschnitt (bis max. 15 cm Durchmesser)
- Laub aus Anlagen und Gärten (nicht von der Straßenreinigung)
- Kompostierbare Friedhofsabfälle (wie Kränze oder Gestecke, sortiert; ohne Kunststoffe, Tonscherben, Pflanzschalen aus Kunststoff etc.)
- Fallobst (bis ½ m³)

Was wird nicht angenommen?

- Altholz (Bretter, Obstkisten, Kanthölzer, Spanplatten, lackierte/lasierte Holzteile etc.)
- Bioabfälle wie Bananenschalen, Speisereste
- Landwirtschaftliche Abfälle (z.B. Stroh, verdorbene Silage, Altheu etc.)
- Wurzelstöcke (ausgenommen kleinere bis max. 25 cm Durchmesser, ohne Erdanhaftungen)
- Mit Fremdstoffen wie Plastiksäcken, Kunststoffbändern, Bauschutt oder anderen nichtverrottbaren Materialien vermischte Anlieferungen werden im Gesamten zurückgewiesen.

Gebühren

Jegliches Grüngut ist gebührenpflichtig. Die Gebühren sind nach Ermittlung der Menge durch den Platzwart in bar zu entrichten. Danach ist das Grüngut an der vom Platzwart zugewiesenen Stelle abzuladen. Die Gebühren betragen:

- 2,- Euro je angefangener ½ m³ bei unverdichtetem, ungehäckseltem Material
- 4,- Euro je angefangener ½ m³ bei verdichtetem, gehäckseltem Material
- Die Mindestgebühr beträgt 2,- Euro!

Kompostplatz Mammig (Rosenauer Str. 21, Mammingerschwaigen)

Montag 16.00 - 18.00 Uhr (nur in den Monaten März bis einschl. November)
Freitag 14.00 - 17.00 Uhr
Samstag 09.00 - 12.00 Uhr

Kompostplatz Dingolfing (Bauhofstraße)

Mittwoch und Freitag 13.00 - 18.00 Uhr (im November: 13.00 - 17.00 Uhr)
Samstag 09.00 - 12.00 Uhr

In den Monaten Dezember bis einschl. Februar ist die Kompostanlage geschlossen!

Kompostplatz Landau a.d.Isar (Klärwerkstr. 4)

Mittwoch und Freitag 13.00 – 17.00 Uhr
Samstag 08.00 – 12.00 Uhr

In den Monaten Dezember bis einschl. Februar ist die Kompostanlage geschlossen!

Verbrennen von Gartenabfällen

Außerhalb der im Zusammenhang bebauten Ortsteile dürfen pflanzliche Abfälle aus den Gärten auf den Grundstücken, auf denen sie angefallen sind, auch verbrannt werden. Das Verbrennen ist nur an Werktagen von 08.00 - 18.00 Uhr zulässig. Gefahren, Nachteile oder erhebliche Belästigungen durch Rauchentwicklung sowie ein Übergreifen des Feuers über die Verbrennungsfläche hinaus sind zu verhindern. Bei starkem Wind darf kein Feuer entzündet werden; brennende Feuer sind unverzüglich zu löschen. Es ist sicherzustellen, dass die Glut beim Verlassen der Feuerstelle, spätestens jedoch bei Einbruch der Dunkelheit erloschen ist. Innerhalb der im Zusammenhang bebauten Ortsteile ist das Verbrennen pflanzlicher Abfälle aus Gärten verboten.

14-tägiger Abfuhrhythmus für Rest- und Bioabfall (Kalender S. 45)

Restmülltonne Leerung erfolgt **dienstags in den ungeraden** Kalenderwochen

Biotonne Leerung erfolgt **dienstags in den geraden** Kalenderwochen

Papiertonne Leerung erfolgt **im 4-wöchentlichen Rhythmus**. Den genauen Entleerungstermin können Sie aus dem Abfuhrkalender entnehmen.

⇒ Rest-, Biomüll- und Papiertonnen sind jeweils ab 5 Uhr morgens an der üblichen Abholstelle bereitzustellen!

⇒ Bei vorausgehenden Feiertagen verzögert sich die Abfuhr bei Rest-, Biomüll- und Papiertonne um jeweils einen Tag.

⇒ Abfuhrunternehmen: Fa. AVE Abfallwirtschaft GmbH

Monatliche Gebühren

Grundgebühr	
je Wohneinheit	4,05 Euro
Gebühr für Restmülltonne	
50 l Müllnormtonne	3,71 Euro
60 l Müllnormtonne	4,46 Euro
80 l Müllnormtonne	5,94 Euro
120 l Müllnormtonne	8,91 Euro
240 l Müllnormgroßbehälter	17,83 Euro
1100 l Müllnormgroßbehälter	81,72 Euro
1100 l Müllnormgroßbehälter wöchentlich	163,44 Euro
Biotonne (80 l)	4,22 Euro
Biotonne 80 l mit Filterdeckel	4,52 Euro
(Für Eigenkompostierer besteht die Möglichkeit der Befreiung von der Biotonne!)	
Papiertonne	
240 l Papiertonne	gebührenfrei
1100 l Papiertonne	gebührenfrei
240 l Papiertonne zusätzlich zum gebührenfreien Kontingent	0,62 Euro
1100 l Papiertonne zusätzlich zum gebührenfreien Kontingent	2,84 Euro
Säcke	
70 l Müllsack (blau) / pro Stück	2,40 Euro
50 l Restmüllsack / pro Stück	1,75 Euro

Müllgefäße

Wenn Sie Ihre Müllgefäße an-, ab- oder ummelden möchten, gibt es folgende Möglichkeiten:

Per Telefon unter der kostenlosen Hotline 0800 – 23 23 555

Per Post oder Fax (Vordrucke sind erhältlich auf allen Wertstoffhöfen oder auf der Internetseite des AWV Isar-Inn unter www.awv-isar-inn.de)

Beim AWV Isar-Inn; direkt in der Geschäftsstelle in der Karl-Rolle-Str. 43, 84307 Eggenfelden zu den üblichen Öffnungszeiten.

Befreiung von der Mülltonne

Wer alleine in einem Haus wohnt, kann die Umstellung auf blaue 70 l Müllsäcke (vier Stück im Jahr) beim Abfallwirtschaftsverband (Adresse siehe nächste Seite) beantragen. Es muss jedoch die monatliche Grundgebühr von 4,05 Euro entrichtet werden.

Müllsäcke

- Reicht Ihre Mülltonne bis zur nächsten Leerung nicht aus, können Sie 50 l Restmüllsäcke zum Preis von 1,75 Euro pro Stück kaufen. Die Restmüllsäcke sind im Rathaus (Zimmer Nr. 1) erhältlich.
- Für Grundstückseigentümer, die nicht an der Abfuhrroute liegen, werden jährlich 12 Stück blaue 70 l zugestellt.

Energetisch verwertbarer Sperrmüll und Altholz

Seit dem 01.10.99 kann energetisch verwertbarer Sperrmüll sowie behandeltes und unbehandeltes Altholz von privat kostengünstig bei der Müllumladestation in Marklkofen (Adresse/Öffnungszeiten siehe nächste Seite) entsorgt werden.

Beispiele: Bretter, Spanplatten, Türen, Türstöcke, Fenster, Fensterstöcke, Holzfaserplatten, Holzmöbel, Polstermöbel, Palisaden, Zaunlatten, Zaunpfosten, Balken (max. 0,5 m), Teppiche, Teppichböden, Matratzen, sperrige Kunststoffgegenstände, wie Kunststoffjalousien, Kunststoffplatten, Kunststoffplanschbecken, Kunststoffkinder-spielzeug, Gartenmöbel aus Kunststoff, usw.

Kosten: 130,-- Euro / Tonne (13,-- Euro / 100 kg), Mindestannahmegebühr bis 50 kg: 6,50 Euro

Achtung!

- Angenommen werden nur Materialien, die nicht in die Mülltonne passen und energetisch verwertbar sind. Die Länge darf maximal 2 Meter betragen.
- Das Altholz und der Sperrmüll können nur zu diesem günstigen Tarif angenommen werden, wenn keine größeren Fremdanteile an Metall, Glas, usw. enthalten sind.
- Wenn die Anlieferung mit anderen Materialien oder Restmüll vermischt ist, wird die übliche Gebühr von 201,56 Euro/Tonne bzw. 20,16 Euro/100 kg berechnet. Wesentlich billiger wird es, wenn der Sperrmüll in Müll und verwertbare Teile getrennt wird. Schrott und Alteisen kann über den Schrotthandel oder an den Wertstoffhöfen entsorgt werden, Flachglas wird auch von Verwerterbetrieben angenommen.

Abholung: Wer keine Transportmöglichkeit hat, kann seinen Sperrmüll vom Müllabfuhrunternehmen Fa. AVE Abfallwirtschaft GmbH (Tel.Nr. 09951/599306) abholen lassen.

⇒ Hier gelten folgende Kosten: 130,-- Euro / Tonne energetisch verwertbarem Sperrmüll zuzüglich 25,-- Euro + MwSt. Transportkostenpauschale.

Hinweis: Wenn am Sperrmüllfahrzeug keine Wiegevorrichtung angebracht ist, wird das Gewicht des Sperrmülls nach Absprache mit dem Eigentümer geschätzt.

Die Abholung und Anlieferung kann natürlich auch von anderen Containerdiensten und Entsorgungsunternehmen durchgeführt werden. Die Kosten sind bei den Firmen zu erfragen.

Gebrauchtmöbelbörse

Gebrauchtmöbelbörse Hötzendorf, Landauer Str. 65, 94419 Reisbach/Hötzendorf,
Tel. 08734/4052

Öffnungszeiten: Mo – Fr 09.00 - 12.00 Uhr und 13.00 – 18.00 Uhr
Sa 09.00 - 13.00 Uhr durchgehend

Gut erhaltene Möbel und Hausratsgegenstände werden kostenlos von der gemeinnützigen Gebrauchtmöbelbörse entgegengenommen und für den Wiederverkauf hergerichtet.

Müllumladestation Marklkofen

Gegen Erstattung einer Anlieferungsgebühr von 201,56 Euro/Tonne bzw. 20,16 Euro/100 kg kann **brennbarer Müll**, wie Hausmüll oder hausmüllähnlicher Abfall an der Müll-umladestation Marklkofen abgegeben werden.

Standort: Reisbacher Str. 50, 84163 Marklkofen, Telefon 08732/6414

Öffnungszeiten: Mo – Do 07.30 - 12.00 und 12.30 - 15.45 Uhr
Fr 07.30 - 12.00 und 12.30 - 14.30 Uhr

Deponie Malgersdorf

Nichtbrennbarer Müll, z.B. Glas- oder Steinwolle, ölverunreinigtes Erdreich, asbesthaltige Baustoffe (Eternit), kann zur Deponie nach Malgersdorf gebracht werden.
⇒ Kosten: 94,15 Euro/Tonne bzw. 9,42 Euro/100 kg

Telefon: 09954/544

Öffnungszeiten: Mi 08.00 - 12.00 Uhr

Problemmüllsammlung

Die nächste Problemmüllsammlung in der Gemeinde Mamming findet am Samstag, den 10.09.2011 von 08.00 – 10.00 Uhr im Wertstoffhof statt.

Bauschutt

Bauschutt entsorgen:

- Firma SÜMÜ Mamming/Rosenau, Tel. 09955/364 (nach telefonischer Vereinbarung)
- Firma Mossandl Dingolfing, Tel. 08731/709-41 oder 709-0 (nach telefonischer Vereinbarung)

Abfallwirtschaftsverband Isar-Inn (AWV)

Sollten Sie noch Fragen zum Thema Abfall haben, wenden Sie sich an die Gemeinde oder direkt an den

Abfallwirtschaftsverband Isar-Inn

Karl-Rolle-Str. 43

84307 Eggenfelden

Telefon 08721/96120 Telefax 08721/961299

Internet: www.awv-isar-inn.de

2011 Gemeinde Mamming



Öffnungszeiten Wertstoffhof:

Mo: 16.00 - 18.00 (März-Nov); Fr: 14.00 - 17.00
Sa: 9.00 - 12.00 Uhr

Termine für Restmüll-, Biomüll-, und Papierabfuhr

Januar	Februar	März	April	Mai	Juni
1 Sa Neujahr	1 Di Restmüll	1 Di Restmüll	1 Fr	1 So Maifeiertag	1 Mi Papier
2 So	2 Mi	2 Mi	2 Sa	2 Mo 18	2 Do Chr. Himmelf.
3 Mo 1	3 Do	3 Do	3 So	3 Di Biomüll	3 Fr
4 Di Restmüll	4 Fr	4 Fr	4 Mo 14	4 Mi Papier	4 Sa
5 Mi	5 Sa	5 Sa	5 Di Biomüll	5 Do	5 So
6 Do HI-Drei Könige	6 So	6 So	6 Mi Papier	6 Fr	6 Mo 23
7 Fr	7 Mo 6	7 Mo 10	7 Do	7 Sa	7 Di Restmüll
8 Sa	8 Di Biomüll	8 Di Biomüll	8 Fr	8 So	8 Mi
9 So	9 Mi Papier	9 Mi Papier	9 Sa	9 Mo 19	9 Do
10 Mo 2	10 Do	10 Do	10 So	10 Di Restmüll	10 Fr
11 Di Biomüll	11 Fr	11 Fr	11 Mo 15	11 Mi	11 Sa
12 Mi Papier	12 Sa	12 Sa	12 Di Restmüll	12 Do	12 So Pfingsten
13 Do	13 So	13 So	13 Mi	13 Fr	13 Mo Pfingsten 24
14 Fr	14 Mo 7	14 Mo 11	14 Do	14 Sa	14 Di
15 Sa	15 Di Restmüll	15 Di Restmüll	15 Fr	15 So	15 Mi Biomüll
16 So	16 Mi	16 Mi	16 Sa	16 Mo 20	16 Do
17 Mo 3	17 Do	17 Do	17 So	17 Di Biomüll	17 Fr
18 Di Restmüll	18 Fr	18 Fr	18 Mo 16	18 Mi	18 Sa
19 Mi	19 Sa	19 Sa	19 Di Biomüll	19 Do	19 So
20 Do	20 So	20 So	20 Mi	20 Fr	20 Mo 25
21 Fr	21 Mo 8	21 Mo 12	21 Do	21 Sa	21 Di Restmüll
22 Sa	22 Di Biomüll	22 Di Biomüll	22 Fr Karfreitag	22 So	22 Mi
23 So	23 Mi	23 Mi	23 Sa	23 Mo 21	23 Do Fronleichnam
24 Mo 4	24 Do	24 Do	24 So Ostern	24 Di Restmüll	24 Fr
25 Di Biomüll	25 Fr	25 Fr	25 Mo Ostern 17	25 Mi	25 Sa
26 Mi	26 Sa	26 Sa	26 Di	26 Do	26 So
27 Do	27 So	27 So	27 Mi Restmüll	27 Fr	27 Mo 26
28 Fr	28 Mo 9	28 Mo 13	28 Do	28 Sa	28 Di Biomüll
29 Sa		29 Di Restmüll	29 Fr	29 So	29 Mi Papier
30 So		30 Mi	30 Sa	30 Mo 22	30 Do
31 Mo 5		31 Do		31 Di Biomüll	

Die Termine für das 2. Halbjahr 2011 stehen wegen geplanter Tourenanpassungen zur Zeit noch nicht fest.
Die neuen Termine werden rechtzeitig veröffentlicht.

Die Restmüll-, Bio- und Papiertonnen sind jeweils ab 5.00 Uhr morgens an der üblichen Abholstelle bereitzustellen.

Die An-, Ab- bzw. Ummeldung von Restmüll-, Bio- und Papiertonnen können Sie über die **kostenlose Hotline: 0800 2 333 555** des AWW Isar-Inn vornehmen. Weitere Informationen hierzu finden Sie auch im Internet unter www.awv-isar-inn.de.

Bauschutt und Baustellenabfälle

Entsorgungswege

Merkblatt für Bauherren, Bauunternehmer, Baunebengewerbe und Transportunternehmen

Der bei Neubau-, Umbau-, Sanierungsmaßnahmen, Abbruch von Gebäuden und Gebäudeteilen, Straßen und Wegebau anfallende Abfall muss grundsätzlich getrennt und sortiert werden in:

1. Bauschutt:

Bauschutt besteht aus festen, überwiegend mineralischen Stoffen und fällt bei den oben genannten Baumaßnahmen an. Hierzu gehören z. B.:

- Steine, Kies, Mörtel, Ziegel, Mauerbruch, Dachziegel, Putz, Asphalt, Fliesen, Betonaufbruch auch mit geringen Fremdanteilen (z.B. Metallteile) soweit diese unmittelbar mit den mineralischen Bauteilen noch fest verbunden sind.
- Bauschutt darf keinen Hausmüll oder hausmüllähnlichen Gewerbeabfall und keine umweltgefährdenden Stoffe (z.B. Chemikalien, Farben, Öle, Batterien usw.) enthalten. Da Bauschutt sehr gut wieder als Sekundärrohstoff eingesetzt werden kann, sollte er nicht auf den Deponien abgelagert werden, sondern einer Wiederverwertung zugeführt werden.

Bitte erkundigen Sie sich welche Stoffe an den Recyclinganlagen abgegeben werden können.

2. Baustellenabfälle:

Baustellenabfälle sind hausmüll- oder sperrmüllähnliche Abfälle. Es wird unterschieden zwischen brennbaren und nicht brennbaren Baustellenabfällen.

brennbare Baustellenabfälle, wie zum Beispiel: PVC-, Teppichbodenreste, PVC Rohre, Tapetenreste, Reste aus Isoliermassen, verunreinigtes Styropor, Herakliith-Platten mit und ohne Styropor, Kabelreste, ausgehärtete Farb- bzw. Klebereste, Dachpappe, bituminöses Isoliermaterial, usw. sind an den Müllumladestationen in Hildesheim oder Marktköfen anzuliefern.

nicht brennbare Baustellenabfälle, wie zum Beispiel: Glas- und Steinwolle, öfverunreinigtes Inertmaterial (AWV anrufen, Verwerterbetriebe), Gipskartonplatten sind an der Mülldeponie Asbach anzuliefern.

3. Sondermüll, überwachungsbedürftige Abfälle:

Bei Baumaßnahmen können folgende Arten von Sondermüll anfallen: Farben und Lackreste (nicht ausgehärtet), Öle, Batterien, Chemikalien, Holzschutzmittel, Klebereste (nicht ausgehärtet), Lösungsmittel usw.

Diese überwachungsbedürftigen Abfälle müssen getrennt gesammelt und von geeigneten Abfalltransportunternehmen bei der GSB entsorgt werden. Evtl. können diese auch bei der Problemmüllsamm-lung des AWV abgegeben werden (siehe Infoblatt Problemmüllentsorgung).

Asbesthaltige Materialien (z.B. Eternitplatten) dürfen nur durch sachkundige Firmen abgebaut und transportiert werden und können zur Mülldeponie Asbach gebracht werden (AWV anrufen).

4. Wertstoffe,

wie z. B. Papier, Kartonagen, besenreine Folien, weißes sauberes Styropor, Eisen und Nichteisenschrott, restentleerte Verpackungen (Kanister, Dosen) sowie unbehandeltes Holz müssen getrennt gesammelt werden und können über private Verwerter oder in geringen Mengen über die Wertstoffhöfe (außer Holz) im Verbandsgebiet entsorgt werden.

Annahme von Glasverpackungen in den Altglascontainern

Glas - Material mit unendlich langem Leben

Glas bleibt in einem geschlossenen Wertstoffkreislauf, das heißt, Flaschen und Gläser können beliebig oft recycelt werden, ohne dass die Qualität darunter leidet. Neues Glas wird aus Sand, Soda und Kalk bei 1200 bis 1500 Grad Celsius geschmolzen. Ca. 80 % des Einsatzmaterials bei der Behälterglasherstellung ist heute jedoch Altglas. Dies hat auch dazu geführt, dass der Energieeinsatz pro hergestellter Glasflasche seit 1970 um 67 % reduziert werden konnte.

Eine wesentliche Voraussetzung für das Glasrecycling ist die Farbreinheit. Besonders empfindlich ist das Weißglas, aus dem fast 50 % aller Glasverpackungen bestehen. Es verträgt praktisch keine Farbbeimischungen.

Eine weitere Bedingung ist ein möglichst geringer Anteil an Fremdstoffen wie Drehverschlüssen aus Weißblech, Aluminium oder Kunststoff sowie Behältern oder Gegenständen aus Keramik, Steingut, Porzellan oder feuerfestem Material.

Trotz moderner Techniken bei der Glasaufbereitung auf optoelektronischer Basis, durch die Fremdstoffe wie Porzellan oder Steingut aber auch farbfremdes Glas erkannt und aussortiert werden, ist eine farbgetrennte Sammlung nach wie vor unabdingbar für ein optimales Glasrecycling. Der AWW Isar-Inn sammelt deshalb Glasverpackungen wie Flaschen und Gläser nach Farben getrennt in Containern, die sowohl am Wertstoffhof wie auch auf ständig zugänglichen öffentlichen Containerplätzen stehen.

Was wird gesammelt?

Alle Arten von Verpackungen aus Glas, z.B. Flaschen jeder Farbe und Größe sowie Konservengläser und pfandfreie Schraubgläser, z.B. für Marmelade und Gurken.

Was gehört nicht dazu?

- Keramik
- Steingut
- Porzellan
- Kunststoffflaschen z.B. aus PET
- feuerfestes Glas und Kochgeschirr
- Spiegel- und Flachglas
- Kochfelder und Türen von Elektroherden
- Leuchtstoffröhren, Neonröhren

Keramik, Steingut und Porzellan werden bei der Verarbeitung zum Problem, da sie während der normalen Behandlungszeit für Glas nicht schmelzen. Keramik, Porzellan und feuerfestes Glas gehören zum Bauschutt, Steingut wird separat am Wertstoffhof angenommen.

Nicht mit Pfand belegte Kunststoffflaschen werden bei der Kunststoffsammlung im Wertstoffhof angenommen.

Für Spiegel- und Flachglas gibt es eine separate Verwertungsschiene über gewerbliche Verwerter. Flachglas darf auf keinen Fall in die Glascontainer gegeben werden.

Die Schraubverschlüsse, Kronenkorken oder Deckel von Glasbehältnissen gehören auch nicht dazu und müssen vor der Abgabe entfernt werden.

Wohin damit?

Die Glasverpackungen können Sie, getrennt nach den Farben **Weiß, Grün und Braun**, in die entsprechend gekennzeichneten Glascontainer am Wertstoffhof oder in die dezentral aufgestellten Glascontainer geben.

Tipp:

Die immer häufiger auftauchenden Verpackungen aus **rotem oder blauem** Glas können zusammen mit dem Grünglas entsorgt werden.

Bitte benutzen Sie zum Einwerfen in die Container die dafür vorgesehenen runden Öffnungen. Öffnen Sie auf keinen Fall die schweren Klappen auf der Rückseite der Container (Verletzungsgefahr).

Sauberkeit

Flaschen und Gläser sollen entleert und grob gereinigt abgegeben werden. Restbehaftete Flaschen und Gläser locken, vor allem im Sommer eine Vielzahl von Insekten an. Dies kann bereits zu Hause zu hygienischen Problemen führen, da das Glas oft wochenlang in der Garage liegt, bis es am Wertstoffhof entsorgt wird. Im Glascontainer werden ebenfalls Insekten, vor allem Wespen und Bienen angezogen und belästigen die Anlieferer oder das Wertstoffhofpersonal. Durch grobe Vorreinigung der Glasbehälter kann dieses Problem in Grenzen gehalten werden.

Honiggläser

Importhonig, der nicht ausreichend behandelt wurde, kann mit Sporen der Bienenkrankheit „Faulbrut“ infiziert sein. Bienen können bei der Aufnahme dieses infizierten Honigs die Krankheit in die Bienenstöcke tragen. Damit kann die gesamte Brut vernichtet werden. Vereinzelt wurden Fälle von Faulbrut auch in Niederbayern beobachtet.

Wichtig:

Waschen Sie deshalb Honiggläser vor der Abgabe gründlich aus, um die Verbreitung dieser Bienenkrankheit zu verhindern.

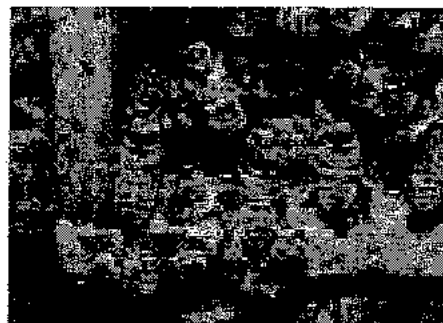

Bienen können sich in nicht ausgewaschenen Honiggläsern infizieren.

Abfallwegweiser

A	
Abbeizmittel	Problemmüllsammlung
Abflussreiniger	Problemmüllsammlung (besser nicht kaufen)
Akkus (NiCd)	Fachhandel, Problemmüllsammlung; WSH
Aktenordner	Mülltonne (Plastik); Papiertonne oder WSH (nur Papier)
Altfette (aus der Küche)	WSH in Städten und Märkten Öli, Biotonne (nur fest)
Altholz	Müllumladestation
Altkleider	Altkleidersammlung, -Container, WSH
Altlacke (flüssig, nicht ausgehärtet)	Problemmüllsammlung
Altmedikamente	Apotheken, Problemmüllsammlung
Altöl	Ölverkaufsstelle (Rücknahmeverpflichtung)
Altöl verunreinigt	Problemmüllsammlung (kleine Mengen)
Altpapier	Papiertonne, WSH
Altreifen	Reifenhändler, Kfz-Werkstätte
Altschuhe (noch tragbar)	Altschuhbehälter, WSH
Alufolie und -Dosen	WSH
Ammoniak	Problemmüllsammlung
Ausdruckpapier-Computer	Papiertonne, WSH
Arzneimittel	Apotheken, Problemmüllsammlung
Asbest	AWV anrufen
Asche (kalt)	Mülltonne
Autobatterien	Fachhandel, Schrotthandel
Autofelgen (ohne Reifen)	Schrotthandel, WSH (max. 4 Stück)
Autopflegemittel	Problemmüllsammlung
Autoreifen	Reifenhändler, Kfz-Werkstätte
Autoscheiben	Kfz-Werkstätten, größere Mengen Verwerterbetriebe
Autoteile (Metall)	Autoverwertung, Schrotthandel
Autowracks	Autoverwertung, Schrotthandel
B	
Babywindeln	Mülltonne
Backformen (Nichtmetall)	Mülltonne
Backformen (Metall)	Schrottcontainer, WSH
Backofenreiniger	Problemmüllsammlung
Badewanne (Kunststoff)	Sperrmüll, Müllumladestation
Badewannen (Metall)	Schrottcontainer, WSH
Batterien keine Autobatterien	Fachhandel, Problemmüllsammlung, WSH
Batterien, Knopfzellen	Fachhandel, Problemmüllsammlung, WSH
Baumschnitt	Eigenkompostierung, Kompostieranlagen
Bauschutt	Bauschuttrecycling, Bauschuttdeponie, kleine Menge bis 1 m ² bestimmte WSH
Bauschutt verunreinigt	Bauschuttrecycling, AWV anrufen
Baustellenabfälle	sortieren, brennbar: Umladestation, nicht brennbar: Deponie Malgersdorf
Beizen	Problemmüllsammlung
Benzin verunreinigt	Problemmüllsammlung
Bettzeug	Altkleidersammlung, -Container, WSH
Bildschirme	WSH in Städten und Märkten
Bioabfälle	Eigenkompostierung, Biotonne
Bitumen	Bauschuttrecycling
Bitumenpappe (Dachpappe)	Müllumladestation
Blaupapier	Mülltonne
Blech	Schrotthandel, Schrottcontainer, WSH
Blechdosen	Dosencontainer, WSH
Bleichmittel	Problemmüllsammlung
Bleiglas	Mülltonne
Blumen	Kompostieranlage, Biotonne, Eigenkompostierung

Blumenkasten (Asbest)	Deponie Malgersdorf, AWW anrufen
Blumenkasten (Kunststoff)	Sperrmüll, WSH
Blumentöpfe (Kunststoff)	WSH
Blumentöpfe (Ton / Keramik)	Bauschuttdeponie, bestimmte WSH
Blumentopferde	Kompostieranlage, Biotonne, Eigenkompostierung
Brandschutt	AWV anrufen
Bremsflüssigkeit	Kfz-Werkstätten, Problemmüllsammlung
Briefpapier, Briefumschläge	Papiertonne, WSH
Broschüren aus Papier	Papiertonne, WSH
Bücher (ohne Kunststoff)	Papiertonne, WSH
Butterbrotpapier (nassfest)	Mülltonne
C	
CDs	WSH in Städten und Märkten
Chemielaborkästen (Reste)	Problemmüllsammlung
Chemikalien	Problemmüllsammlung
Chloroform	Problemmüllsammlung
Christbaum (ohne Lametta)	Eigenkompostierung, Kompostieranlagen
Christbaum (Kunststoff)	Mülltonne, Müllumladestation
Compactdisc	WSH in Städten und Märkten
Computer	WSH in Städten und Märkten
D	
Dachpappe	Müllumladestation
Dachrinne (Metall)	Schrotthandel, Schrottcontainer, WSH
Damenbinden	Mülltonne
Desinfektionsmittel	Problemmüllsammlung
Diesel verunreinigt	Problemmüllsammlung (kleine Mengen)
Disketten	Mülltonne
Dispersionsfarbe (ausgetrocknet)	Mülltonne
Dosen (Metall)	Dosencontainer, WSH
Draht	Schrotthandel, Schrottcontainer, WSH
Drahtglas	Verwerterbetriebe
Druckgasflaschen	Hersteller, Fachhandel
Düngemittelreste	Problemmüllsammlung (kleine Mengen)
Düngemittelsäcke leer (Grüner Punkt)	Foliencontainer, WSH
Durchschreibpapier	Mülltonne
E	
Eierkarton (Pappe)	Papiertonne, WSH
Eierschalen	Biotonne
Einwegflaschen	Glascontainer
Einweggeschirr aus Aluminium	WSH
Einwickelpapier (nassfest)	Mülltonne
Eisen-Schrott	Schrotthandel, Schrottcontainer, WSH
Elektrogeräte	WSH in Städten und Märkten
Elektrokabel	je nach Größe, Schrotthandel, WSH, Mülltonne
Elektronikschrott	WSH in Städten und Märkten
Elektronikspielzeug	WSH in Städten und Märkten
Elektrospeicherheizgeräte	AWV anrufen (da asbesthaltig)
Energiesparlampen	Problemmüllsammlung, WSH Städte und Märkte
Entfärber	Problemmüllsammlung
Entfroster	Problemmüllsammlung
Entkalker	Problemmüllsammlung
Entwicklerbäder	Fotohändler, Problemmüllsammlung
Erdaushub	Bauschuttdeponie, evtl. Baufirmen
Essensreste	Biotonne (kleine Mengen), Verwerterbetriebe, TBA
Essigflaschen aus Glas	Glascontainer, WSH
Eternitplatten (Asbest)	Deponie Malgersdorf, AWW anrufen

F	
Fahrrad	Schrotthandel, Schrottcontainer, WSH
Fahrradreifen	Mülltonne oder Fachhandel
Fahrradschläuche	Mülltonne oder Fachhandel
Fallobst (kleine Mengen)	Biotonne, Eigenkompostierung
Farbbänder / Farbbandkassetten	Verwerterbetrieb, nachfärben, Mülltonne
Farbdosen (leer)	Dosenschrottcontainer, Schrottcontainer, WSH
Farbdosen (mit fester Farbe)	Mülltonne
Farbdosen (mit flüssiger Farbe)	Problemmüllsammlung, außer Dispersionsfarben
Farbreste (flüssig)	Problemmüllsammlung, außer Dispersionsfarben
Farbstifte	Mülltonne
Farbverdünner	Problemmüllsammlung
Fassadenverkleidung (Asbest)	Deponie Malgersdorf, AWW anrufen
Federbett	Altkleidersammlung, -Container, WSH
Felgenreiniger	Problemmüllsammlung
Fensterbänke (Asbest)	Deponie Malgersdorf, AWW anrufen
Fensterglas	Verwerterbetriebe
Fensterputzmittel	Problemmüllsammlung
Fensterrahmen, -Stöcke	Verwerterbetriebe, Müllumladestation
Fernsehgeräte	WSH in Städten und Märkten
Fett pflanzlich	WSH in Städten und Märkten Öli , Biotonne (nur fest)
Fett tierisch	WSH in Städten und Märkten Öli , Biotonne (nur fest)
Fett mineralölhaltig	Problemmüllsammlung
Fett (Stauffer)	Problemmüllsammlung
Fettfilter (Haushalt)	Mülltonne
Feuerlöscher	Rückgabe an Hersteller
Feuerzeuge Einweg (leer)	Mülltonne
Fieberthermometer Quecksilber	Problemmüllsammlung
Fieberthermometer ohne Quecksilber	Mülltonne
Filme	Mülltonne
Fixierbäder	Fotohändler, Problemmüllsammlung
Flachbatterien	Fachhandel, Problemmüllsammlung, WSH
Flaschen	Glascontainer, WSH
Flaschendeckel	WSH
Fleckenentferner	Problemmüllsammlung
Fleisch verdorben	Tierkörperbeseitigung, AWW anrufen
Fliesen	Bauschuttrecycling, Bauschuttdeponie kleine Menge bis 1 m³ bestimmte WSH
Folien <DINA4	WSH Mischfraktion
Folien >DINA4	WSH Foliencontainer
Fotochemikalien	Fotohändler, Problemmüllsammlung
Fotomaterialien (Negative)	Mülltonne
Fotos	Mülltonne
Fritierfett	WSH in Städten und Märkten Öli , Biotonne (nur fest)
Fritieröl	WSH in Städten und Märkten Öli
Frostschutzmittel	Problemmüllsammlung
Früchte	Eigenkompostierung, Biotonne
Fungizide (Pilzbekämpfung)	Problemmüllsammlung
Fußbodenbeläge	Sperrmüll, Müllumladestation
G	
Gardinen	karitative Verbände, Altkleidersammlung, Mülltonne
Gartenabfälle	Eigenkompostierung, Kompostieranlagen
Gartenchemikalien	Problemmüllsammlung
Gaskartusche (leer)	Schrotthandel, Schrottcontainer, WSH
Gebrauchtmöbel	Flohmarkt, Sperrmüll, Gebrauchtmöbel-Börse
Gebrauchtwaren	Flohmarkt, Sperrmüll, Gebrauchtmöbel-Börse
Gefrierschränke	WSH in Städten und Märkten
Gefriertruhen	WSH in Städten und Märkten

Gemüseabfälle	Eigenkompostierung, Biotonne
Generatorenöl kl. Mengen	Problemmüllsammlung, Fachhandel
Geschenkpapier beschichtet	Mülltonne
Geschenkpapier unbeschichtet	Papiertonne, WSH
Geschirr Aluminium	WSH; (besser vermeiden)
Geschirr Kunststoff	WSH Kunststoffmischfraktion
Geschirr Porzellan	Mülltonne, größere Mengen Bauschuttdeponie, bestimmte WSH
Geschirrspülmaschine	WSH in Städten und Märkten
Getränkedose Weißblech	Dosencontainer, WSH
Getränkedosen Alu	Dosencontainer, WSH
Getränkekartons	WSH
Getriebeöl	Ölverkaufsstelle (Rücknahmeverpflichtung)
Gewebesäcke (Kunststoff)	Mülltonne
Giftstoffe	Problemmüllsammlung
Gips	Deponie Malgersdorf, kleine Mengen Mülltonne, Menge bis 1 m³ bestimmte WSH
Gipskartonplatten	Deponie Malgersdorf, kleine Mengen Mülltonne, Menge bis 1 m³ bestimmte WSH
Glas (nur Hohlglas)	Glascontainer (farbsortiert), WSH
Glasbausteine	Bauschuttdeponie, Bauschuttrecycling, Menge bis 1 m³ bestimmte WSH
Glasreinigungsmittel	Problemmüllsammlung
Glaswolle	Mülltonne, Deponie Malgersdorf, kleine Menge bis 1 m³ bestimmte WSH
Glühbirnen	Mülltonne
Glyzerin	Problemmüllsammlung
Grasschnitt	Eigenkompostierung, Kompostieranlagen
Grillreiniger	Problemmüllsammlung
Grundierungen (flüssig)	Problemmüllsammlung
Gummi kleine Mengen	Mülltonne
Gummi gr. Mengen Gummihandschuhe	Verwerterbetriebe
Gummistiefel	Mülltonne
H	
Haare	Eigenkompostierung, Mülltonne, Biotonne
Haarfärbemittel	Problemmüllsammlung
Halogenlampen	Mülltonne
Handtaschen	Mülltonne
Hartspiritus	Problemmüllsammlung
Haushaltsgeräte (elektr.)	WSH Städte und Märkte
Haushaltsreiniger	Problemmüllsammlung
Heckenschnitt	Eigenkompostierung, Kompostieranlagen
Hefte	Papiertonne, WSH
Heftpflaster	Mülltonne
Heizöl verunreinigt	Problemmüllsammlung
Heizöltank Metall (sauber)	Schrotthändler, WSH
Heizöltank Kunststoff (leer)	Tankreinigungsfirmen, Verwerterfirmen, Müllumladestation
Heraklithplatten(auch m. Styropor)	Müllumladestation
Herbizide	Problemmüllsammlung
Herde (Elektro)	WSH in Städten und Märkten
Herde (Metall)	Schrotthandel, Schrottcontainer, WSH
Herdputzmittel	Problemmüllsammlung
Hobespäne unbehandelt	Eigenkompostierung, Kompostieranlagen, Biotonne
Holz behandelt	Mülltonne, Sperrmüll, Verwerterbetriebe
Holzschutzmittel	Problemmüllsammlung
Hygienepapier	Mülltonne, Biotonne (kleine Mengen)
I	
Illustrierte	Papiertonne, WSH
Imprägniermittel	Problemmüllsammlung

Insektenspray	Problemmüllsammlung
Insektizide	Problemmüllsammlung
J	
Jodverbindungen	Problemmüllsammlung
Joghurtbecher	WSH
Joghurtdeckel (Alu)	WSH
K	
Kabel	je nach Größe, Schrotthandel, WSH, Mülltonne
Kadaver	Tierkörperbeseitigung
Kaffee mit Filter	Eigenkompostierung, Biotonne
Kaffeeverpackungen	WSH
Kalkentferner	Problemmüllsammlung
Kalreiniger	Problemmüllsammlung
Kartonagen	Papiertonne, WSH
Kassetten (Musik/Video)	Mülltonne
Kataloge	Papiertonne, WSH
Katzenstreu	Mülltonne
Kaugummi	Mülltonne
Kehricht (unbelastet)	Mülltonne
Keramik	Einzelteile Mülltonne, größere Mengen Bauschuttdeponie, Menge bis 1 m³ bestimmte WSH
Kerzen	Mülltonne
Ketchup-Flaschen aus Glas	Glascontainer (grob gereinigt), WSH
Kinderwagen	Sperrmüll, Metallteile WSH, Schrottcontainer
Kitt- u. Spachtelmasse (nicht ausgehärtet)	Problemmüllsammlung
Kitt- u. Spachtelmasse (ausgehärtet)	Mülltonne
Klebebänder	Mülltonne
Klebstoffe nicht ausgehärtet	Problemmüllsammlung
Klebstoffe ausgehärtet	Mülltonne
Kleidung	Altkleidersammlung, -Container, WSH
Körperpflegemittel	Mülltonne
Knopfbatterien	Fachhandel, Problemmüllsammlung, WSH
Knopfzellen	Fachhandel, Problemmüllsammlung, WSH
Kochglas	Mülltonne (nicht Glascontainer)
Kohle-Asche (kalt)	Mülltonne
Kohlepapier	Mülltonne
Kondensatoren <1 kg	Problemmüllsammlung
Kondome	Mülltonne
Konservendosen	Dosencontainer, WSH
Konservengläser	Glascontainer, WSH (grob gereinigt)
Korken	WSH
Korrekturlacke	Problemmüllsammlung
Kosmetiktücher	Mülltonne
Kraftstofffilter	Fachhandel, Problemmüllsammlung
Kronenkorken	Dosencontainer, WSH
Küchenabfälle	Eigenkompostierung, Biotonne
Küchentücher	Mülltonne
Kühlschränke	WSH in Städten und Märkten
Kühlwasser aus Autos	Kfz-Werkstätten, Problemmüllsammlung
Kunstdünger kleine Mengen	Mülltonne
Kunstharz nicht ausgehärtet	Problemmüllsammlung
Kunstleder	Mülltonne
Kunststofffenster	Verwerterbetrieb, Müllumladestation
Kunststoffflaschen	WSH
Kunststoffverpackungen	WSH
Kunststoffjalousien	Mülltonne, Müllumladestation
Kupferteile	Schrotthandel, Schrottcontainer, WSH
Kuverts	Papiertonne, WSH

L	
Laborchemikalien kl. Mengen	Problemmüllsammlung
Laborglas	Mülltonne (nicht Glascontainer)
Lackreste nicht ausgehärtet	Problemmüllsammlung
Lackreste ausgehärtet	Mülltonne
Lackverdünner	Problemmüllsammlung
Lametta (Stanniol)	Aufheben, Problemmüllsammlung
Lasuren	Problemmüllsammlung
Laub	Eigenkompostierung, Kompostieranlagen
Laugen	Problemmüllsammlung
Lebensmittelreste kl. Mengen	Eigenkompostierung, Biotonne bzw. Mülltonne
Leder	Mülltonne
Lederpflegemittel	Problemmüllsammlung
Leim, Klebemittel nicht ausgehärtet	Problemmüllsammlung
Leuchtstofflampen	Fachhandel, Problemmüllsammlung, WSH (Stadt/Markt)
Linoleum	Sperrmüll, Müllumladestation
Lösungsmittel	Problemmüllsammlung
Luftmatratzen	Mülltonne, Sperrmüll, Müllumladestation
Lumpen	Mülltonne
M	
Malstifte	Mülltonne
Massivkunststoffe	Mülltonne, Sperrmüll, Müllumladestation
Matratzen	Sperrmüll, Müllumladestation
Mäusegift	Problemmüllsammlung
Medikamente	Apotheken, Problemmüllsammlung
Metallputzmittel	Problemmüllsammlung
Metallteile	Schrotthandel, Schrottcontainer, WSH
Milchtüten	WSH
Mineralfarben	Mülltonne
Mineralöle	Ölverkaufsstelle Rücknahmeverpflichtung
Mineralöle verunreinigt	Problemmüllsammlung
Mineralwolle	Deponie Malgersdorf
Möbel	Flohmarkt, Sperrmüll, Gebrauchtmöbel-Börse
Möbelpflegemittel	Problemmüllsammlung
Monozellen (Batterie)	Fachhandel, Problemmüllsammlung, WSH
Motorenöl	Ölverkaufsstelle Rücknahmeverpflichtung
Motorreiniger	Problemmüllsammlung
Mottenschutzmittel	Problemmüllsammlung
Munition	Polizei
N	
Nachtspeicheröfen	AWV anrufen (asbesthaltig)
Nägel	Schrotthandel, Schrottcontainer, WSH
Nagellack	Problemmüllsammlung
Nagellackentferner	Problemmüllsammlung
Nagellackverdünner	Problemmüllsammlung
Natronlauge	Problemmüllsammlung
Neonröhren	Fachhandel, Problemmüllsammlung, WSH (Stadt/Markt)
Nickel/Cadmium-Batterien	Fachhandel, Problemmüllsammlung, WSH
Nitritpökelsalz	Problemmüllsammlung
Nitroverdünnung	Problemmüllsammlung
Notizblöcke (ohne Kunststoff)	Papiertonne, WSH
O	
Obst (kleine Mengen)	Eigenkompostierung, Biotonne
Obstkisten Holz	Sperrmüll, Müllumladestation
Obsträger Kunststoff	WSH
Öl	Ölverkaufsstelle
Öl verunreinigt, kl. Mengen	Problemmüllsammlung

Ölbinder kl. Mengen	Problemmüllsammlung
Ölfässer entleert, nicht tropfend	WSH (nur aufgeschnitten)
Ölfilter	Kfz-Werkstätten, Problemmüllsammlung
Ölkanister leer Metall, nicht tropfend	Schrotthandel, Schrottcontainer, WSH
Ölkanister leer Kunststoff, nicht tropfend	Ölverkaufsstelle, Mülltonne
Öllappen	Problemmüllsammlung
Ölofen ohne Öl	Schrotthandel, Schrottcontainer, WSH
Öltank Metall leer, gereinigt	Schrotthandel, WSH (zerschnitten)
Öltank Kunststoff gereinigt	Handel, Verwerterbetriebe, Müllumladestation
Ölverunreinigtes Erdreich	Rücksprache mit Deponie, bzw. AWV
Ordner (Kunststoff)	Mülltonne
Ordner (Pappe)	Papiertonne, Kartonagencontainer am WSH
Organische Abfälle	Eigenkompostierung, Mülltonne, Biotonne
P	
Packpapier	Mülltonne
Papier	Papiertonne, WSH
Papier mit Lackbeschichtung	Mülltonne
Papier nassfest	Mülltonne (z. B. Butterbrotpapier)
Papierservietten	Eigenkompostierung, Mülltonne, Biotonne
Papier Taschentücher	Eigenkompostierung, Mülltonne, Biotonne
Papier Tischdecken	Mülltonne
Papiertüten unverschmutzt	Papiertonne, WSH
Papiersäcke (ohne Kunststoffolie)	Papiertonne, WSH
Pappkarton	Papiercontainer, Kartonagencontainer, WSH
Pappschachteln	Papiertonne, WSH
Parafinöl	Problemmüllsammlung
Pergamentpapier	Mülltonne
PET-Flaschen	Pfandrückgabe, WSH
Petroleum	Problemmüllsammlung
Pflanzenschutzmittel	Problemmüllsammlung
Pflanzfolien	Mülltonne, sauber WSH
Pinself	Mülltonne
Pinselfreiniger	Problemmüllsammlung
Pilzbekämpfungsmittel	Problemmüllsammlung
Plastikflaschen	WSH
Plastikeimer (z.B. Farbeimer) Verpackung	WSH
Plastikeimer (Haushalt)	Mülltonne, WSH wenn gekennzeichnet
Plastikgeschirr	WSH; besser vermeiden
Plastikkanister	WSH (keine Problemmüllverpackungen)
Plastiktaschen	Foliencontainer, WSH
Plastikwannen (PS/PP/PE)	WSH
Plastikwannen (nicht gekennzeichnet)	Mülltonne, Sperrmüll, Müllumladestation
Polstermaterial	Mülltonne
Polyurethanschaum ausgehärtet	Mülltonne, größere Mengen Verwerterbetrieb
Porzellan kleine Mengen	Mülltonne, bestimmte WSH
Porzellan größere Mengen	Bauschuttdeponie, Bauschuttrecycling, Menge bis 1 m³ bestimmte WSH
Pressspanplatten	Mülltonne, Sperrmüll, Müllumladestation
Prospekte	Papiertonne, WSH
Putzmittel mit orangem Gefahrgutsymbol	Problemmüllsammlung
PVC kl. Mengen	Mülltonne
PVC große Mengen	Verwerterbetriebe
PVC-Böden	Sperrmüll, Müllumladestation, Verwerterbetriebe
Pyrotechnische Artikel	Polizei
Q	
Q-Tipps	Mülltonne
Quecksilber	Problemmüllsammlung

Quecksilberdampflampen	Problemmüllsammlung
Quecksilberhaltiges Material	Problemmüllsammlung
R	
Radios	WSH in Städten und Märkten
Rasenschnitt	Eigenkompostierung, Kompostieranlagen
Rasierklingen	Mülltonne
Rattengift	Problemmüllsammlung
Rauchglas	Mülltonne
Raumspray	Problemmüllsammlung
Reifen	Reifenhändler, Kfz-Werkstätte
Reinigungsbenzin	Problemmüllsammlung
Reinigungsmittel m. orangem Gefahrgutsymbol	Problemmüllsammlung
Reisig	Eigenkompostierung, Kompostieranlagen
Rohrreiner	Problemmüllsammlung
Rostschutzmittel	Problemmüllsammlung
Rostumwandler	Problemmüllsammlung
Rundballenfolie	Mülltonne, Müllumladestation, Verwerterbetrieb
S	
Sägespäne unbehandelt kl. Mengen	Eigenkompostierung, Kompostieranlagen, Biotonne
Säuren	Problemmüllsammlung
Safttüten	WSH
Salmiak	Problemmüllsammlung
Sanitärkeramik (z.B. Waschbecken usw.)	Bauschuttdeponie, Menge bis 1 m³ bestimmte WSH
Sanitärreiniger	Problemmüllsammlung
Schädlingsbekämpfungsmittel	Problemmüllsammlung
Schallplatten	Mülltonne
Schalter (Quecksilberhaltig)	Problemmüllsammlung
Schammottesteine	Deponie Malgersdorf
Schaumgummi	Mülltonne
Schaumstoff	Mülltonne
Schmierfett	Problemmüllsammlung
Schmieröl	Problemmüllsammlung
Schnellhefter (Karton)	Papiertonne, WSH
Schnellhefter (Plastik)	Mülltonne
Schnüre	Mülltonne
Schokoladenfolie	WSH
Schrauben	Schrotthandel, Schrottcontainer, WSH
Schreibpapier	Papiertonne, WSH
Schrott	Schrotthandel, Schrottcontainer, WSH
Schrumpffolie (mit Grüner Punkt)	WSH
Schuhe noch tragbar	Altschuhbehälter, WSH
Schuhe nicht mehr tragbar	Mülltonne
Sekundenkleber	Problemmüllsammlung
Servietten	Mülltonne
Sessel	Flohmarkt, Sperrmüll, Gebrauchtmöbel-Börse
Shampoo-Flaschen	WSH
Silberpapier (nicht Alu)	Mülltonne
Silberputzmittel	Problemmüllsammlung
Silofolien	Verwerterbetrieb, Müllumladestation
Ski	Sperrmüll, Müllumladestation
Ski-Schuhe	Mülltonne, Sperrmüll, Müllumladestation
Slipereinlagen	Mülltonne
Sofa	Flohmarkt, Sperrmüll, Gebrauchtmöbel-Börse
Sonnenkollektoren	AWV anrufen, Fachfirmen
Spanplatten	Mülltonne, Sperrmüll, Müllumladestation
Speisefett	WSH in Städten und Märkten Öli , Biotonne (nur fest)
Speiseöl	WSH in Städten und Märkten Öli

Speisereste	Biotonne (kleine Mengen), Verwerterbetriebe, TBA
Spiegelglas	Mülltonne
Spielwaren Kunststoff	Mülltonne, Sperrmüll, Müllumladestation
Spiritus	Problemmüllsammlung
Spraydosen nicht leer	Problemmüllsammlung
Spraydosen restentleert	WSH (Weißblech oder Alu)
Sprengstoffe	Polizei
Spritzen (Einweg)	Mülltonne, gut und stichfest verpackt
Spritzmittel	Problemmüllsammlung
Sprungrahmen	Sperrmüll
Spülmaschinen	WSH in Städten und Märkten
Spülmittelflasche	WSH
Staubsaugerbeutel	Mülltonne
Staufferfett	Problemmüllsammlung
Stauden	Eigenkompostierung, Kompostieranlagen
Steine	Bauschuttdeponie, Menge bis 1 m³ bestimmte WSH
Steingutflaschen	WSH
Steinwolle	Deponie Malgersdorf, kleine Menge bis 1 m³ bestimmte WSH
Stereoanlage	WSH in Städten und Märkten
Stoffreste	Altkleidersammlung, -Container, WSH
Strauchschnitt	Eigenkompostierung, Kompostieranlagen
Streusalz (kleine Mengen)	Problemmüllsammlung
Stühle	Flohmarkt, Sperrmüll, Gebrauchtmöbel-Börse
Styropor weiß, sauber	WSH
Styroporchips	WSH
T	
Tabletten	Apotheken, Problemmüllsammlung
Tampons	Mülltonne
Tapetenkleister	Mülltonne
Tapetenreste	Mülltonne
Taschenbücher	Papiertonne, WSH
Taschenrechner	WSH in Städten und Märkten
Tee-, -filter, -beutel	Eigenkompostierung, Biotonne
Telefonbücher	Papiertonne, WSH
Teppiche	Sperrmüll, Umladestation
Teppichböden	Sperrmüll, Umladestation
Terpentin	Problemmüllsammlung
Terpentinersatz	Problemmüllsammlung
Tetrapak	WSH
Textil- und Kunststoffböden	Sperrmüll, Umladestation
Textilien	Altkleidersammlung, -Container, WSH
Thermometer (quecksilberhaltig)	Problemmüllsammlung
Thermometer (ohne Quecksilber)	Mülltonne
Thermopapier	Mülltonne
Tierkadaver	Tierkörperbeseitigung
Tinte	Mülltonne
Tipp-Ex (flüssig)	Problemmüllsammlung
Tonbänder	Mülltonne
Tongefäße	Bauschuttdeponie, Menge bis 1 m³ bestimmte WSH
Toner	Handel, Problemmüllsammlung
Tonerkartuschen	WSH in Städten und Märkten, Fachhandel
Tragetaschen (Kunststoff)	WSH, Foliencontainer
Trägerpapier von Aufklebern	Mülltonne
Trockenbatterien	Fachhandel, Problemmüllsammlung
Tuben	WSH
Türen	Sperrmüll, Müllumladestation
Türstücke	Verwerterbetriebe, Müllumladestation

U	
Uhren mit Batterien	Batterien Problemmüllsammlung
Unkraut	Eigenkompostierung, Kompostieranlagen, Biotonne
Unkrautvertilgungsmittel	Problemmüllsammlung
Unterbodenschutz	Problemmüllsammlung
V	
Verbandsmaterial	Mülltonne
Verdünner	Problemmüllsammlung
Verkaufsverpackung	WSH
Videokassetten	Mülltonne
Vitriolöl	Problemmüllsammlung
Vogelsand	Mülltonne, Biotonne
Vorhänge	karitative Verbände, Altkleidersammlung, Mülltonne
W	
Wachs	Mülltonne, große Mengen Verwerterbetriebe
Wachsbücher	Mülltonne
Wachspapier	Mülltonne
Wärmflasche Gummi	Mülltonne
Wärmflasche Metall	Schrotthandel, Schrottcontainer, WSH
Wandfarben (ausgetrocknet)	Mülltonne
Waschbecken (Keramik)	Bauschuttrecycling, Bauschuttdeponie, Menge bis 1 m³ bestimmte WSH
Waschbenzin	Problemmüllsammlung
Waschmaschinen	WSH in Städte und Märkte
Waschmittel	verbrauchen, Mülltonne
Waschmittelkartons	Papiertonne, WSH
Wasserleitungen Kunststoff	Mülltonne
Wasserleitungen Metall	Schrotthandel, Schrottcontainer, WSH
Wasserstoffperoxid	Problemmüllsammlung
Watte	Mülltonne
Wattestäbchen	Mülltonne
WC-Reiniger	Problemmüllsammlung
WC-Steine	Problemmüllsammlung
Wegwerfwindeln	Mülltonne
Weichspülerflaschen	WSH
Weihnachtsbäume ohne Lametta	Eigenkompostierung, Kompostieranlagen
Weihnachtsbäume (Kunststoff)	Mülltonne, Müllumladestation
Weißblechdosen	Dosencontainer, WSH
Wellplatten (Asbest)	Deponie Malgersdorf, AWV anrufen
Windeln	Mülltonne
Wollreste	Mülltonne
Wurstfolie	Mülltonne
Wurzelstöcke bis 25 cm Durchmesser	Eigenkompostierung, Kompostieranlage
Z	
Zahnbürste	Mülltonne
Zeitschriften	Papiertonne, WSH
Zeitungen	Papiertonne, WSH
Zementfarbe (ausgehärtet)	Mülltonne
Zementfarbe (flüssig)	Problemmüllsammlung
Zementsäcke (leer)	WSH
Ziegelsteine	Bauschuttdeponie, kleine Menge bis 1 m³ bestimmte WSH
Zigarettenkippen	Mülltonne
Zigarettschachteln	Papiertonne, WSH
Zinksalbe	Problemmüllsammlung
Zweikomponentenkleber	Problemmüllsammlung

WSH = Wertstoffhof; AWV = Abfallwirtschaftsverband Isar-Inn

Vereine und Vereinigungen

Bacherl-Schützen Dittenkofen

Vorstand: Roland Priller, Dittenkofen Nr. 175, 94437 Mamming, Tel. 09955/244

Bayer. Bauernverband, Ortsgruppe Bubach

Ortsobmann: Friedhelm Dickow, Ruhsam Nr.185, 94437 Mamming, Tel. 08734/932006

Landfrauen Bubach

Ortsbäuerin: Rosina Priller, Dittenkofen 173, 94437 Mamming, Tel. 09955/244

Bayer. Bauernverband, Ortsgruppe Mamming

Ortsobmann: Friedhelm Dickow, Ruhsam Nr.185, 94437 Mamming, Tel. 08734/932006

Landfrauen Mamming

Ortsbäuerin und Kreisbäuerin: Margit Ransberger, Hof Nr. 1, 94437 Mamming, Tel. 09955/235

Bayer. Rotes Kreuz, Ortsgruppe Mamming

Vorstand: Reinhold Naumburg, Benkhauser Str. 6, 94437 Mamming, Tel. 09955/1220

Brandschadenhilfsverein Mamming/Bubach

Vorstand: Alois Wagner jun., Hauptstr. 50, 94437 Mamming, Tel. 09955/1494

Brandschadenhilfsverein Mammingerschwaigen/Rosenau

Vorstand: Johann Draschan, Taubenweg 11, Mammingerschwaigen, 94437 Mamming, Tel. 09955/616

Bridgefreunde Mamming

Ansprechpartner: Heinz Verheyen, Heilberskofen 1, 94437 Mamming, Tel. 09955/1036

Bund Naturschutz, Ortsgruppe Mamming

Vorstand: Jakob Danner, Alte Berger Str. 14, Bubach, 94437 Mamming, Tel. 09955/768

Eichenlaub-Schützen Bachhausen

Vorstand: Franz Schöpf, Auenweg 4, Rosenau, 94437 Mamming, Tel. 09955/1387

Eltern-Kind-Gruppen

Leiterinnen: Rosa Nepl, Ruhsam 185, 94437 Mamming, Tel. 08734/939247

1860-Fanclub Mamminger Löwen

Vorstand: Werner Schott, Bachhausen 2 B, 94437 Mamming, Tel. 09955/904018

FF Bubach

Vorstand: Johann Heiland, Zehentstr. 4, Bubach, 94437 Mamming, Tel. 09955/1204
1. Kdt.: Franz Heiland, Zehentstr. 2, Bubach, 94437 Mamming, Tel. 09955/904133
2. Kdt.: Gerhard Kleeberger, Zum Haag 3, Bubach, 94437 Mamming, Tel. 09955/90071

FF Mamming

Vorstand: Franz Friedl, Gottfriedinger Str. 7 A, 94437 Mamming, Tel. 09955/904864
1. Kdt.: Peter Widl, Überreiterweg 1, 94437 Mamming, Tel. 0151/14516366
2. Kdt.: Thomas Detter, Seiheräcker 32, 94437 Mamming, Tel. 0175/1879554

FF Pilberskofen

Vorstand: Johann Kerscher, Pilberskofen 20 A, 94437 Mamming, Tel. 09955/674
1. Kdt.: Stefan Schmitt, Heilberskofen 2, 94437 Mamming, Tel. 09955/546
2. Kdt.: Martin Burgmeier, Graflkofen 1, 94437 Mamming, Tel. 09955/904615

Geflügelzuchtverein Pilsting/Mamming

1. Vorstand: Josef Niedermeier, Reitweg 3, 94431 Pilsting, Tel. 09953/1691

Gewerbeverein

Vorstand: Josef Ring, Am Wirtsgarten 3, Usterling, 94405 Landau a.d.Isar,
Tel. 09955/5166, Fax 09955/2238

Holzschuhclub Bachhausen

Vorstand: Franz Aigner, Gärtnerstr. 25, 94405 Landau a.d.Isar, Tel. 09951/90765

Imkerverein Mamming

Vorstand: Josef Hiergeist, Schwaigener Str. 38, 94437 Mamming, Tel. 09955/287

Isartaler-Schützen Mammingerschwaigen

Vorstand: Paul Altenbuchner, Im Moos 3 A, Mammingerschwaigen, 94437 Mamming,
Tel. 09955/370

Jagdgenossenschaften:**Bubach**

Jagdvorsteher: Mathias Unterbauer, Attenberg Nr.169, 94437 Mamming, Tel.
09955/532

Mamming

Jagdvorsteher: Johann Schachtner jun., Gottfriedinger Str. 8, 94437 Mamming,
Tel. 09955/224

Staatsjagd - Anliegerjagdgenossenschaft Isar

Jagdvorsteher: Franz Hölzl, Obere Au 36, Goben, 94431 Pilsting, Tel. 09951/2865

Jugendrotkreuzgruppe

Leiter: Daniel Kühbeck, Hauptstr. 39 A, Höfen, 84130 Dingolfing, Tel. 0170/2487932

Katholischer Frauenbund Mamming

Vorstand: Marianne Buchholz, Erlenstraße 6, 94437 Mamming, Tel. 09955/1215

KLJB Mamming

1. Vorstand: Gerald Priller, Am Bach 1, 94437 Mamming, Tel. 09955/904671
1. Mädchenführerin: Ramona Aigner, Lindenstr. 7, 84164 Dornwang

Krieger- und Reservistenkameradschaft Mamming

Vorstand: Alfred Eberl, Flurstr. 11, 94437 Mamming, Tel. 09955/748

Krieger- und Soldatenkameradschaft Bubach

Vorstand: Manfred Meier, Attenberg Nr. 170, 94437 Mamming, Tel. 09955/325

Motorsportclub Mamming

Vorstand: Roland Kroiß, Deggendorfer Str. 37, Mammingerschwaigen,
94437 Mamming, Tel. 09955/1625

Obst- und Gartenbauverein Mamming

Vorstand: Margit Günzkofer, Tannenstr. 6, 94437 Mamming, Tel. 09955/497

Obst- und Gartenbauverein Pilberskofen

Vorstand: Marlene Eder, Pilberskofen Nr. 9 A, 94437 Mamming, Tel. 09955/483

Pool-Billard-Club „Bavaria“ Bachhausen

Vorstand: Christian Gallo, Tel. 0176/65202408

Sitz: Gasthaus „Zum Johann“, Bachhausen 8, 94437 Mamming

Radfahrverein Isarstrand Mamming

Vorstand: Christian Kammerbauer, Hauptstr. 37, 94437 Mamming, Tel. 09955/90050

Reisighackgemeinschaft Mamming

Vorstand: Konrad Schwinghammer, Pilberskofen 12 A, 94437 Mamming,
Tel. 09955/904006

Rettungshundestaffel Isar-Ost e.V. Mamming

Vorstand: Georg Rücker, Hauptstr. 31, 94437 Mamming, Tel. 0176/53011265

Skatclub Landau/Mamming

Ansprechpartner: Heinz Verheyen, Heilberskofen 1, 94437 Mamming, Tel.09955/1036

Turn- und Sportverein Mamming

Vorstand: Manfred Scheuerer, Sperlingweg 2, Msh., 94437 Mamming, Tel. 09955/1460

TSV, Sparte Fußball

Leiter: Peter Richterich, Amselweg 10, Mammingerschwaigen, 94437 Mamming,
Tel. 09955/90184

TSV, Sparte Ski

Leiter: Gerhard Bachmeier, Bgm.-Mauerer-Weg 15, 94437 Mamming,
Tel. 09955/567

TSV, Sparte Stockschißen

Leiter: Xaver Maier, Erlenstr. 5, 94437 Mamming, Tel. 09955/1200

TSV, Sparte Tennis

Leiterin: Brigitte Heitzer, Fasanenweg 3, Mammingerschwaigen,
94437 Mamming, Tel. 09955/1353

TSV, Sparte Tischtennis

Leiter: Erwin Geigenberger, Birkenstr. 7, 94473 Mamming, Tel. 09955/769

TSV, Sparte Turnen / Eltern-Kind-Turnen, Stepaerobic

Leiterin: Ursula Wagner, Hauptstr. 50, 94437 Mamming, Tel. 09955/1494

TSV, Sparte Turnen / Damenturnen

Leiterin: Heidi Eberl, Oberes Hochfeld 17, 94437 Mamming, Tel. 09955/1007

TSV, Sparte Kinderturnen

Leiterin: Christine Kagermeier, Pilberskofen 7, 94437 Ma., Tel. 09955/904806

TSV, Sparte Volleyball

Leiterin: Martina Schleifer, Gottfriedinger Str. 10 A, 94437 Mamming,
Tel. 09955/90191

VdK Mammig (Sprechzeiten sh. Seite 107)

Vorstand: Maria Fellmann, Obere Ringstr. 18, Mammingerschwaigen,
94437 Mammig, Tel. 09955/1526

Waldbauernvereinigung Dingolfing, Ortsverband Mammig - Gottfrieding

Vorstand: Johann Strigl, Ottenkofen Nr. 1, 84177 Gottfrieding, Tel. 08731/2332

Waldbauernvereinigung Landau a.d.Isar, Ortsverband Bubach

Vorstand: Josef Poppenwimmer, Sommershausener Str. 10 A, Berg, 94437 Mammig,
Tel. 09955/1209

Politische Parteien und Interessenvertretungen

CSU-Ortsverband Mammig

Vorsitzender: Werner Bumeder, Untere Ringstr. 21, Msh., 94437 Mammig,
Tel. 09955/1638

Frauenunion Mammig

Vorsitzende: Roswitha Wiesinger, Reutfeldstraße 3, Bubach, 94437 Mammig,
Tel. 09955/694

Freie Wählergemeinschaft und Bayernpartei

Vorsitzender: Bernhard Webeck, Benkhauser Str. 14, 94437 Mammig,
Tel. 0175/2013648

Junge Union Mammig

Vorsitzender: Roland Priller, Dittenkofen 173, 94437 Mammig, Tel. 09955/244

SPD-Ortsverband Mammig

Vorsitzender: Xaver Retzer, Bachhausen Nr. 10 A, 94437 Mammig, Tel. 09955/384

Unpolitische Wählergemeinschaft Bubach

Vorsitzender: Herbert Eberl, Prälat-Kuffner-Straße 8, Bubach, 94437 Mammig,
Tel. 09955/930840

Gestattungen

Veranstaltungen sind nur noch dann erlaubnispflichtig, wenn in deren Rahmen Alkohol ausgetrunken wird. Alle anderen Veranstaltungen, bei denen lediglich alkoholfreie Getränke und/oder zubereitete Speisen verabreicht werden, bedürfen unabhängig von ihrer Größe keiner gaststättenrechtlichen Erlaubnis mehr.

Veranstaltungskalender 2011 der Gemeinde Mamming

(Stand: 06.12.2010)

Januar

01.01.2011	Neujahrsschießen, Eichenlaub-Schützen Bachhausen
05.01.2011	Winterparty, Eichenlaub-Schützen Bachhausen, Gasthaus Zum Johann
14.01.2011	Jägerball, Gasthof Apfelbeck
n.n.b.	Gemeinschaftsball Bubach, Gasthaus Klostermeier-Ruhland
22.01.2011	Jahrtag, Brandschadenhilfsverein Mamming/Bubach
29.01.2011	Faschingsball, Isartaler-Schützen Mammingerschwaigen
30.01.2011	Kinderfasching, Gasthof Apfelbeck

Februar

05.02.2011	Bobby-Car-Rennen, FF Mamming
26.02.2011	Schützenball, Eichenlaub-Schützen Bachhausen, Gasthaus Schmid

März

04.03.2011	Kappenabend, Brandschadenhilfsverein Mamming/Bubach
05.03.2011	Faschingsstzung
07.03.2011	Rosenmontagsball, Gasthof Apfelbeck
09.03.2011	Fischpartie, Gasthaus Schmid
10.03.2011	Gastronomen- und Hausball, Gasthof Apfelbeck
13.03.2011	Generalversammlung, FF Mamming
16.03.2011	Seniorenfaschingstanz, Gasthof Apfelbeck
16.03.2011	Senioren-gemeinschaftsnachmittag
24.03.2011	Jahreshauptversammlung Obst- und Gartenbauverein Mamming, Gasthof Apfelbeck

April

09.04.2011	Preiswatten, Holzschuhclub Bachhausen, Gasthaus Schmid
27.04.-07.05.2011	Gemeindegießen, Eichenlaub-Schützen Bachhausen
24./25.04.2011	Preisschafkopfen, 1860-Fanclub Mamminger Löwen, Gasthaus Schmid

Mai

01.05.2011	Kriegerjahrtag, KRK Mamming
11.05.2011	Muttertagsfeier, VdK
14.05.2011	Preisverteilung Gemeindegießen, Eichenlaub-Schützen Bachh.
n.n.b.	Weinfest, Gasthaus Klostermeier-Ruhland
20.-23.05.2011	Mamminger Volksfest, Radfahr. Isarstrand
24.05.2011	Preis-G`stanzlsingen
27.-29.05.2011	40 Jahre Kindergarten Mamming

Juni

02.06.2011	Vatertagsfeier, Stockschißenabteilung TSV Mamming
04./05.06.2011	Historischer Handwerkermarkt zum 1.000-jährigen Gründungs-jubiläum der Gemeinde Mamming
05.06.2011	Festgottesdienst zum 1.000-jährigen Gründungs-jubiläum der Gemeinde Mamming
12.06.2011	Familienspieltag, Pool-Billard-Club Bachhausen
19.06.2011	Gartenfest, Holzschuhclub Bachhausen
19.06.2011	Tag des offenen Gartens, Obst- und Gartenbauverein Mamming
23.-27.06.2011	Rosenauer Volksfest, Fa. Ernst

Juli

02.07.2011	Mostfest, Obst- und Gartenbauverein Mamming
n.n.b.	Gartenfest, Bacherl-Schützen Dittenkofen
03.07.2011	Grillfest, FF Pilberskofen
09.07.2011	Italienische Nacht
10.07.2011	Grillfest, Isartaler-Schützen Mammingerschwaigen
n.n.b.	Gartenfest, Gasthaus Klostermeier-Ruhland
11.-17.07.2011	Dorfmeisterschaft, Stockschützenabteilung TSV Mamming
24.07.2011	Hoffest, FF Mamming
31.07.2011	Grillfest, KRK Mamming

August

07.08.2011	Grillfest, TSV Mamming
15.08.2011	Grillfest, Eichenlaub-Schützen Bachhausen
16.-20.08.2011	Steggeturnier der drei Bubacher Vereine
20.08.2010	Stadtfest der drei Bubacher Vereine
28.08.2011	Arntbier

September

10.09.2011	Weinfest, Isartaler-Schützen Mammingerschwaigen
11.09.2011	Jahrtag, KSK Bubach
16.-19.09.2011	Pilberskofener Kirta, Familie Kerscher

Oktober

n.n.b.	Altbayerischer Rosenauer Kirta, Fa. Ernst
08.10.2011	Jahreshauptversammlung VdK, Gasthaus Klostermeier-Ruhland
26.10.2011	Herbstversammlung Obst- und Gartenbauverein Mamming, Gasthaus Klostermeier-Ruhland

November

12./13.11.2011	Theater, TSV Mamming, Gasthof Apfelbeck
20.11.2011	Bürgerversammlung, Gasthof Apfelbeck
25.11.2011	Christbaumversteigerung, Brandschadenhilfsverein Mamming/Bubach
26.11.2011	Christbaumversteigerung, KRK Mamming
27.11.2011	Adventsmarkt

Dezember

03.12.2011	Weihnachtsfeier, VdK
03.12.2011	Christbaumversteigerung, Brandschadenhilfsverein Mammingerschwaigen/Rosenau
04.12.2011	Christbaumversteigerung, FF Pilberskofen
10.12.2011	Christbaumversteigerung, Isartaler-Schützen Mammingerschw.
10.12.2011	Christbaumversteigerung, KSK Bubach
11.12.2011	Christbaumversteigerung, MSC Mamming
17.12.2011	Christbaumversteigerung, Eichenlaub-Schützen Bachhausen
18.12.2011	Christbaumversteigerung, TSV Mamming
18.12.2011	Weihnachtsfeier, KSK Bubach
23.12.2011	Christbaumversteigerung, Bacherl-Schützen Dittenkofen
26.12.2011	Christbaumversteigerung, FF Mamming
27.12.2011	Christbaumversteigerung, FF Bubach
31.12.2011	Silvesterball, Gasthof Apfelbeck

jeden 2. Mittwoch
im Monat VdK-Stammtisch

n.n.b. = Termin noch nicht bekannt

Freizeitgestaltung

ANGELN

Auskunft: Kreisfischereiverein e.V., Herr Rieger, Rennstraße 39, 84130 Dingolfing,
Tel. 08731/8561, Internet: www.josefhirtreiter.de/guest.htm

BADEMÖGLICHKEIT

Mossandlweiher und Rädlinger-Weiher in Mammingerschwaigen (Eissport im Winter)

BÜCHEREI

Schulgasse 8, Mamming (im Schulgebäude), Öffnungszeiten sh. S. 60

CAMPING

- Jugendzeltplatz in Mamming (für Jugendgruppen mit erwachsenen Begleitpersonen)
Anmeldung beim Kreisjugendring in Dingolfing, Tel. 08731/40001
- Campingplatz am Mossandlweiher in Msh., Auskunft: Fam. Göbl, Tel. 09955/93050

RADFAHR- UND WANDERMÖGLICHKEITEN

Radwanderkarten sind im Rathaus Mamming, Zimmer Nr. 1 erhältlich

SPIELPLÄTZE

in Mamming: Edelweißweg, „Am Anger“, Baugebiet „Hochfeld“, Baugebiet „Seiheräcker“

in Bubach: Schulhof in Bubach

in Mammingerschwaigen: Schwalbenweg

SPORTANLAGEN

- Sportgelände mit Fußball- und Tennisplätzen, Stockbahnen, Allwetterplatz und Beachvolleyballplatz
 - Turnhalle am Schulgebäude der Volksschule Mamming, Schulgasse 8
- Kontakt: Manfred Scheuerer, Sperlingweg 2, 94437 Mammingerschwaigen, Tel. 09955/1460

Kommunale Volkshochschule Dingolfing

Die Gemeinde Mamming ist seit Bestehen der Kommunalen Volkshochschule Dingolfing Mitglied derselben. 1. Bürgermeister Georg Eberl und der 2. Bürgermeister Werner Bumeder vertreten die Gemeinde in der Mitgliederversammlung.

Die Außenstelle Mamming wird von Christa Dörndorfer geleitet.

Leiter der Außenstelle Gottfrieding/Mamming

Christa Dörndorfer, Lerchenstr. 9, Gottfriedingschwaige, 84177 Gottfrieding,
Telefon 08731/71663

Anmeldungen für die Veranstaltungen der Außenstelle nehmen entgegen:

- Verwaltungsgemeinschaft Mamming, Telefon 09955/9311-0
- Leiter der Außenstelle, siehe oben
- VHS-Geschäftsstelle Dingolfing, Telefon 08731/60809

Alle Veranstaltungen der VHS werden rechtzeitig in der Presse bekanntgegeben.

***Haben Sie besondere Anregungen oder Wünsche? Dann melden Sie sich!
Wir sind dankbar für jede Idee und werden dadurch aktueller!***

Im Schuljahr 2010/11 werden an der Grund- und Mittelschule Mamming in drei Schulhäusern 323 Schüler und Schülerinnen (Stand:22.10.10) in 15 Klassen von 25 Lehrkräften unterrichtet.

Neue Lehrkräfte an unserer Schule

- ❖ Frau Karolina Nagelstutz, Klassenleiterin der Klasse 3c
- ❖ Frau Maria Engleder, Lehrerin
- ❖ Frau Claudia Bauer, Klassenleiterin der Klasse 5b
- ❖ Frau Andrea Handrischik, Lehramtsanwärterin
- ❖ Frau Heidi Fernandes, Religionslehrkraft

2. Ferienkalender

Es gibt immer wieder Anfragen, ob die Ferien aus persönlichen Gründen verlängert werden können. Dies kann **in keinem Fall** genehmigt werden, da das Schulpflichtgesetz derartige Ausnahmegenehmigungen nicht zulässt.
Wir bitten um Ihr Verständnis!

Im Schuljahr 2010/11 gilt nachstehende Ferienordnung:

Ferien	Letzter Schultag	Erster Schultag
<i>Herbstferien</i>	29.10.2010	08.11.2010
<i>Weihnachten</i>	23.12.2010	10.01.2011
<i>Fasching</i>	04.03.2011	14.03.2011
<i>Ostern</i>	15.04.2011	02.05.2011
<i>Pfingsten</i>	10.06.2011	27.06.2011
<i>Sommer</i>	29.07.2011	13.09.2011

Außerdem sind folgende Tage unterrichtsfrei:

Mi, 17.11.2010 Buß- und Betttag
Do, 02.06.2011 Christi Himmelfahrt

3. Der neue Elternbeirat

Vorsitzender der Grundschule: Josef Janouch
Vorsitzender der Mittelschule: Alois Bachmeier
Kassiererin: Anja Kaiser
Schriftführerin: Susanne Reithmeier

Mitglieder sind alle Klassenelternsprecher der Grund- und Mittelschule: Renate Mühlbauer, Christian Krieger, Ulrike Simbeck, Melanie Protschka-Rockinger, Petra Ritt, Petra Häring, Sandra Detter, Manuela Nirschl, Rosa Maria Casutt, Ursula Wagner und Wolfgang Kühndel.

4.

Klassenübersicht mit Sprechzeiten der Lehrkräfte			
Schulort: Ma = Mamming, Go = Gottfrieding, Bu = Bubach			
Klasse	Schülerzahl	Name	Sprechzeiten
1a / Bu	23 Schüler	Frau Nachtmann	Mittwoch, 11:35 – 12:20 Uhr
1b / Go	28 Schüler	Herr Nachtmann	Montag, 11:25 – 12:10 Uhr
2a / Bu	21 Schüler	Frau Nunweiler	Mittwoch, 8:50 – 9:35 Uhr
2b / Go	20 Schüler	Frau Kröll	Mittwoch, 8:40 – 9:25 Uhr
3a / Bu	19 Schüler	Frau Klein	Dienstag, 13:05 – 13:50 Uhr
3b / Go	20 Schüler	Frau Schwarzmeier	Donnerstag, 8:40 – 9:25 Uhr
3c / Go	19 Schüler	Frau Nagelstutz	Montag, 11:25 – 12:10 Uhr
4a / Bu	27 Schüler	Frau Dorfner	Mittwoch, 13:30 – 14:15 Uhr
4b / Go	26 Schüler	Frau Nebauer	Donnerstag, 10:35 – 11:10 Uhr
5a / Ma	17 Schüler	Herr Krumpholz	Donnerstag, 10:35 – 11:20 Uhr
5b / Ma	19 Schüler	Frau Bauer	Donnerstag, 13:00 – 13:45 Uhr
6a / Ma	14 Schüler	Herr Trottmann	Montag, 10:35 – 11:20 Uhr
7a / Ma	24 Schüler	Herr Ludwig	Mittwoch, 9:50 – 10:35 Uhr
8a / Ma	19 Schüler	Herr Ostermeier	Montag, 10:35 – 11:20 Uhr
9a / Ma	26 Schüler	Herr Dießlin	Donnerstag, 10:35 – 11:20 Uhr
		Frau Engleder / Go	Freitag, 13:00 – 13.45 Uhr
		Frau Handrischik /Ma	nach Vereinbarung
		Herr Eberl / Ma	nach Vereinbarung
		Frau Friedrich / Ma, Go	nach Vereinbarung
		Frau Lederle / Ma, Go	nach Vereinbarung
		Frau Fernandes / Ma,Go,Bu	
		Frau Leeb / Ma, Go, Bu	nach Vereinbarung
		Frau Scholin / Go	nach Vereinbarung
		Frau Maier / Ma	nach Vereinbarung

Umwandlung der Volksschule Mamming/Gottfrieding zur Grund- und Mittelschule Mamming-Gottfrieding

Zum 01. August 2010 wurde die Volksschule Mamming/Gottfrieding zur Grund- und Mittelschule Mamming/Gottfrieding umgewandelt. Grund dafür war die Entscheidung des VG-Rates Mamming/Gottfrieding und der Gemeinderäte Mamming und Gottfrieding, ab dem Schuljahr 2010/2011 dem Mittelschulverbund Dingolfing beizutreten.

Anlass zu diesem Schritt waren stark sinkende Schülerzahlen bei den Hauptschulklassen. Zum Stichtag der Schülerzahlenmeldung für das Schuljahr 2010/2011 an das Schulamt Dingolfing Landau und an die Regierung von Niederbayern betrug die Klassenstärke in zwei Klassen weniger als 15 Schüler, der Mindestzahl für die Genehmigung einer Klassenbildung. Damit war die Hauptschule mit den Klassen 5 bis 9 von der kompletten Schließung bedroht. Die Schüler der Hauptschule Mamming/Gottfrieding hätten dann aus rechtlichen Gründen von der Regierung von Niederbayern einer anderen Haupt- oder Mittelschule zugewiesen werden müssen. Ein Ermessensspielraum war hier nicht mehr gegeben.

Durch den Beitritt zum Mittelschulverbund Dingolfing war diese rechtliche Mindestzahl von 15 Schülern pro Klasse nicht mehr bindend. Im neu gegründeten Mittelschulverbund Dingolfing konnten daher an der Mittelschule Mamming/Gottfrieding alle Klassen von 5 bis 9 in Mamming gehalten werden. Dafür bedanken sich die Gemeinden Mamming und Gottfrieding bei den Rektorinnen und Rektoren des Mittelschulverbundes Dingolfing, bei unserer Rektorin Maria Meier und dem Dingolfinger Rektor Otmar Horak an der Spitze für die positive Entscheidung, alle, auch die kleinen Klassen, an der jetzigen Mittelschule Mamming-Gottfrieding zu genehmigen.

Künftig wird jedoch für jedes neue Schuljahr vom Mittelschulverbund Dingolfing wieder neu entschieden, in welcher Mindeststärke Klassen in Mamming bleiben können. Es kann sein, dass die Schülerzahl in mancher Klasse so weit abfällt, dass es vom pädagogischen Angebot her bzw. aus stundenplanrelevanten Überlegungen nötig ist, die Schüler einem anderen Partner des Mittelschulverbundes Dingolfing zu zuordnen. Vorteil des Beitrittes zum Mittelschulverbund ist jedoch, dass nur diese Klasse oder Klassen mit sehr geringer Schülerzahl woanders beschult werden müssen, die übrigen Klassen mit ausreichender Schülerzahl jedoch weiterhin in Mamming bleiben können.

Ein wichtiger Grund für die Gemeinden Mamming und Gottfrieding, dem Mittelschulverbund Dingolfing beizutreten, war auch das hochwertigere Bildungsangebot der Mittelschule. Die Hauptschule Mamming/Gottfrieding hätte aufgrund der geringen Klassenstärken nicht mehr alle Fächer, speziell die berufsbildenden Fächer Technik, Wirtschaft und Soziales vor Ort anbieten können. Im Schuljahr 2010/2011 fahren nur vier Schüler der Mittelschule Mamming/Gottfrieding an einem Nachmittag pro Woche nach Dingolfing, um dort am Unterricht Soziales teilzunehmen.

Schulrat Alois Babinger
überreicht die Ernennungsurkunde
zur Grund- und Mittelschule
Mamming-Gottfrieding



Gemeindebücherei

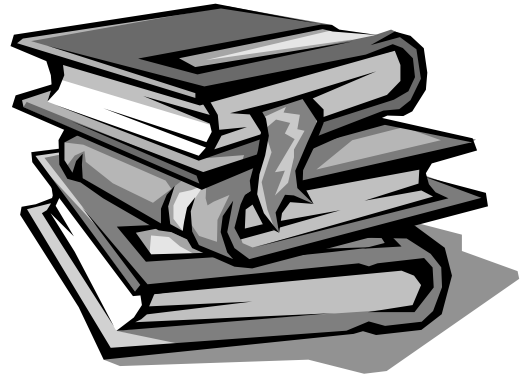

Wegen der energetischen Sanierung des Schulgebäudes musste der Büchereiraum komplett ausgeräumt werden. Somit ist ein Büchertausch zur Zeit nicht möglich.

Dieser Umstand wurde von den Mitarbeiterinnen und Mitarbeitern genutzt, um alle Medien in einem EDV-Programm zu erfassen. Mit diesem speziellen Büchereiprogramm kann schnell und zuverlässig recherchiert und verwaltet werden.

Mit Hilfe der neuen EDV-Ausstattung wird künftig ein schneller und reibungsloser Büchertausch stattfinden.

Voraussichtlich nach den Osterferien wird die Bücherei in einem neuen Raum im Erdgeschoss des Schulgebäudes, der besonders von Eltern mit Kleinkindern, Gehbehinderten und Senioren einfach zu erreichen ist, ihren Lesern wieder zur Verfügung stehen.

Das Büchereiteam freut sich, den Leserinnen und Lesern nach der „Zwangspause“ wieder interessanten und unterhaltsamen Lesestoff anbieten zu können.

Ehrenamtliche Mitarbeiter:

Edith Batzlsperger (Leiterin),

Veronika Aigner, Isabella Espertshuber, Michael Forstner, Martina Fuchs, Sonja, Kohlmeier, Renate Kohlmeier, Marina Kosche, Bettina Merthan, Manuela Merthan, Helen Novak, Loni Strasser, Christine Webeck, Florian Webeck

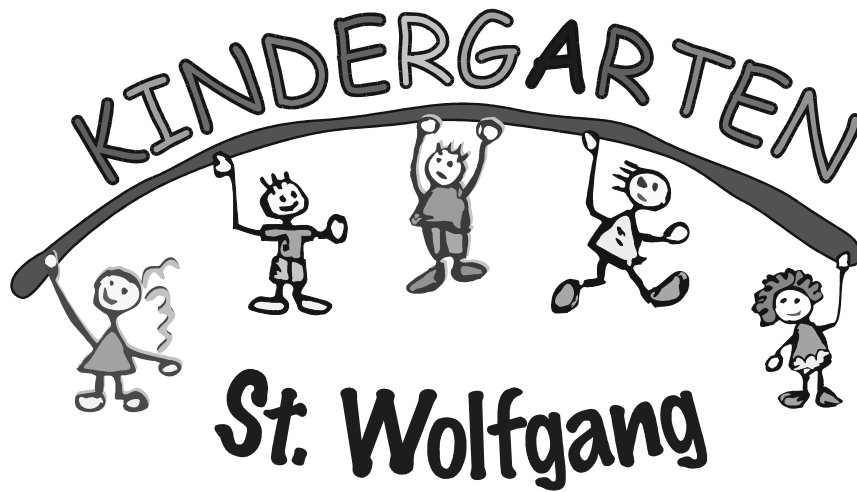

Prangstr. 5 - 94437 Mamming - Tel. 09955 / 350 - Fax 09955 / 9330291
www.kindergarten.mamming.de
 e-mail: kiga-mamming@kirche-bayern.de

Träger

Kath. Kirchenstiftung Mamming – Pater Joseph Santhappan

Personal

Kindergartenleiterin: Martha Schwinghammer
 Stellvertretende Leiterin: Martina Schindlbeck
 Erzieherinnen: Kathrin Zitzlsberger, Ramona Meyer, Sabine Schuder,
 Heike Maier, Bernadette Weiß, Gabi Müller
 Kinderpflegerinnen: Maria Aigner, Loni Straßer, Veronika Maier,
 Cornelia Schwinghammer, Beate Belz, Monika Feurerecker
 Erzieherpraktikantin: Lisa Maißer

Gruppen



nbogengruppe – 23 Kinder

Öffnungszeit: 7.30 Uhr – 14.00 Uhr

Personal der Gruppe: Kathrin Zitzlsberger (Gruppenleitung), Veronika Maier,
 Cornelia Schwinghammer, Martha Schwinghammer



Sonnengruppe Vormittag – 23 Kinder

Öffnungszeit: 7.30 Uhr – 12.30 Uhr , dienstags bis 13.30 Uhr

Personal der Gruppe: Martina Schindlbeck (Gruppenleitung), Maria Aigner,
 Beate Belz, Bernadette Weiß



Sonnengruppe Nachmittag – 14 Kinder

Öffnungszeit: 12.00 Uhr – 16.30 Uhr

Personal der Gruppe: Gabi Müller (Gruppenleitung), Ramona Meyer,
 Lisa Maißer



Sternengruppe Vormittag - 17 Kinder

Öffnungszeit: 8.00 Uhr bis 11.30 Uhr (oder 7.30 – 12.30 Uhr)

Personal der Gruppe: Ramona Meyer (Gruppenleitung), Loni Straßer,
 Heike Maier



Sternengruppe Nachmittag – 13 Kinder

Öffnungszeit: 12.00Uhr – 16.30 Uhr

Personal der Gruppe: Bernadette Weiß (Gruppenleitung), Monika Feurerecker



Schnupperkindergruppe – 9 Kinder

Jeden Dienstag von 14.00 – 16.00 Uhr können die Kinder den Kindergarten kennen lernen, in einer Gruppe von Gleichaltrigen spielen und sich langsam von der Mama für kurze Zeit lösen.

Die Schnuki-Gruppe kann als Teil der individuellen Eingewöhnung genutzt werden. Sie ist für Kinder ab dem 2. Lebensjahr offen. Die Treffen sind einmal in der Woche 2 Stunden. Eine Teilnahme von etwa 7-8 Monaten vor dem Kindergartenbeginn hat sich besonders bewährt!

In diesem Jahr wird die Schnuki-Gruppe (jeden Dienstag von 14.00 – 16.00 Uhr) wieder von Sabine Schuder geleitet, welche die Schnukis 2005 ins Leben gerufen hat. Die Zweitkraft ist auch in Zukunft Veronika Maier. Ab Januar 2011 werden voraussichtlich zwei Schnuki-Gruppen da sein. Die erste Gruppe von 13.00 – 15.00 Uhr und die zweite Gruppe von 15.00 – 17.00 Uhr.

Insgesamt besuchen in diesem Jahr 100 Kinder den Kindergarten. Für eine Aufnahme während dem Jahr sind 4 Voranmeldungen da.

Weiterhin bleibt die Integration ein Schwerpunkt in unserer pädagogischen Arbeit. Deshalb wurde für dieses Jahr, sowohl für die Vormittagsgruppen als auch für die Nachmittagsgruppe, mehr Personal eingestellt. Durch das aufgestockte Personal, können wir noch mehr auf die besonderen Bedürfnisse unserer Integrationskinder eingehen und sie nach ihren individuellen Fähigkeiten und Stärken fördern.

Auch von Nachbargemeinden kommen drei Kinder, da wir wegen unserer Fachlichkeit hinsichtlich Integration weiter empfohlen wurden. Der Förderbedarf erstreckt sich von körperlichen Einschränkungen, seelischen Schwierigkeiten, Entwicklungsverzögerungen in einem oder mehreren Bereichen, chronischen Krankheiten bis hin zu geistiger Behinderung. Heuer werden 10 Kinder, die von Behinderung bedroht sind in drei Integrationsgruppen betreut. Es findet eine enge Zusammenarbeit mit verschiedenen Fachstellen statt, wie z.B. Ergotherapeuten, Logopäden. Die Frühförderung kommt in diesem Jahr in den Kindergarten.

Anderssprachige Kinder mit verschiedenen Nationalitäten erfahren umfassende Förderung beim Lernen der deutschen Sprache. In Zusammenarbeit mit der Grundschule findet zudem der „Vorkurs Deutsch“ statt. Wir sehen es als unsere Aufgabe, die ganze Familie bei der Integration zu unterstützen, soweit dies in unserem Rahmen möglich ist.

Dies bildet nun einen neuen Schwerpunkt in unserer Arbeit, da der Anteil der anderssprachigen Kinder zum ersten Mal bei knapp 20% liegt. Darunter sind polnische, rumänische, russlanddeutsche, kosovo-albanische und türkische Kinder.

Das soziale Miteinander profitiert durch die Integration in hohem Maß!

Schulkindbetreuung über Mittag ist nach wie vor gefragt. Derzeit sind 6 Kinder aus der 1. + 2. Klasse dazu angemeldet. Den ganzen Nachmittag wird ein Schulkind betreut. Wir freuen uns immer, wenn sie mit dem Schulranzen auf dem Rücken herein marschieren. Für die Kindergartenkinder sind sie Spielpartner und „große“ Vorbilder. Die sozialen Erfahrungen erweitern sich. So ist die Schulkindbetreuung eine Bereicherung in unserer Einrichtung.





Elternbeirat (Kindergartenjahr 2010 / 2011)

1. Vorsitzender: Schwinghammer Stefan

2. Vorsitzende: Hofmeister Claudia

Schriftführerin: Katrin Nowak

Weitere Elternbeiräte: Protschka Stephan, Kammerbauer Claudia, Widl Bärbl, Zinkl Ralf,
Neußendorfer Evi

Da die Schnuki-Gruppe immer größeren Anklang findet und ein fester Bestandteil des Kiga`s ist, haben die Eltern der Schnuki`s auch in diesem Jahr wieder zwei Schnuki-Beirätinnen gewählt.

Schnuki-Beirätinnen: Reicheneder Birgit, Neubauer Claudia

Arbeitsschwerpunkt

Auch in diesem Jahr möchten wir uns im Team weiterhin mit dem Thema „**Fähigkeiten**“ nach Heinz Strauß beschäftigen. Dies bedeutet den Blickpunkt von den Schwächen und Defiziten mehr auf die Stärken und Fähigkeiten zu lenken.

Dabei geht es um folgende Grundfähigkeiten:

Binden – Nehmen – Lassen – Finden – Halten – Wünschen – Teilen – Geben



„Kindergartenfreunde“

Der Förderkreis „Kindergartenfreunde“ wächst beständig und bereichert das Geschehen im Kindergarten!!! .

Außerdem brachte und bringt sich der Förderkreis bei verschiedenen Kindergarten-Festen ein:

- Organisieren eines kreativen Standes beim Pfarrfest 2010
- Sponsern der Geburtstagsgeschenke für die Kinder
- Bewirtung der Eltern bei der Elternbeirats-Wahlparty 2010
- Organisieren eines Standes am Adventsmarkt in Mamming 2010

Wir freuen uns über so viel Wertschätzung der Arbeit mit den Kindern, über die schönen Aktivitäten und die vielseitige Unterstützung !!!

Was sind die „Kindergartenfreunde“?

Der Förderkreis „Kindergarten-Freunde“ ist ein lockerer Kreis von Menschen, die sich zusammengeschlossen haben, um die Kinder zu fördern und den Kindergarten zu unterstützen.

Da das Kindergartenteam großen Wert auf Transparenz und Öffnung nach außen legt, soll die Möglichkeit geschaffen werden, gemeinsam Kindergartenfeste zu feiern, Kontakte zu pflegen und nähere Informationen zu erhalten.

Alle interessierten Frauen und Männer sind dazu eingeladen ehrenamtlich, ihre Fähigkeiten zum Wohle der Kinder einzubringen. ☺ Anmeldung ist jederzeit bei den Ansprechpartnern Elfriede Krieger (Tel. 09955 / 403) und Holger Feichtenbeiner (Tel. 09955 / 716) möglich!

**Wir wollen gemeinsam für und mit Kindern etwas bewegen,
wenn Sie auch dabei sein möchten:**

Herzlich Willkommen!!!



Am 24. Juli 2010 waren dann alle eingeladen um die Einweihung der Rutsche mit einem „**Ri-Ra-Rutschen-Fest**“ zu feiern. Alle hofften auf wunderschönes sonniges Wetter, doch leider machten uns dunkle Regenwolken einen Strich durch die Rechnung. Also musste kurzerhand am Samstag die Aufführung in die Schulturnhalle verlegt werden. Dort begrüßten die Kinder ihre Gäste mit dem Lied von der „Ri-Ra-Rutschebahn“. Herr Pfarrer Wölfl erläuterte anschließend für alle Gäste das zustande kommen dieser Kombination „Fluchttreppe/Spiralrutsche“ die vorwiegend der Sicherheit der Kinder und dem Personal dient. Mit der neuen Außentreppe, die die Kinder zum Aufstieg zur Rutsche nutzen müssen, können sich so die Kinder auf spielerische Weise vertraut machen und sinnvoll nutzen. Wir hoffen jedoch alle, dass der Ernstfall nie eintritt und wir sie nie als Evakuierungstreppe benutzen müssen.



Die Kinder sind begeistert und bedanken sich herzlich bei allen, die dies ermöglicht haben!!!



Jubiläum: 40 Jahre Kindergarten Maming!

Im Mai 2011 ist es so weit. Der Kindergarten St. Wolfgang feiert sein 40-jähriges bestehen mit einem großen Fest. Der geplante Termin für das große Fest ist der 27. – 29. Mai 2011.



Folgende Banken, Firmen, Gruppen und Einzelpersonen beteiligten sich großzügig:

- Sparkasse
- VR-Bank
- Taxi Widl
- Förderkreis Kindergartenfreunde
- Gewerbeverein
- Firma Mossandl
- Familie Gibas
- Architekt Plinninger



Dank den vielen Sponsoren konnte die Planung der Treppe mit Rutsche dann endlich in die Tat umgesetzt werden. Los ging es im Juni mit dem Ausheben der Fundamente. Anschließend als alle Bauteile da waren, wurde zuerst die Konstruktion für die Treppe von der Firma Kammerbauer aufgestellt. Sogar ein Bagger wurde gebraucht, um die schweren Teile an ihren Platz zu bringen. Die ganze Bauzeit war nicht nur für die Kinder sehr interessant, auch die Erwachsenen fieberten schon auf den Tag hin, an dem die Rutsche montiert wurde.

Und endlich war es dann so weit: die große feuerrote Rutsche wurde aufgestellt. Die Kinder konnten es schon nicht mehr erwarten, bis sie endlich das erste Mal rutschen durften. Als die Rutsche endlich fest montiert war, musste sie ausprobiert werden. Vorerst aber nur von den Handwerkern, da sich am Ende der Rutsche noch kein Fallschutz befand.

Zum Schluss kam noch der „Feinschliff“. Es wurden unter der Treppe Bäumchen angepflanzt und der Zierkies verteilt. Natürlich durfte auch der Fallschutz nicht fehlen. Als endlich alles fertig war, durften auch alle Kinder des Kindergartens zum ersten Mal die neue Rutsche ausprobieren.

Huuurrraaa!!!



Uns ist es wichtig, jedes Kind in **seinem Entwicklungsprozess zu beobachten** und zu **erkennen**, womit sich das Kind in der jeweiligen **Entwicklungsphase** beschäftigt und auseinandersetzt.

Wir bestärken das Kind in seiner Situation, um so sein selbständiges Handeln zu fördern. Das bedeutet zum Beispiel, das Kind ausprobieren zu lassen, ihm Zeit und Raum für sein Tun zur Verfügung zu stellen. Es ist aber auch wichtig, ihm Hilfestellungen zu geben, wenn es diese benötigt und fordert, sowie Orientierungshilfen und Regeln aufzuzeigen. Nicht ein Ergebnis ist für das Kind wichtig, sondern die Erfahrungen, die es bei seinem Tun sammeln kann, die Auseinandersetzung mit sich selbst und anderen Kindern, sowie mit der Umgebung (Räume und Materialien).

Durch regelmäßige und intensive Beobachtungen können wir auf Stärken und Schwächen des Kindes angemessen reagieren und individuelle Perspektiven für jedes Kind entwickeln.



Lernwerkstatt:

Unsere im letzten Kindergartenjahr neu eingerichtete Lernwerkstatt wurde von den Kindern so gut angenommen und begeistert genutzt, dass wir uns im Team gemeinsam dafür entschieden haben dieses Angebot für die Vorschulkinder auch in diesem Jahr weiterzuführen.



Kreativecke:

Auch in diesem Jahr werden wir unsere Kreativecke weiterführen. Wir werden sie weiterhin mit den Kindern für verschiedenste Bastel-, Mal- und Gestaltungsangebote gruppenübergreifend nutzen. Wir freuen uns auf ein neues Jahr mit spannender Kreativität!



Außentreppe und Röhrenrutsche 2010/2011

Im vergangenen Kindergartenjahr riet uns die Feuerwehr Mamming bei ihrem Besuch im Kindergarten im Zuge der neuesten Bestimmungen zu einem weiteren Fluchtweg aus dem 1.Stock des Kindergartengebäudes in den Garten.

Daraufhin wurde mit einer ersten groben Planung und dem Einholen von genaueren Informationen für eine Fluchttreppe begonnen. Bald darauf entstanden Überlegungen, die Treppe mit einer Rutsche zu verbinden. So können Treppe und Rutsche täglich als attraktives Spielgerät genutzt werden und sind nicht nur für den Ernstfall.

Der Plan stand: Es sollte eine Treppe mit einer Röhrenrutsche sein. Da die Anschaffung einer Röhrenrutsche jedoch den Haushalt gesprengt hätte, haben wir uns auf die Suche nach Sponsoren gemacht, die dieses Vorhaben ermöglichen könnten. Wir trafen überall auf offene Ohren!

Ferienprogramm

Die Gemeinden Gottfrieding und Mamming boten 2010 ein umfangreiches Ferienprogramm mit 80 Veranstaltungen an, die alle sehr zahlreich von den Kindern angenommen wurden. Insgesamt waren 1.530 Anmeldungen für die folgenden Veranstaltungen zu verzeichnen:

- ⇒ Ein Nachmittag beim Angelsportverein Gottfrieding
- ⇒ Fahrt mit der Bücherei Mamming zur Further Waldbühne
- ⇒ Als Reporter für den Dingolfinger Anzeiger unterwegs
- ⇒ Klettern beim JDAV Dingolfing
- ⇒ Wir basteln ein Papiertütenalbum mit Frau Renate Mühlbauer
- ⇒ Grundkurs Zauberworkshop mit Frau Antonia Limbrunner
- ⇒ „Feurio, es brennt“ mit dem Frauenbund Mamming (2 Termine)
- ⇒ Piraten entern die Sparkasse Mamming (3 Termine)
- ⇒ Brezen- und Brezenmäuse-Backen mit Frau Rosa Nepl und Frau Monika Pflaum (3 Termine)
- ⇒ Einrad-Schnupperkurs mit dem Radfahrverein „Isarstrand“ Mamming
- ⇒ Aufbaukurs Zaubern mit Frau Antonia Limbrunner
- ⇒ Mittelalterfest für Kinder mit der Kommunalen Jugendarbeit
- ⇒ Wir basteln eine Foto-Wandplatte mit Frau Renate Mühlbauer
- ⇒ Bogenschießen und Biathlon mit dem Lichtgewehr bei den „Isartaler“-Schützen
- ⇒ Tennisschnuppertag beim Tennisverein Mamming
- ⇒ Ein Tag bei der Feuerwehr Mamming
- ⇒ Kreative Küche mit Frau Rosa Nepl, Frau Monika Pflaum und Frau Martina Krieger (2 Termine)
- ⇒ Wir gestalten Taschen oder Sportbeutel mit Frau Barbara Widl (2 Termine)
- ⇒ Ferien-Fußball-WM mit dem FC Gottfrieding
- ⇒ Wir nähen eine peppige Handtasche mit Fr. Elisabeth Haslbeck und Fr. Martina Krieger (2 Termine)
- ⇒ Geisterführung in der Burg Trausnitz mit dem Frauenbund Gottfrieding
- ⇒ Ein Vormittag am Bach mit dem Bund Naturschutz, Ortsgruppe Mamming (2 Termine)
- ⇒ Takatuka mit dem Bund Naturschutz, Kreisgruppe Deggendorf (2 Termine)
- ⇒ Spiel ohne Grenzen mit den Young Boys Gottfrieding
- ⇒ Auarellmalerei mit der Malerin Frau Raquel Solis (2 Termine)
- ⇒ Ein Vormittag im Jagdrevier mit dem Bayer. Jagdschutz- und Jägerverband Dingolfing
- ⇒ Luftballons modellieren mit Frau Antonia Limbrunner
- ⇒ Spielenachmittag mit Übernachten am Jugendzeltplatz mit dem Pfarrgemeinderat Mamming – Sachausschuss Jugend -
- ⇒ Beim Schützenverein „Eichenlaub“ Bachhausen
- ⇒ Oma und Opa mit Enkel auf Tour, organisiert vom Seniorenbeauftragten, Herrn Helmut Heller
- ⇒ Digitale 3 D-Fotografie mit dem Bezirksjugendring Niederbayern (2 Termine)
- ⇒ Reiten mit Frau Beate Kreuzpaintner (2 Termine)
- ⇒ Rund ums Radl mit dem Radfahrverein „Isarau“ Gottfriedingerschwaige (2 Termine)
- ⇒ Stegge-Turnier mit der Feuerwehr Bubach
- ⇒ Kraxenberger Fahrzeugmuseum mit der Goggo- und Glasfahrer-Gemeinschaft Dingolfing
- ⇒ Nadelfilzen für Kinder mit Frau Rosa Nepl
- ⇒ Tischtennisnachmittag mit dem TSV Mamming, Sparte Tischtennis (2 Termine)
- ⇒ Variojo mit Frau Rosa Nepl
- ⇒ Perlenarmbänder und Schmuckdose basteln mit Frau Isabella Espertshuber, Frau Elisabeth Fuchs und Frau Christina Kühnert (3 Termine)
- ⇒ Keilrahmen kreativ gestalten mit Frau Barbara Widl
- ⇒ Perlentiere basteln mit Frau Isabella Espertshuber, Frau Elisabeth Fuchs und Frau Christina Kühnert
- ⇒ Schach – ein spannendes Spiel mit dem SK Landau-Dingolfing
- ⇒ Ein Tag bei den „Isarau“-Schützen Gottfriedingerschwaige

- ⇒ Nachtwanderung mit der KLJB Gottfrieding
- ⇒ Ein Nachmittag bei den Stockschützen Mammig
- ⇒ Ein Tag bei der Feuerwehr Gottfrieding
- ⇒ Waldtag mit Schnitzeljagd und Spielen mit Frau Isabella Espertshuber, Frau Elisabeth Fuchs und Frau Christina Kühnert (2 Termine)
- ⇒ Im Friseursalon bei Frau Brigitte Heitzer (2 Termine)
- ⇒ Fingernagelstyling für die Kleinen mit Frau Nicole Karg
- ⇒ Fingernagelstyling für junge Damen mit Frau Nicole Karg (3 Termine)
- ⇒ Inliner-Sicherheitstraining mit dem TSV Mammig, Ski-Abteilung
- ⇒ Ein Nachmittag am Modellflugplatz mit dem Flugmodellclub Dingolfing
- ⇒ Kirchturbesteigung der Pfarrkirche St. Stephanus Gottfrieding
- ⇒ Basteln von Gartenlibellen mit dem Obst- und Gartenbauverein Mammig (2 Termine)
- ⇒ Kegeln im Kolpinghaus Dingolfing mit dem Obst- und Gartenbauverein Gottfrieding
- ⇒ Beim Pizza-Bäcker im Ristorante „Il Giardino“ (2 Termine)
- ⇒ Großer Familientag im Gasthof Apfelbeck

Wir danken den Veranstaltern sehr herzlich für die Mühe und den Einsatz, den sie für die Gestaltung der einzelnen Aktivitäten und für die Betreuung der Kinder aufgebracht haben.

Wer Interesse hat, sich mit einer Veranstaltung am Ferienprogramm 2011 zu beteiligen, möchte sich bitte in der Gemeindekanzlei Gottfrieding (mittwochs, Tel. 08731/1204) oder im Rathaus Mammig (Zimmer Nr. 17, Tel. 09955/9311-23) melden.



Die beiden Bürgermeister der Verwaltungsgemeinschaft Mammig / Gottfrieding bedanken sich bei Frau Ingrid Werner als Verantwortliche des Ferienprogramms

20 Jahre Ferienprogramm

Familientag als Jubiläumsveranstaltung

Heuer war ein besonderes Jahr, wenn es um das Ferienprogramm der VG Mamming-Gottfrieding geht. Mit einem großen Familientag am Freitag, 24. September, feierte man dessen 20-jähriges Jubiläum. Die Zauberin „Antonella“ (Antonia Limbrunner) und Sabine Winner von der Kinderkistn Landau waren zu Gast und bescherten mit ihren tollen Darbietungen sowohl den kleinen, als auch den großen Gästen viel Freude.

Rund 170 Besucher konnten sich darüber hinaus an den diversen Ständen vergnügen und dabei gemütlich Kaffee trinken. Die Resonanz war enorm und es wurde allgemein als Höhepunkt und krönende Geburtstagsfeier des Ferienprogramms befunden. Ingrid Werner nutzte bei der Abschlussveranstaltung die Gunst der Stunde, um sich bei allen, die sich am Ferienprogramm und am Familientag beteiligten beziehungsweise sich in irgendeiner Weise eingebracht haben, zu bedanken. Zum anderen wurde mit 1530 Anmeldungen zu 81 Veranstaltungen der Rekord gebrochen, denn voriges Jahr waren es noch 1350 Anmeldungen zu 73 Veranstaltungen. Ein 150-prozentiger Anstieg gegenüber den letzten fünf Jahren spricht für sich. Waren es 2005 noch 601 Anmeldungen mit 33 Veranstaltungen, so waren es 2006 schon 850. Bereits 2007 wurde mit 1050 Anmeldungen die Tausender-Hürde erreicht und auch bei den Veranstaltungen waren es schon knapp sechzig. Im Jahr 2008 wurden 1130 Anmeldungen registriert und man war stets bemüht, neue, attraktive und sinnvolle Veranstaltungen dazuzugewinnen, was dieses Jahr mit 23 neuen Veranstaltungen sehr gut gelang. Auch finden immer mehr Kinder ab drei Jahren Gefallen am Ferienprogramm und deshalb will man es künftig verstärkt auch in diese Richtung ausdehnen.

Georg Eberl bat anschließend, in dem Bemühen nicht nachzulassen und auch nächstes Jahr wieder gemeinsam an einem Strang zu ziehen, um den Kindern ein abwechslungsreiches Ferienprogramm bieten zu können.



Wenn Sie einen Reisepass beantragen wollen, benötigen Sie folgende Unterlagen:

Ein aktuelles biometrisches Passfoto, sowie eine Geburts- oder Heiratsurkunde. Sollten sie verheiratet, geschieden oder verwitwet sein, wird anstelle der Geburtsurkunde (Auszug aus dem Geburtsregister) das Familienbuch beziehungsweise die Heiratsurkunde (Auszug aus dem Eheregister) benötigt. Bei ausländischen Urkunden benötigen wir zudem eine Übersetzung einer staatlich anerkannten Übersetzerin oder eines staatlich anerkannten Übersetzers. Urkunde und Übersetzung müssen im Original vorgelegt werden. **Die Gebühren betragen bei Jugendlichen bis 24 Jahre 37,50 € und der Reisepass ist 6 Jahre gültig, bei Erwachsenen über 24 Jahre 59,00 € und ist 10 Jahre gültig. Die Bearbeitungszeit liegt bei etwa 2 bis 3 Wochen.**

In dringenden Fällen besteht auch die Möglichkeit zur Ausstellung eines Expressreisepasses, sowie eines vorläufigen Reisepasses.

Hinweise zur Beantragung von Kinderpässen

Der Kinderreisepass ersetzt den früheren Kinderausweis. Kinderausweise können daher nach Ablauf der Gültigkeit nicht mehr verlängert werden. Das nachträgliche Einfügen eines Lichtbildes ist jedoch möglich, solange der Kinderausweis in seiner Gültigkeit noch nicht abgelaufen ist.

Ab dem 1. November 2007 kann ein Kinderreisepass nur noch für Kinder unter 12 Jahren beantragt werden. Die Gültigkeitsdauer eines Kinderreisepasses beträgt 6 Jahre, eine Verlängerung ist höchstens bis zur Vollendung des 12. Lebensjahres möglich. Die Kosten für eine Neubeantragung betragen 13,00 Euro, für eine Verlängerung 6,00 Euro.

Der Kinderreisepass kann nur noch mit einem **biometrischen Lichtbild unabhängig vom Alter des Kindes** ausgestellt werden. Desweiteren wird eine Zustimmungserklärung beider Elternteile, bzw. ein Sorgerechtsbeschluss benötigt.

Weil sich das tatsächliche Erscheinungsbild, besonders das eines Kleinkindes, schnell verändert, wird der ausgestellte Kinderreisepass nach den Passvorschriften u. a. dann ungültig, wenn eine einwandfreie Feststellung der Identität des Kindes nicht mehr gegeben ist.

Sie sollten daher im eigenen Interesse zu gegebener Zeit eine **Verlängerung bzw. Aktualisierung** des Kinderreisepasses unter Vorlage eines neuen Lichtbildes beantragen, um Schwierigkeiten bei der Ein- und Ausreise an der Grenze zu vermeiden.

Kinderreisepässe, die bereits vor dem 1. November 2007 bis zur Vollendung des 16. Lebensjahres erstmalig ausgestellt oder verlängert worden sind, behalten grundsätzlich ihre eingetragene Gültigkeit.

Vor dem 01.11.2007 erstmalig ausgestellte Kinderreisepässe dürfen nach Vollendung des 10. Lebensjahres nur noch bis zur Vollendung des 12. Lebensjahres verlängert werden. Voraussetzung einer Verlängerung der Gültigkeitsdauer eines Kinderreisepasses ist, dass die Verlängerung **vor Ablauf der Gültigkeit erfolgt**.

Ab Vollendung des 12. Lebensjahres kann für Kinder - je nach Reiseziel - entweder ein elektronischer Reisepass (e-Pass) oder Personalausweis beantragt werden.









Bearbeitungszeit













Der Kinderreisepass wird sofort in der Pass- und Meldestelle ausgestellt.

EU-Führerschein

Für alle detaillierten bzw. persönlichen Fragen zum Fahrerlaubnisrecht stehen Ihnen die Mitarbeiter der Führerscheinstelle des Landratsamtes Dingolfing-Landau gerne zur Verfügung. In diesem Zusammenhang möchten wir vor allem auf den "Umtauschschalter" in der Zulassungsstelle Dingolfing unter der Tel. 08731/87-469 (Frau Heilmeier) aufmerksam machen.

Übersicht über die neuen Fahrzeugklassen:

Klasse		Beschreibung
A unbeschränkt		Direkteinstieg ab 25 Jahre für Krafträder mit und ohne Beiwagen über 25 kW (34 PS) oder einer Leermasse von weniger als 6,25 kg pro kW. Eingeschlossene Klassen: A beschränkt, A1, M
A beschränkt		Krafträder mit und ohne Beiwagen bis max. 25 kW/ 34 PS und einer Leermasse von mindestens 6,25 kg pro kW, (nach 2-jähriger Fahrpraxis ohne weitere Ausbildung und Prüfung unbegrenzt) Eingeschlossene Klassen: A1, M Mindestalter: 18 Jahre
A1		Leichtkrafträder max. 125 ccm, max. 11 kW Motorleistung. Inhaber der Fahrerlaubnis-Klasse A1 dürfen bis zur Vollendung des 18. Lebensjahres nur mit Leichtkraftfahrzeugen fahren, deren bauartbestimmte Höchstgeschwindigkeit auf 80 km/h gedrosselt ist. Mindestalter: 16 Jahre Eingeschlossene Klasse: M
Mofa		Maximal 25 km/h bauartbedingte Höchstgeschwindigkeit, einsitzig, Elektro- oder Verbrennungsmotor bis 50 ccm Hubraum Mindestalter: 15 Jahre
M		(Moped, Mokick bis max. 50 ccm und max. 45 km/h) Kleinkraftfahrzeuge und Fahrräder mit Elektromotor oder Hilfsmotor bis 50 ccm Hubraum und einer bauartbestimmten Höchstgeschwindigkeit von nicht mehr als 45 km/h Mindestalter: 16 Jahre
S		Dreirädrige Kleinkraftfahrzeuge und vierrädrige Leichtkraftfahrzeuge mit einer - bauartbedingten Höchstgeschwindigkeit von max. 45 km/h und - einer Leermasse bei vierrädrigen Leichtkraftfahrzeugen max. 350 kg und (bei Elektrofahrzeugen ohne Masse der Batterie) - Hubraum max. 50 ccm (bei Fremdzündungsmotor (z.B. Benzinmotor)) oder - max. 4 kW Nutzleistung (bei anderen Verbrennungsmotoren z.B. Diesel) oder - max. 4 kW Nenndauerleistung bei Elektromotor Mindestalter: 16 Jahre
B		Kraftwagen bis 3,5 t zulässiger Gesamtmasse und - Anhänger bis 750 kg zulässiger Gesamtmasse bzw. - Anhänger über 750 kg zulässiger Gesamtmasse, wenn die zulässige Gesamtmasse des Anhängers nicht größer ist als die Leermasse des Kraftwagens und die Summe der zulässigen Gesamtmassen von Zugfahrzeug und Anhänger nicht größer ist als 3,5 t Mindestalter: 18 Jahre Eingeschlossene Klassen: M, L, S
BE		Kombination aus Fahrerlaubnis-Klasse B und Anhänger, der nicht unter Klasse B fällt. Kraftwagen bis 3,5 t zulässiger Gesamtmasse mit - Anhänger über 750 kg zulässiger Gesamtmasse, wenn die zulässige Gesamtmasse größer ist als die Leermasse des Pkw, - Anhänger über 750 kg zulässiger Gesamtmasse, wenn die zulässige Gesamtmasse des Anhängers nicht größer ist als die Leermasse des Pkw aber die Summe der Gesamtmassen v. Anhänger u. Pkw größer ist als 3,5 t. Führerscheininhaber der "alten" Klasse 3 dürfen alle einachsigen Anhänger (einschließlich Anhänger mit Tandem-Achsen) mit Ihrem Fahrzeug ziehen. Mindestalter: 18 Jahre Vorbesitz Führerscheinklasse B notwendig

C		Kraftwagen über 3,5 t zulässiger Gesamtmasse (nach oben keine Beschränkung) auch mit Anhänger bis 750 kg zulässige Gesamtmasse Mindestalter: 18 Jahre. Für Führer im gewerblichen Güterverkehr ist das Mindestalter 21 Jahre, wenn die zulässige Gesamtmasse des Fahrzeugs oder Zuges mehr als 7,5 t beträgt. Vorbesitz Führerscheinklasse B notwendig Eingeschlossene Klasse: C1
CE	 	(Lastzüge und Sattelzüge) Kraftwagen über 3,5 t zulässige Gesamtmasse (nach oben keine Beschränkung) und Anhänger über 750 kg zulässige Gesamtmasse Mindestalter: 18 Jahre. Für Führer im gewerblichen Güterverkehr ist das Mindestalter 21 Jahre, wenn die zulässige Gesamtmasse des Fahrzeugs oder Zuges mehr als 7,5 t beträgt. Vorbesitz Führerscheinklasse C notwendig Eingeschlossene Klassen: C1E, BE, T, bei Besitz von D1: D1E, bei Besitz von D: DE
C1		Kraftwagen mit mehr als 3,5 t, aber nicht mehr als 7,5 t zulässiger Gesamtmasse, auch mit Anhänger bis 750 kg zulässiger Gesamtmasse Mindestalter: 18 Jahre. Für Führer im gewerblichen Güterverkehr ist das Mindestalter 21 Jahre, wenn die zulässige Gesamtmasse des Fahrzeugs oder Zuges mehr als 7,5 t beträgt. Vorbesitz Führerscheinklasse B notwendig
C1E		Kombination aus Fahrerlaubnis-Klasse C1 und Anhänger (max. 12.000 kg zulässiger Gesamtmasse) Kraftwagen über 3,5 t zulässiger Gesamtmasse bis 7,5 t zulässiger Gesamtmasse und Anhänger über 750 kg zulässiger Gesamtmasse. Die Gesamtmasse des Anhängers darf nicht größer sein als die Leermasse des Zugfahrzeugs und die Summe der beiden zulässigen Gesamtmassen nicht größer als 12 t. Mindestalter: 18 Jahre. Für Führer im gewerblichen Güterverkehr ist das Mindestalter 21 Jahre, wenn die zulässige Gesamtmasse des Fahrzeugs oder Zuges mehr als 7,5 t beträgt. Vorbesitz Führerscheinklasse C1 notwendig Eingeschlossene Klassen: BE, bei Besitz von D1: D1E
D		Omnibusse mit mehr als 16 Fahrgastplätzen u. auch mit Anhänger bis 750 kg zulässiger Gesamtmasse Mindestalter: 21 Jahre Vorbesitz Führerscheinklasse B notwendig Eingeschlossene Klasse: D1
DE	 	Omnibusse mit mehr als 16 Fahrgastplätzen und Anhänger über 750 kg zulässiger Gesamtmasse Mindestalter: 21 Jahre Vorbesitz Führerscheinklasse D notwendig Eingeschlossene Klassen: D1E, BE, bei Besitz von C1: C1E
D1		Omnibusse mit mehr als 8 aber höchstens 16 Fahrgastplätzen - auch mit Anhänger bis 750 kg zulässiger Gesamtmasse Mindestalter: 21 Jahre Vorbesitz Führerscheinklasse B notwendig
D1E	 	Kombination aus Fahrerlaubnis-Klasse D1 und Anhänger (max. 12.000 kg zulässiger Gesamtmasse) Bus mit mehr als 8 aber höchstens 16 Fahrgastplätzen - mit Anhänger über 750 kg zulässiger Gesamtmasse Mindestalter: 21 Jahre Vorbesitz Führerscheinklasse D1 notwendig Eingeschlossene Klassen: BE, bei Besitz von C1: C1E
L		Zugmaschinen (Traktoren) in der Land- und Forstwirtschaft bis 32 km/h bauartbedingte Höchstgeschwindigkeit, auch mit Anhängern (dann Höchstgeschwindigkeit 25 km/h); Stapler (auch mit Anhängern) und selbstfahrende Arbeitsmaschinen bis 25 km/h bauartbedingte Höchstgeschwindigkeit Mindestalter: 16 Jahre
T		Land- oder forstwirtschaftliche Zugmaschinen mit Anhänger (mehr als 32 km/h, aber nicht mehr als 60 km/h bauartbedingte Höchstgeschwindigkeit). Selbstfahrende Arbeitsmaschinen bis 40 km/h bauartbedingte Höchstgeschwindigkeit in der Land- oder Forstwirtschaft, auch mit Anhängern Mindestalter: 16 Jahre. Bis zur Vollendung des 18. Lebensjahres nur Zugmaschinen bis 40 km/h. Eingeschlossene Klassen: L, M, S

Grundsteuer

Die Grundsteuer ist eine Jahressteuer und wird jeweils für ein ganzes Kalenderjahr in vier Jahresraten erhoben (§§ 9, 27 Grundsteuergesetz). Maßgebend sind die steuerlichen Verhältnisse zu Beginn des Kalenderjahres (§ 9 Abs. 1 Grundsteuergesetz).

Treten während des Kalenderjahres Änderungen in den Besitzverhältnissen (z.B. Verkauf, Vererbung usw.) ein, können diese erst beim Beginn des nächsten Kalenderjahres berücksichtigt werden, weil erst dann eine Umschreibung durch das Finanzamt erfolgt.

Je nach Notariatsvertrag kann der Verkäufer jedoch die Grundsteuer evtl. vom Käufer fordern.

Tierkörperbeseitigung

ZTS-TBA Plattling, Wasingerweg 12, 94447 Plattling, Telefon 09931/917272

Grüninseln

Die Gemeinde bittet, die gemeindlichen Grüninseln mitzupflegen, da dies den Mitarbeitern des gemeindlichen Bauhofes aus zeitlichen Gründen nicht möglich ist. Die Gemeinde bedankt sich dafür schon im Voraus.

Sauberhaltung unbebauter Grundstücke

Wir weisen Sie darauf hin, dass freie Bauparzellen sauberzuhalten sind. Sie sollten mindestens zweimal im Jahr gemäht werden.

Zurückschneiden von Hecken, Sträuchern und Bäumen an Straßen und Gehwegen

Das bevorstehende Frühjahr und die dadurch einsetzende Vegetation in den nächsten Wochen nimmt die Gemeinde Mamming zum Anlass darauf hinzuweisen, dass Hecken, Bäume und Sträucher, die in den öffentlichen Verkehrsraum hineinragen, rechtzeitig zurückgeschnitten werden müssen. Durch unzureichenden Hecken- und Baumschnitt entstehen immer wieder Gefahrenstellen für den Fußgänger- und Fahrzeugverkehr, insbesondere im Kreuzungsbereich, da durch hinausragende Sträucher und Äste Sichtbehinderungen auftreten können.

Wir bitten daher, Hecken, Bäume und Sträucher auf Grundstücken entlang der Gehwege und Straßen so anzupflanzen oder zurückzuschneiden, dass die Sicherheit und Leichtigkeit des Verkehrs nicht beeinträchtigt wird.

Hier gilt: die über die Straßen und Wege hinausragenden Sträucher und Äste bis zu einer Höhe von 4,50 m sind zu beseitigen. Im Bereich von Geh- und Fußwegen ist eine Mindesthöhe von 2,50 m freizuhalten. Dieses sogenannte „Lichtraumprofil“ ist für eine sichere Verkehrsführung unbedingt erforderlich.

Sicherung der Gehwege im Winter

Die Anlieger haben die Verpflichtung, an Werktagen von 07.00 bis 19.00 Uhr und an Sonn- und Feiertagen von 08.00 bis 19.00 Uhr die Gehwege von Schnee zu räumen und bei Schnee-, Reif- oder Eisglätte mit Sand oder anderen geeigneten Mitteln zu streuen.

Parkplatzsituation Hauptstraße

Die Bürger werden gebeten, bei der Parkplatzsuche im Bereich der Hauptstraße nach Möglichkeit die öffentlichen Parkplätze entlang der Hauptstraße zu verwenden, damit die Verkehrsführung nicht behindert wird.

Behindertenparkplatz/behindertengerechter Eingang Rathaus

Auf der Südseite des Rathauses Maming (Schulgasse) befindet sich ein Behindertenparkplatz. Von dort aus gelangen Sie direkt über den Eingang für Gehbehinderte bzw. Rollstuhlfahrer bequem in das Rathausgebäude. Wir sind Ihnen gerne behilflich!

Sauberhaltung der Verkehrsflächen

Wer öffentliche Verkehrsflächen über das durch den Gemeingebrauch bestimmte Maß hinaus verunreinigt (z.B. durch Bauarbeiten, landwirtschaftliche Arbeiten), ist verpflichtet, die Verkehrsflächen zu reinigen!

Betrieb von Rasenmähern und anderen Gartengeräten

Die Betriebszeiten von Landschafts- und Gartengeräten, Baumaschinen usw., in empfindlichen Gebieten, wozu auch Wohngebiete gehören, sind in der Geräte- und Maschinenlärmschutz-Verordnung (32. BImSchV) festgelegt:

Geräte und Maschinen	Betriebszeiten
<ul style="list-style-type: none">• Freischneider• Grastrimmer/Graskantenschneider mit Verbrennungsmotor• Laubsauger• Laubsammler	Montag - Samstag 9 - 13 Uhr und 15 - 17 Uhr
Alle übrigen Maschinen und Geräte <u>Beispiele:</u> Rasenmäher Rastentrimmer/Rasenkantenschneider mit Elektromotor Motorkettensäge Heckenschere Vertikutierer Häcksler Hochdruckreiniger Baumaschinen	Montag - Samstag 7 - 20 Uhr
An Sonn- und Feiertagen ist die Nutzung sämtlicher Geräte und Maschinen ganztägig nicht zulässig.	
<u>Ausnahme:</u> Die Ruhezeiten gelten nicht, wenn der Betrieb des Gerätes oder der Maschine im Einzelfall zur Abwendung einer Gefahr bei Unwetter oder Schneefall oder zur Abwendung einer sonstigen Gefahr für Mensch, Umwelt oder Sachgüter erforderlich ist.	
Für ein gutes nachbarschaftliches Verhältnis, sollten Sie nach Möglichkeit	
<ul style="list-style-type: none">• in der Mittagszeit auf den Betrieb sämtlicher Geräte und Maschinen, so auch auf das Rasenmähen, verzichten.• im Vorfeld die Nachbarn über bevorstehenden Lärm (z. B. Baustellenlärm) informieren. Jemand der auf Lärm eingestellt ist und weiß, wann er wieder aufhört, fühlt sich weniger belästigt.	

Kein Versand einer neuen Lohnsteuerkarte Karte des Jahres 2010 behält auch für 2011 ihre Gültigkeit

In diesem Jahr erfolgt kein Versand einer Lohnsteuerkarte. Die Lohnsteuerkarte 2010 behält auch für das Jahr 2011 bis zur Einführung des elektronischen Verfahrens ihre Gültigkeit. Für Arbeitnehmerinnen und Arbeitnehmer entfällt damit die Weitergabe der Lohnsteuerkarte an den Arbeitgeber. Der Arbeitgeber darf die Lohnsteuerkarte 2010 nicht wie bisher am Jahresende vernichten, sondern muss die darauf enthaltenen Eintragungen auch für den Lohnsteuerabzug im Jahre 2011 zugrunde legen. Benötigen Sie während des Jahres 2010 eine Lohnsteuerkarte, wird diese noch von der Gemeinde ausgestellt.

Wird im Jahr 2011 erstmalig eine Lohnsteuerkarte benötigt, stellt das zuständige Finanzamt auf Antrag eine Ersatzbescheinigung aus. Ausgenommen hiervon sind ledige Arbeitnehmer, die ab dem Jahr 2011 ein Ausbildungsverhältnis als erstes Dienstverhältnis beginnen. Hier kann der Arbeitgeber die Steuerklasse I unterstellen, wenn der Arbeitnehmer seine steuerliche Identifikationsnummer (IdNr), sein Geburtsdatum sowie die Religionszugehörigkeit mitteilt und gleichzeitig schriftlich bestätigt, dass es sich um das erste Dienstverhältnis handelt.

Sofern Freibeträge auf der Lohnsteuerkarte 2010 eingetragen sind, gelten diese unabhängig vom Gültigkeitsbeginn auch im Jahr 2011 weiter. Die Arbeitnehmerinnen und Arbeitnehmer sind verpflichtet, die Steuerklasse und die Zahl der Kinderfreibeträge auf der Lohnsteuerkarte 2010 umgehend durch das Finanzamt ändern zu lassen, wenn die Eintragungen von den Verhältnissen zu Beginn des Jahres 2011 zu ihren Gunsten abweichen, z. B. Eintragung der Steuerklasse I ab 2011, weil die Ehe in 2010 aufgelöst wurde und somit die Voraussetzung für die Steuerklasse III weggefallen ist. Diese Verpflichtung gilt auch, wenn die Steuerklasse II bescheinigt ist, die Voraussetzung für die Berücksichtigung des Entlastungsbetrags für Alleinerziehende im Laufe des Kalenderjahrs jedoch entfällt. Auch wenn sich ein für das Jahr 2010 eingetragener Freibetrag verringert (z. B. geringere Fahrtkosten für Fahrten zwischen Wohnung und Arbeitsstätte oder Verringerung eines Verlustes aus Vermietung und Verpachtung), kann dies ohne eine Korrektur zu erheblichen Nachzahlungen im Rahmen der Einkommensteuerveranlagung führen. Die Herabsetzung des Freibetrags kann beim Finanzamt beantragt werden. Nach Einführung des elektronischen Verfahrens (voraussichtlich im Jahr 2012) müssen sämtliche antragsgebundene Einträge und Freibeträge erneut beim zuständigen Finanzamt beantragt werden.

Hintergrund für die Weitergeltung der Lohnsteuerkarte 2010 ist die Umstellung auf ein zeitgemäßes elektronisches Verfahren. In diesem Zusammenhang wechselt ab dem Jahr 2011 die Zuständigkeit für die Änderung der Lohnsteuerabzugsmerkmale (z.B. Steuerklassenwechsel, Eintragung von Kinderfreibeträgen und anderen Freibeträgen) von den Meldebehörden auf die Finanzämter. Die Finanzämter können bereits im Jahr 2010 zuständig werden, falls die Änderungen den Lohnsteuerabzug 2011 betreffen. Dadurch entfällt für diese Fälle der Kontakt mit den Städten und Gemeinden. Für Änderungen der Meldedaten an sich (z. B. Heirat, Geburt, Kirchenein- oder Austritt) sind weiterhin die Gemeinden zuständig.

Für das neue Verfahren müssen Arbeitnehmerinnen und Arbeitnehmer ihrem Arbeitgeber nur noch das Geburtsdatum und die IdNr mitteilen sowie die Auskunft geben, ob es sich um das Haupt- oder um ein Nebenarbeitsverhältnis handelt. Mit Hilfe dieser Informationen werden dem Arbeitgeber die lohnsteuerlichen Daten des Arbeitnehmers elektronisch durch die Finanzverwaltung zur Verfügung gestellt.

Hat das Arbeitsverhältnis auch schon im Jahr 2010 oder 2011 bestanden, liegen dem Arbeitgeber die erforderlichen Informationen (Geburtsdatum und IdNr) zum Abruf der Elektronischen Lohnsteuerabzugsmerkmale (ELStAM) bereits vor. Diese wurden auf der Lohnsteuerkarte 2010 oder auf der Ersatzbescheinigung des Jahres 2011 aufgedruckt.

Mehr Informationen finden Sie unter www.elster.de

Advent, Advent, ein Lichtlein brennt: Tipps zur Vermeidung von Bränden

Mit dem anstehenden ersten Advent beginnt die so oft zitierte "staade Zeit". In zahlreichen Häusern brennt dann die erste Kerze am Adventskranz. Dies steigert sich bis zum Heiligen Abend, wenn auch noch die flackernden, Wärme verstrahlenden Kerzen des Christbaums hinzukommen. Allzu oft werden dann aber auch Feuerwehr und Rettungsdienste auf den Plan gerufen, wenn Brände hohen Sachschaden oder gar Verletzte und Tote fordern. Leichtsinniger oder unsachgemäßer Umgang mit offenem Feuer ist oft die Ursache dafür.

Damit die stimmungsvolle Atmosphäre der Vorweihnachtszeit nicht leidet, appelliert die Feuerwehr, folgende Verhaltensmaßregeln zu beachten:

- Über Allem steht: "Brennende Kerzen und offenes Feuer dürfen niemals unbeaufsichtigt sein!!!"
- Adventskränze oder Gestecke sollen auf feuerfesten Unterlagen stehen. Verwendete Kerzenhalter dürfen nicht aus brennbarem Material sein. Kerzen sollten nicht zu weit abbrennen! Sie sollen gut zu befestigen sein und aus nicht tropfendem Wachs bestehen. Es gilt sich zu vergewissern, dass auch alle Kerzen gänzlich gelöscht sind!
- Beim Anbringen der Kerzen ist auf einen entsprechenden Höhen- und Seitenabstand zu Zweigen bzw. entsprechendem Dekorationsmaterial zu achten!
- Der Christbaum soll standsicher in einem geeigneten Ständer mit Wasser stehen und nicht zu nah an Heizungen, denn die warme Luft trocknet die Nadelbäume noch schneller aus. Wichtig ist, dass der Baum ausreichenden Abstand zu brennbaren Stoffen, wie Vorhängen und Teppichen, hat.
- Kerzen sind am Christbaum von oben nach unten anzuzünden!
- Es empfiehlt sich in jedem Fall in greifbarer Nähe des Adventskranzes bzw. Christbaumes einen mit Wasser gefüllten Eimer bereitzustellen. Sind die "grünen Boten" ausgetrocknet, sollte keine Flamme mehr an ihnen flackern. Grundsätzlich sinnvoll ist eine elektrische Beleuchtung, die den VDE-Vorschriften entsprechen muss.
- Sternwerfer gehören nicht an den Weihnachtsbaum. Lackiertes und glitzerndes Dekorationsmaterial kann einen möglichen Brandverlauf beschleunigen!!!
- Brennende Kerzen oder Sternwerfer niemals unbeaufsichtigt in Kinderhand geben - beides ist kein "Spielzeug" - dies gilt natürlich auch für Zündhölzer und Feuerzeuge!

Werden all diese Tipps und Verhaltensregeln in der Weihnachtszeit beachtet so wird das Strahlen in den Kinderaugen nicht von Tränen getrübt.

Ihr Kreisbrandmeister Günther Meier

Rauchmelder retten Leben!

Information der Versicherungskammer Bayern und des Landesfeuerwehrverbandes Bayern e.V.

Was passiert bei einem Wohnungsbrand?

Die meisten Brände im privaten Wohnungsbereich, durch die Menschen zu Schaden kommen, brechen nachts zwischen 22.00 Uhr und 6.00 Uhr aus. Die Bewohner werden von einem Brand im Schlaf überrascht. Brandopfer kommen meist nicht durch die Flammen, sondern durch Brandrauch ums Leben. Bei einem Wohnungsbrand entsteht gefährlicher Brandrauch. Er breitet sich rasch in der gesamten Wohnung aus und enthält giftige Substanzen. Tödliche Gefahr geht vom Kohlenmonoxid aus. Dieses geruchlose Gas entsteht bei fast jeden Wohnungsbrand und führt zu verminderter Sauerstoffaufnahme, Bewusstlosigkeit und schließlich zum Tod. Gerade während des Schlafs hat man dann oft keine Chance mehr, auf den Brand aufmerksam zu werden, sich selber zu retten oder die Feuerwehr zu alarmieren.

Ein Rauchmelder gibt frühzeitig Alarm!

Ein Rauchmelder schenkt Ihnen mit einem lauten Heulton von 85 Dezibel wertvolle Sekunden, in denen Sie sich und Ihre Familie retten können!

Installation und Wartung

Batteriebetriebene Rauchmelder werden einfach an der Decke befestigt und erfordern keinen Installationsaufwand. Bringen Sie Rauchmelder an zentralen Stellen an. Der Flur oder das Treppenhaus als Schnittstelle zwischen Wohn- und Schlafbereich eignen sich dafür am besten. Da die heißen Brandgase nach oben steigen, müssen Rauchmelder an der Decke angebracht werden. In mehrgeschossigen Wohnungen und Privathäusern sollte in jeder Etage ein Rauchmelder angebracht werden. Bei vielen Modellen ist es möglich, mehrere Rauchmelder über ein Kabel zu verbinden, so dass beim Alarm eines Melders alle anderen mitalarmieren. Bei Neu- und Umbaumaßnahmen ist es sinnvoll, Leerrohre vorzusehen. Dadurch können Melder miteinander verbunden, bzw. mit Netzstrom betrieben werden. Zusätzliche Rauchmelder für besonders gefährdete Bereiche wie z.B. Kinderzimmer, Dachboden oder Küche (hier einen Hitzemelder) können das System sinnvoll ergänzen. Zur Funktionsprüfung drücken Sie nur alle vier Wochen den Testknopf, das ist alles. Batteriebetriebene Geräte melden die nachlassende Batterieleistung selbsttätig.

Rauchmelder bekommen Sie im Fachhandel und in allen Baumärkten.

Anbringung von Hausnummernschilder

Die Rettungsdienste und die Feuerwehr sind auf die Anbringung von Hausnummernschilder an den Wohngebäuden angewiesen, um schnellstens Hilfe leisten zu können. Daher unsere dringende Bitte:

- Das Schild mit der Hausnummer sollte von der Straße aus gut sichtbar sein. Die Sichtbarkeit sollte nicht durch Bäume, Sträucher oder Vorbauten behindert werden.
- Bei einem Vorgarten sollte das Hausnummernschild am Eingang des Vorgartens angebracht werden.
- Die Schilder sollten in gutem Zustand erhalten werden. Schwer leserliche oder unleserlich gewordene Schilder sollten erneuert werden.

Denken Sie daran, bei einer ordnungsgemäßen Beschilderung profitieren Sie selbst im Notfall.

Achtung Hundebesitzer!

Hundesteuer

Die Gemeindeverwaltung macht alle Hundehalter darauf aufmerksam, dass Hunde, wenn sie älter als vier Monate sind, angemeldet werden müssen. Außerdem ist der Hund unverzüglich abzumelden, wenn er veräußert wurde, abhanden gekommen, eingegangen ist, oder der Hundehalter aus der Gemeinde weggezogen ist.

Verunreinigungen durch Hunde

Rein rechtlich ist es so, dass Hundehaufen auf öffentlichen Wegen nichts zu suchen haben und wegen der massiven gesundheitlichen Gefahr durch Parasiten, Salmonellen und Hundebandwurm schon gar nicht auf Spielplätzen. Die im Haufen enthaltenen Neospora-Parasiten z.B. bleiben an Gräsern haften und führen bei Kühen, die dieses Gras fressen, in 30 Prozent der Fälle zu Totgeburten. Hundekotreste in der Heuernte führen gar dazu, dass Kühe dieses Winterfutter – kein Wunder – verweigern.

Bitte verhindern Sie Verunreinigungen durch Ihre Hunde in den Kinderspielplätzen und auf Gehwegen. Außerdem bitten wir Sie, die Hunde nicht in das Wasserschutzgebiet Mamming zu führen, da die Verunreinigungen die Trinkwasserqualität gefährden.

Streunende Hunde

Vereinzelt wurden im Gemeindebereich wieder streunende Hunde gesichtet.

Den Mitbürgern und unseren Kindern zuliebe: Bitte bringen Sie Ihre Hunde auf Ihrem Anwesen so unter, dass sie nicht unbeaufsichtigt das Grundstück verlassen können!

Anleinplicht

Wir weisen darauf hin, dass Hunde auf allen Wegen, Straßen und Plätzen im gesamten Gemeindegebiet zu jeder Tages- und Nachtzeit stets an einer reißfesten Leine von höchstens 120 cm Länge zu führen sind.

Änderung der Kampfhunde-Verordnung

Alle Hunde der Rasse Rottweiler sind ab sofort einem Wesenstest zu unterziehen. Wir weisen darauf hin, dass von Seiten der Hundebesitzer ein Gutachten bei der Gemeinde vorzulegen ist. Eine Liste von Sachverständigen können Sie gerne unter der Tel.Nr. 09955/9311-18 anfordern.

Fundtiere

Die Gemeinde Mamming ist Mitglied beim Tierschutzverein Dingolfing-Landau e.V.

Alle im Gemeindegebiet herrenlos aufgefundenen Hunde, Katzen und Kleintiere können somit ab sofort an den Tierschutzverein übergeben werden, welcher sich um die Unterbringung, Fütterung, Pflege und tierärztliche Versorgung der Fundtiere kümmert.

Sollten Sie ein Tier auffinden, bitten wir Sie darum, sich an das Tierheim im Quellenhof Passbrunn zu wenden.

Kontaktadresse: Quellenhof Passbrunn • Passbrunn 1 • 94419 Reisbach • Tel. 08734 / 937 261

Der nächste Winter kommt bestimmt...

Schnee auf Dächern – Tipps für Hausbesitzer

Der Winter 2005/2006 ist in Bayern atypisch verlaufen. In einigen Regionen lagen auf den Dächern hohe Schneelasten, die zahlreiche Schäden, teilweise mit Dacheinstürzen, verursachten. Damit sich Hausbesitzer in Zukunft auf vergleichbare oder ähnliche Winterverhältnisse besser vorbereiten können, haben wir die nachstehenden Informationen und Tipps zusammengestellt.

Wo findet man die für das Dach zulässige Schneelast?

Die für das Dachtragwerk zulässige Schneelast kann dem Standsicherheitsnachweis für das Gebäude entnommen werden. Hilfsweise können Auskünfte über die zulässige Schneelast bei der zuständigen unteren Bauaufsichtsbehörde (in der Regel das Landratsamt, die kreisfreie Stadt oder die Große Kreisstadt), oder einem örtlichen Ingenieur- oder Architekturbüro eingeholt werden. Bestehen Zweifel, ob das Dach für eine bestimmte Schneelast ausreichend dimensioniert ist, oder sind für das Gebäude keine statischen Unterlagen mehr vorhanden, sollte man sich an ein örtliches Ingenieur- oder Architekturbüro wenden.

Warum ist nicht die Schneehöhe, sondern das Schneegewicht maßgebend?

Pulverschnee ist leichter als Nassschnee und Nassschnee ist leichter als Eis.

Beispiele:

- 10 cm frisch gefallener Pulverschnee wiegen etwa 10 kg/m²
- 10 cm Nassschnee kann bis zu 40 kg/m² wiegen.
- Eine 10 cm dicke Eisschicht wiegt bis zu 90 kg/m² und ist damit fast so schwer wie 10 cm hoch stehendes Wasser, das 100 kg/m² wiegt.

Die Beispiele zeigen, dass man nicht allein von der Schneehöhe auf das Schneegewicht schließen kann.

Wann soll das Dach vom Schnee geräumt werden?

Die Wetterdienste warnen über Rundfunk, Fernsehen, Internet und Presse vor starken Schneefällen und –verwehungen. Bei solchen Wetterwarnungen sollte man sich Gedanken machen, ob man das Dach vorsorglich von Altschnee befreit oder ob das Dach mit dem vorhandenen Altschnee noch in der Lage ist, den angekündigten Schneezuwachs schadlos aufzunehmen.

Wenn man selbst nicht in der Lage ist, den Schnee vom Dach zu räumen, sollte man ein entsprechendes Unternehmen beauftragen oder bei der Gemeinde oder der Feuerwehr nachfragen, wer solche Arbeiten durchführt.

Worauf ist zu achten, wenn das Dach zum Schneeräumen betreten wird?

Das Dach muss beim Betreten trotz der vorhandenen Schneebelastung standsicher sein. Dabei ist auch zu prüfen, ob die Dacheindeckung für ein Betreten geeignet ist. In Zweifelsfällen sollte vor dem Schneeräumen ein Fachmann eingeschaltet werden, der beurteilen kann, ob ein gefahrloses Betreten möglich ist.

Bei der Räumung des Daches ist die Statik des Dachtragwerkes zu beachten. Zum Beispiel kann es Stabilitätsprobleme geben, wenn das Dach bei zu hohen Schneelasten zunächst komplett auf der einen Seite geräumt wird, bevor auf der anderen Seite mit dem Abtragen des Schnees begonnen wird. In der Regel empfiehlt es sich, das Dach auf beiden Seiten möglichst gleichmäßig zu entlasten und den Schnee abschnittsweise und dabei jeweils abwechselnd auf der einen und der anderen Dachseite abzutragen. Ggf. kann auch hier ein Fachmann weiterhelfen.

Um Unfälle zu verhindern, müssen Personen bei der Räumung des Daches gesichert werden. Besonderes Augenmerk ist wegen der Absturzgefahr auch darauf zu legen, dass vom Schnee und Eis überdeckte Dacheinbauten, z.B. Dachflächenfenster, nicht betreten werden.

Was kann vor Winterbeginn getan werden?

Vor dem Winter kann es ratsam sein, den Zustand des Dachtragwerkes zu kontrollieren und erforderliche Wartungsarbeiten, z.B. Überprüfen der Funktionstüchtigkeit und ggf. Reinigen der Dachentwässerungseinrichtungen, Kontrolle der Schneefangeinrichtung, durchzuführen.

Schutz gegen Rückstau aus dem Abwassernetz

Wichtig!

An alle Hauseigentümer!

„70 Keller mußte die Feuerwehr leerpumpen“ oder ähnliche Sätze findet man immer wieder in Zeitungsberichten über Wolkenbrüche oder die Folgen heftiger Gewitterregen in besiedelten Gebieten. Keller und andere tief liegende Räume werden überflutet, weil manches Haus noch immer nicht genügend gegen Kanalarückstau gesichert ist.

Hierdurch entstehen dem Hauseigentümer oft sehr große Schäden. Dabei kann er sie vermeiden, wenn er sein Haus entsprechend den technischen Möglichkeiten und den geltenden Vorschriften gesichert hat. Zudem ist er nach geltendem Recht für alle Schäden verantwortlich, die auf dem Fehlen dieser Sicherungen beruhen. Die entsprechenden Bestimmungen finden sich in der Entwässerungssatzung und in den Vorschriften „DIN 1986 – Entwässerungsanlagen für Gebäude und Grundstücke“.

Das Kanalnetz einer Stadt oder einer Gemeinde kann nicht darauf ausgerichtet werden, daß es jeden Starkregen oder Wolkenbruch sofort ableiten kann. Die Rohre der Kanalisation würden sonst so groß und so teuer werden, daß die Bürger, die sie ja über Abwassergebühren mit bezahlen müssen, unvertretbar belastet würden. Deshalb muß bei solchen starken Regen eine kurzzeitige Überlastung des Entwässerungsnetzes und damit ein Rückstau in die Grundstücksentwässerungsanlagen in Kauf genommen werden. Dabei kann das Wasser des Kanals aus den tiefer gelegenen Ablaufstellen (Gully, Waschbecken, Waschmaschinenabläufe, Bäder, WC-Anlagen etc.) austreten, falls diese Ablaufstellen nicht vorschriftsmäßig gesichert sind. Auch wenn es bisher noch niemals zu einem Rückstau kam, kann nicht darauf vertraut werden, daß ein solcher, etwa infolge einer unvorhersehbaren, kurzfristigen Kanalverstopfung, für alle Zukunft ausbleibt. So kann z. B. durch größere Fremdkörper, Rohrbruch, Ausfall eines Pumpwerkes oder ähnliches auch ohne Niederschläge Rückstau eintreten.

Die Hauseigentümer sind daher in eigener Verantwortung verpflichtet, alle tiefliegenden Ablaufstellen, vor allem im Keller, mit Rückstauvorrichtungen zu versehen. Alle Räume oder Hofflächen unter der „Rückstauenebene“, die im allgemeinen in Höhe der Straßenoberkante angenommen wird, müssen gesichert sein.

Bitte beachten Sie dabei die folgenden Punkte:

1. Liegen bei **Revisionschächten** außerhalb von Gebäuden die Deckel unter der Rückstauenebene, sind diese wasserdicht und innendruckfest auszuführen, sofern die Leitungen in den Schächten offen verlaufen. Innerhalb von Gebäuden ist die Abwasserleitung geschlossen mit abgedichteter Reinigungsöffnung durch einen Schacht zu führen.

2. **Wählen Sie die richtigen Rückstausicherungen.** Die seit Jahrzehnten bekannten Kellerabläufe (Gullys) mit Rückstaudoppelschluß sind nur für **fäkalienfreies Abwasser** geeignet. Sie entsprechen der DIN 1997. Viele dieser Gullys haben die Möglichkeit Seiteneinläufe anzuschließen. Darüberhinaus gibt es seit einigen Jahren auch noch Absperrvorrichtungen für durchgehende Rohrleitungen, so daß damit problemlos Bodeneinläufe, Waschbecken, Spülbecken, Waschmaschinenabläufe, Bäder, Duschen und ähnliches wirkungsvoll abgesichert werden können. Diese Rückstausicherungen haben alle grundsätzlich zwei Verschlüsse. Der Betriebsverschluß schließt die Leitung bei Rückstau selbständig. Der Notverschluß ist mit Hand zu betätigen. Es empfiehlt sich, sofern kein Schmutzwasser abgelassen wird, den Notverschluß stets verschlossen zu halten.

Fällt **fäkalienhaltiges Abwasser** aus Toilettenanlagen an, muß es in der Regel mittels einer Hebeanlage über die Rückstauenebene gehoben werden. Bei Räumen untergeordneter Bedeutung, z. B. Einliegerwohnungen in Einfamilienhäusern, ist es bei Vorhandensein von natürlichem Gefälle gestattet, sofern im Bedarfsfall ein WC oberhalb der Rückstauenebene zur Verfügung steht, auch einen automatischen Rückstauverschluß nach DIN 19578 einzubauen. Dieser hat ebenfalls einen Betriebsverschluß und einen mit Hand zu betätigenden Notverschluß und ist selbstverständlich auch für fäkalienfreies Abwasser geeignet.

Bringen Sie die vom Hersteller mitgelieferte Anleitung deutlich sichtbar in unmittelbarer Nähe des Verschlusses an.

3. Wählen Sie stets den richtigen **Einbauort** für Ihren Rückstauverschluß. Es dürfen gezielt nur die Ablaufstellen, die unter der Rückstauenebene liegen, geschützt

werden. Leitungen aus Obergeschossen und Dachentwässerungen müssen ungehindert ablaufen können. Bauen Sie deshalb Ihren Rückstauverschuß auf gar keinen Fall in den Revisionsschacht vor dem Haus ein. Sie würden damit im Rückstaufall Ihre gesamte Entwässerungsanlage absperren.

4. Sorgen Sie für eine regelmäßige **Inspektion und Wartung**, damit Ihre Rückstauverschlüsse im Bedarfsfall auch funktionieren. Nehmen Sie also Ihren Rückstauverschuß einmal monatlich in Augenschein und betätigen Sie den Notverschuß.

Die Wartung ist mindestens zweimal im Jahr durchzuführen. Bei Rückstauverschlüssen für fäkalienfreies Abwasser soll nach DIN 1986, Teil 32 die Anlage von einem **Fachkundigen** gewartet werden. Bei Rückstauverschlüssen für fäkalienhaltiges Abwasser muß

6. **Hoffflächen, Tiefeinfahrten in Kellergaragen etc.**, die tiefer als die Rückstauenebene liegen, können bei Vorhandensein natürlichen Gefälles nur dann über Rückstauverschlüsse nach DIN 1997 oder DIN 19578 entwässert werden, wenn geeignete Maßnahmen ein Überfluten der tiefer liegenden Räume durch Regenwasser bei geschlossener Rückstausicherung verhindern. Ansonsten muß Niederschlagswasser von Flächen unterhalb der Rückstauenebene über eine automatisch arbeitende Hebeanlage rückstaufrei der öffentlichen Kanalisation zugeführt werden.

7. **Kellerlichtschächte** sollten mindestens 10 - 15 cm über das umgebende Gelände hochgezogen werden, um Eindringen von Oberflächenwasser zu verhindern. Dies gilt auch für die oberste Stufe von außenliegenden Kellerabgängen. Auch die Kellereingangstür soll-

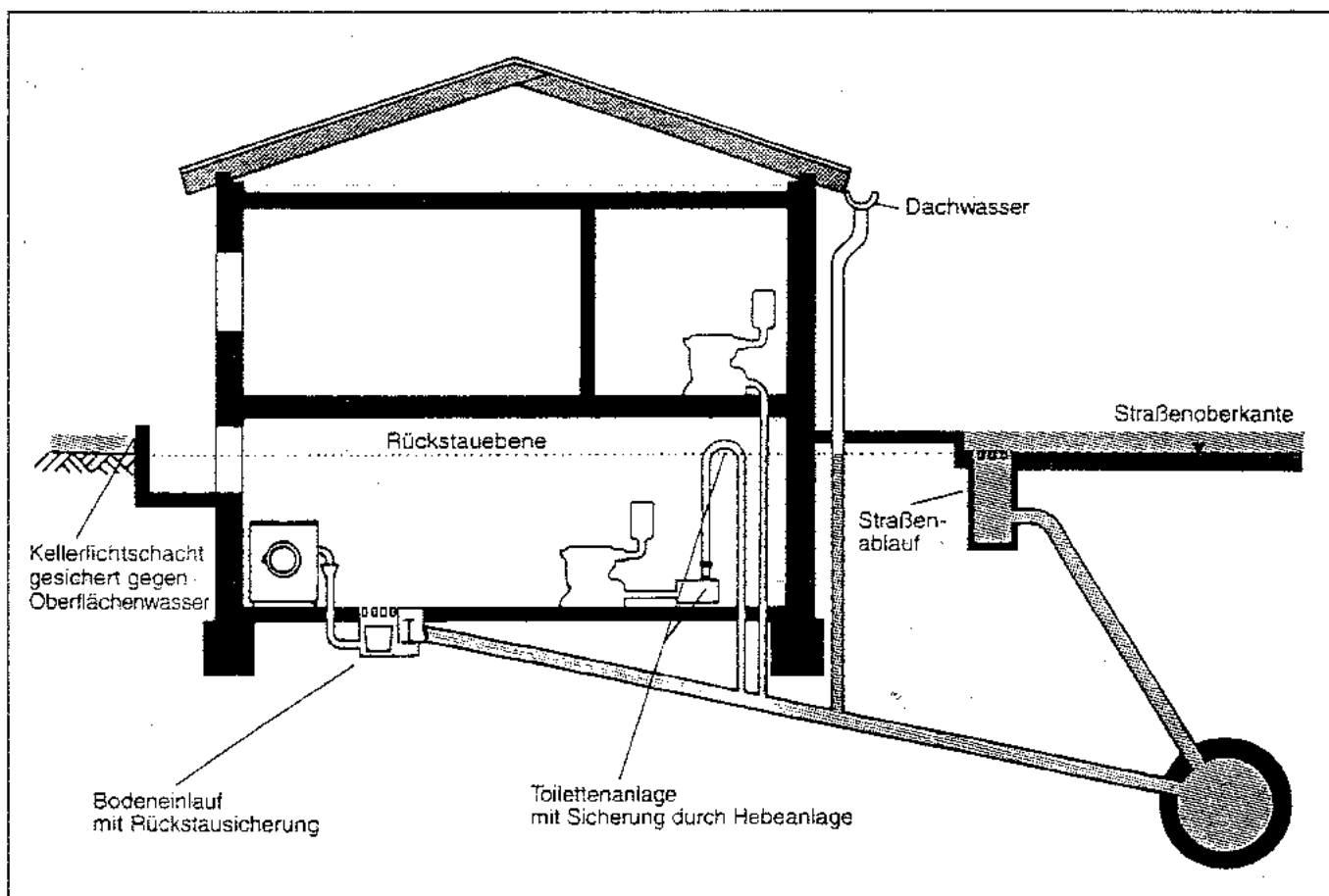

Sicherung des Kellergeschosses gegen Überschwemmung

dies nach DIN 1986, Teil 33 durch einen **Fachbetrieb** erfolgen. Hauptsächlich bezieht sich die Wartung auf die Entfernung von Schmutz und Ablagerungen, Prüfung von Dichtungen, Kontrolle der Mechanik, Feststellen der Dichtheit und Funktionsprüfung. Der Abschluß eines Wartungsvertrages wird empfohlen.

5. **Dränagen** dürfen nie an Misch- oder Schmutzwasserkanäle angeschlossen werden (DIN 1986, Teil 3, 2.5.3). Sofern ein Anschluß an einen Regenwasserkanal oder einen freien Vorfluter (Gewässer) erfolgt, ist auch hier eine Rückstausicherung unerlässlich (DIN 4095 5.5). Bitte bedenken Sie aber dabei, daß bei Verschuß der Rückstausicherung die Dränage nicht arbeiten kann und das Grundwasser ansteigt. Besser ist hier den Keller als wasserdichte Wanne auszubauen.

te eine Schwelle von 10 - 15 cm Höhe erhalten. Die relativ bescheidenen Niederschlagsmengen der Kellerabgänge können im Regelfall versickert werden. Ist dies nicht möglich und muß der Einlauf an die Entwässerungseinrichtung angeschlossen werden, ist er mit einem Bodenablauf gemäß DIN 1997 gegen Rückstau zu sichern.

Bitte nehmen Sie diese Anregungen in Ihrem eigenen Interesse sehr ernst. Nur bei ihrer Beachtung ist ein sicherer Schutz Ihres Eigentums gegen Rückstau bzw. Überschwemmungsschäden gegeben.

Bei speziellen Fragen zur Rückstausicherung Ihres Anwesens wenden Sie sich bitte an Ihren Fachbetrieb für Sanitäre Anlagen und Installationen.

Finanzbericht 2010

Das Haushaltsvolumen 2010 betrug 5,01 Mio. Euro

Die wichtigsten Einnahmen der Gemeinde Mamming:

STEUERN, GEBÜHREN, ABGABEN

- Grundsteuer A (landwirtschaftliche Grundstücke)	Euro	75.000,--
- Grundsteuer B (sonstige Grundstücke)	Euro	240.000,--
- Gewerbesteuer	Euro	700.000,--
- Konzessionsabgabe	Euro	95.000,--

Die Hebesätze für die Grundsteuer A, die Grundsteuer B und die Gewerbesteuer betragen je 370.

FINANZZUWEISUNGEN

- Einkommensteuerbeteiligung (15 % vom Lohn- und Einkommensteueraufkommen)	Euro	1.070.000,--
- Umsatzsteuerbeteiligung	Euro	51.000,--
- Grunderwerbsteueranteil	Euro	25.000,--
- Einkommensteuerersatz	Euro	120.000,--
- Schlüsselzuweisung bei einer Steuerkraftmesszahl für 2010 von 609,94 Euro je Einwohner	Euro	315.000,--
Zum Vergleich: Steuerkraftmesszahl 2009: 544,95 Euro je Einwohner <u>Grundsatz:</u> Je höher die Steuerkraftmesszahl, umso niedriger die Schlüsselzuweisung, als Ausgleich der Finanzschwäche einer Gemeinde		
- Straßenunterhaltungszuschuss	Euro	61.000,--

Die wichtigsten Ausgaben der Gemeinde Mamming:

AUSGABEN FÜR GEMEINDLICHE EINRICHTUNGEN UND GEBÄUDE

- Ausgaben für Feuerwehren (Unterhalt und Bewirtschaftung der Gerätehäuser, Fahrzeuge, Geräte, Ausrüstung, Versicherungen etc.)	Euro	45.000,--
- Unterhalt und Bewirtschaftung der Schulen Bubach und Mamming	Euro	21.000,--
- Eigenleistung zur Bücherei	Euro	1.800,--

- Zuschuss Kindergarten (Personalkostenzuschuss; Zuschuss pro Kind 1.739,13 Euro jährlich)	Euro	160.000,--
- Zuschüsse an Vereine und Organisationen (Ortsverschönerung, Spielplätze, VHS, Musikförderung, Kriegerdenkmal, Caritas, BRK, Unterhalt und Versicherungen Sportanlage TSV)	Euro	35.000,--
- Unterhalt für Gemeindestraßen (Asphalt, Kies, Salz, Verkehrszeichen und Haltung von Fahrzeugen)	Euro	65.000,--
- Straßenbeleuchtung (Unterhalt und Stromkosten)	Euro	45.000,--
- Ortsplanungskosten (Flächennutzungsplan, Bebauungsplan, Studien...)	Euro	20.000,--

UMLAGEN

- Gewerbesteuerumlage	Euro	100.000,--
- Kreisumlage (monatlich 79.817,-- Euro bei 46 Punkten)	Euro	957.800,--
- Schulumlage an die VG Mamming (1.242,29 Euro je Schüler, z.Z. 192 Schüler, insg. 338 Schüler)	Euro	238.520,--
- Verwaltungsumlage an die VG Mamming (120,36 Euro je Einwohner, bei 2.887 Einwohner, insg. VG 4.972 Einwohner)	Euro	347.491,--

SCHULDENDIENST

Zinsen und Tilgung von Darlehen	Euro	493.000,--
Pro-Kopf-Verschuldung zum 31.12.2010 (Vorjahr: 1.040,-- Euro)	Euro	997,--

AUSGABEN FÜR INVESTITIONEN

- Energetische Sanierung Schule Mamming	Euro	900.000,--
- Erschließung „Ebenfeld III“ incl. Ing. Büro	Euro	75.000,--
- Erweiterung Straßenbeleuchtung	Euro	3.000,--
- Investitionszuschüsse an VGem. Mamming	Euro	19.567,--
- Erwerb von Straßengrund	Euro	25.000,--
- Kauf bzw. Ablösung von Grundvermögen	Euro	297.000,--
- allg. Baumaßnahmen (Seiheräcker Gehwege, div. Ortsstraßen)	Euro	90.000,--

Zusammensetzung der Einnahmen

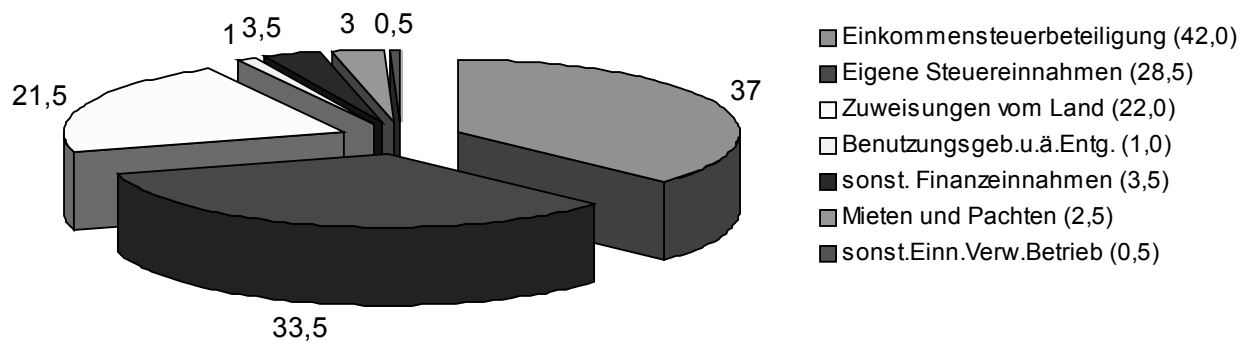

Zusammensetzung der Ausgaben

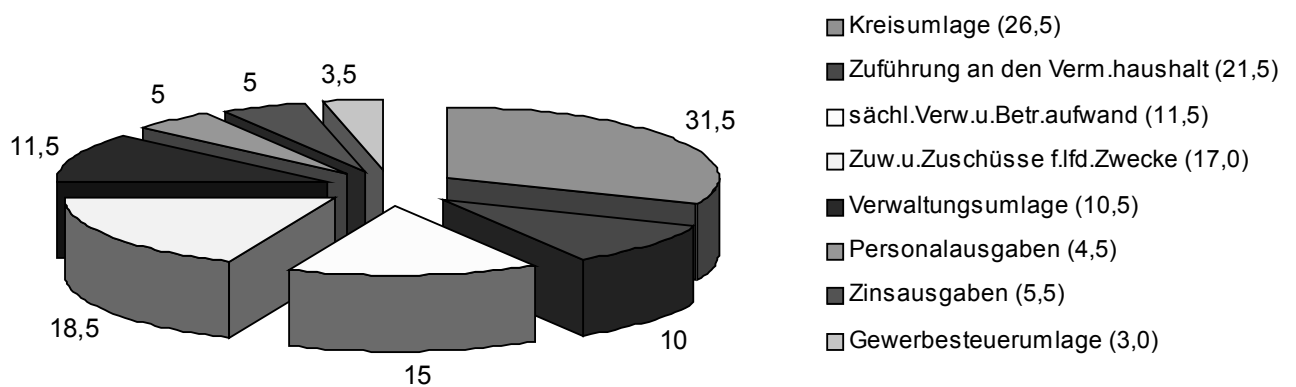

Baulandpolitik



Die Gemeinde Mamming ist stets bemüht, genügend Bauland besonders für Einheimische anzubieten. In Mamming, Mammingerschwaigen und Bubach wurden dafür Baugebiete ausgewiesen.

Im Baugebiet „Seiheräcker“ in Mamming ist für 2011 die Aufbringung der Feinschicht vorgesehen. Außerdem werden die Grüninseln angelegt.

In Mamming wurde heuer das neue Baugebiet „Ebenfeld III“ erschlossen. Von den 17 Parzellen, die das neue Baugebiet umfasst, sind neun Parzellen im Gemeindebesitz. Seit September läuft der Verkauf anhand einer Bewerberliste. Zwei Bauplätze sind bereits vergeben.

Im Zuge der Erschließung des Baugebietes „Ebenfeld III“ wurden bei der archäologischen Untersuchung Spuren der Ur-Mamminger aus der frühen Bronzezeit, also etwa aus der Zeit um 2000 vor Christus gefunden. Der Kreisarchäologe Dr. Ludwig Kreiner informierte die Gemeinde, dass in mehreren ca. 1 Meter tiefen Gruben unterschiedlicher Größe Tonscherben, Tierknochen, Klingen aus Feuerstein und auch ein umfunktioniertes Steinbeil entdeckt wurden. In einer etwa sanduhrförmigen Grube fanden sich außergewöhnlich viele Tonfragmente und da es sich bereits beim Ausgraben zeigte, dass etliche Scherben aneinander passten, wurden die Funde von einer Restauratorin umgehend geklebt und, wo nötig, Fehlendes mit Gips ergänzt.

Im Baugebiet „Mammingerschwaigen“ sind 5 Parzellen in Gemeindebesitz.

Im Baugebiet „Am Bubach“ sind 3 Parzellen im gemeindlichen Besitz.

In den Ortschaften ohne Kanalisation wird im Rahmen von Ortsabrundungssatzungen bzw. Einzelgenehmigungen das Bauen für Ortsansässige ebenfalls immer wieder ermöglicht.

Gewerbe- und Industriegebiete

Für die Entwicklung einer Gemeinde ist es von großer Bedeutung, Gewerbe- und Industriegebiete auszuweisen. Damit leistet sie einen wichtigen Beitrag zu Firmenansiedlungen und damit zur Schaffung von wohnortsnahen Arbeits- und Ausbildungsplätzen. Langfristig hat dies auch positive Auswirkungen auf die gemeindlichen Einnahmen bei der Lohn- und Einkommensteuerbeteiligung bzw. auf die Gewerbesteuererinnahmen.

Aus diesem Grund hat die Gemeinde Mamming die Erweiterung des Gewerbegebietes „Tödinger Straße“ in Mammingerschwaigen durchgeführt. Es wurden ca. 6.520 m² bebaubare Fläche ausgewiesen. Erfreulicherweise hat sich hier schon ein kleinerer Gewerbebetrieb angesiedelt.

Auch die Planung und Ausweisung des Industriegebietes „Mammingerschwaigen“ konnte positiv abgeschlossen werden. Der Bebauungsplan ist nach Anhörung der Fachstellen genehmigungsfähig. Wenn die Grundstücksverhandlungen einvernehmlich abgeschlossen werden können, steht künftig in der Gemeinde Mamming beplanter Gewerbe- und Industriegrund zur Ansiedlung auch von größeren Firmen zur Verfügung.

Abwasserbeseitigung

Die Gemeinschaftsversammlung der Verwaltungsgemeinschaft Mamming-Gottfrieding musste eine Gebührenanpassung für die Abwasserbeseitigung beschließen. Die bisherigen Gebühren konnten durch sparsames Wirtschaften und durch die gute Pflege der technischen und maschinellen Ausrüstung seit dem 01. September 2002 bis zum September 2010 stabil gehalten werden. Aufgrund der gestiegenen Strompreise und der Personalkosten sowie verschiedener Neuanschaffungen erhöhten sich die laufenden Unterhaltungskosten, sodass eine Gebührenanpassung unumgänglich war. Die für die derzeitigen Aufwendungen zur Kostendeckung notwendigen Gebühren betragen somit:

- Grundgebühr jährlich 70,00 Euro
- Einleitungsgebühr pro m³ Frischwasserbezug 2,07 Euro im Mischsystem
- Einleitungsgebühr pro m³ Frischwasserbezug 2,01 Euro im Schmutzsystem.

Das kommunale Abgabengesetz sagt, dass die Abwasserbeseitigung grundsätzlich kostendeckend zu führen ist.

Die Pro-Kopf-Verschuldung der VG Mamming-Gottfrieding im Abwasserbereich beträgt zum 31.12.2010 ca. 992,00 Euro (Vorjahr: 1.020,38 Euro).

Kleinkläranlagen

Für alle Anwesen, die nicht an die zentrale Kläranlage angeschlossen werden können, ist der Bau einer Kleinkläranlage notwendig. Die Verwaltungsgemeinschaft weist darauf hin, dass der Freistaat Bayern den Bau der Kleinkläranlagen bis Ende 2010 bezuschusst. Ob die Förderung zum Bau der Kleinkläranlagen auch darüber hinaus finanziell bezuschusst wird ist noch nicht beschlossen.

Verkehr

Radwegebau

Der Gemeinderat Mamming hat beschlossen, im Rahmen des Radwegeprogramms des Landkreises Dingolfing-Landau langfristig den Bau der Radwege von Mamming nach Bachhausen, von Mamming nach Bubach und von Bubach nach Dittenkofen anzustreben. Der Kreisausschuss des Landkreises hat den Bedarf für die drei eingereichten Strecken festgestellt und genehmigt. Für den Radweg Mamming – Bachhausen liegt nun eine fertige Planung vor. Die Gemeinde wird mit den betroffenen Grundstückseigentümern wegen des dazu erforderlichen Grunderwerbes Kontakt aufnehmen.

Kreisstraßen

Der Landkreis Dingolfing-Landau hat 2010 den Ausbau der DGF 11 von Hof nach Griesbach abgeschlossen. Der Gesamtaufwand der Straßenbaumaßnahme einschließlich Baukosten, Planung, Grunderwerb, Ausgleichsflächen sowie die Kosten für die Kaltenbachbrücke beliefen sich auf ca. 1,7 Mio. Euro. Durch die Aufbringung eines Mittelstreifens wurde die Verkehrssicherheit wesentlich erhöht. Außerdem wurde bei

Hirnkofen die Straße deutlich abgesenkt, um eine bessere Übersicht und sicherere Einmündungsbereiche zu gewährleisten. Außerdem wurden vom Naturschutz sinnvolle Ausgleichsmaßnahmen (Veränderung des Bachlaufes, Flachwasserzonen, Wasserrückhaltezone) durchgeführt.



Isarbrücke Mamming

Der Landkreis Dingolfing-Landau plante, die aus dem Jahre 1954 stammende, reparaturbedürftige Isarbrücke in Mamming zu sanieren. Damit wäre eine Vollsperrung von mindestens sechs bis sieben Monaten verbunden gewesen. Um diese lange Vollsperrung zu vermeiden, entschloss sich der Landkreis zusammen mit der Gemeinde Mamming, unmittelbar neben der jetzigen Brücke eine neue Brücke (in Richtung Gottfrieding) zu errichten. Bei einer Vollsperrung wäre eine Umfahrung nur weiträumig möglich gewesen. Dies hätte für die einheimische Wirtschaft und Bevölkerung zwangsläufig zu entsprechenden Einbußen und Nachteilen geführt. Außerdem wäre das gemeindliche, kirchliche und schulische Leben sehr schwer beeinträchtigt worden. Durch die Neubauvariante entstehen für die Gemeinde Mamming Mehrkosten in Höhe von 213.000,-- Euro. Dazu hat die Gemeinde auch eine Kostenbeteiligung von ca. 73.000,-- Euro für die Erstellung eines neuen Geh- und Radweges zu erbringen. Außerdem hat die Gemeinde Mamming an den Landkreis Dingolfing-Landau 52.000,-- Euro für die künftige Übernahme der Unterhaltungskosten des Geh- und Radweges zu bezahlen. Insgesamt werden beim Neubau der Isarbrücke von der Gemeinde Mamming ca. 338.000,-- Euro mitfinanziert.

Die Gemeinde Mamming bedankt sich bei Landrat Heinrich Trapp und dem gesamten Kreistag für den Beschluss, einen Neubau der Isarbrücke durchzuführen. Dadurch kann während der gesamten Bauzeit der Verkehr zwischen Mamming und Mammingerschwaigen / Rosenau aufrechterhalten werden. Diese Lösung wurde von der Bevölkerung der gesamten Gemeinde mit großer Erleichterung aufgenommen und sehr begrüßt.

Die Gesamtkosten der neuen Isarbrücke betragen rund 3.380.000,-- Euro. Vom Freistaat Bayern wird für dieses Projekt eine Förderung von 50% gewährt.

Der symbolische Spatenstich für den Beginn der Baumaßnahmen an der neuen Isarbrücke fand am 14. September 2010 statt. Für das Jahrhundertwerk ist eine Bauzeit von 12 Monaten vorgesehen, wobei im Sommer 2011 kurzfristig mit einer ca. einwöchigen Vollsperrung zu rechnen sein wird.

Obst- und Gartenbauvereine

Ortsverschönerung

Der Obst- und Gartenbauverein Mamming, der Obst- und Gartenbauverein Pilberskofen und viele fleißige Helferinnen und Helfer in den verschiedenen Ortsteilen tragen durch die Pflege unserer öffentlichen Anlagen zu einer wesentlichen Ortsverschönerung bei. Die Gemeinde Mamming bedankt sich für diesen fleißigen Dienst um „Gottes Lohn“ sehr herzlich.

Lehrgarten

Die Gemeinde Mamming stellte dem Obst- und Gartenbauverein Mamming eine Teilfläche von ca. 800 m² aus der Ausgleichsfläche des Baugebietes „Ebenfeld III“ / „Seiheräcker II“ zur Anlegung eines Lehrgartens zur Verfügung. Dieser Lehrgarten dient dazu, die „Gänseblümchen“ und die Kindergarten- und Schulkinder zu einem fürsorglichen Umgang mit der Natur anzuleiten.



Sport

Sportgelände

Das Mamminger Sportgelände bietet für die Bevölkerung ein vielfältiges Angebot zu sportlicher Freizeitgestaltung. Es ist auch ein Aushängeschild für den TSV Mamming und die Gemeinde Mamming.

2010 wurden die 320 Meter lange Aschenrundlaufbahn und die 130 Meter lange Kunststoff-/Tartanbahn saniert. Damit wurde das Sportgelände wieder enorm aufgewertet. Die Kosten für beide Maßnahmen bezifferten sich auf ca. 73.000 Euro. Für das Jahr 2011 ist, wenn die Finanzen es erlauben, die Sanierung des Allwetterplatzes vorgesehen.

Die Gemeinde Mamming bedankt sich beim TSV Mamming sehr herzlich für die ehrenamtliche Pflege des gesamten Sportgeländes.

Turnhalle Mamming

In der Turnhalle in Mamming wurden auf Wunsch der Tischtennisabteilung die Lichtverhältnisse verbessert. Die alte Beleuchtung wurde durch langlebige, energiesparende Metalldampflampen ersetzt. Die Elektrofirma Schmid erklärte sich bereit, die hochwertigen Lampen zum Selbstkostenpreis zu liefern und unentgeltlich zu installieren. Die Tischtennisspieler sind mit den neuen verbesserten Lichtverhältnissen sehr zufrieden.



Die Fa. Schmid installierte in der Turnhalle Mamming langlebige, energiesparende Metalldampflampen zum Selbstkostenpreis.

Ortsbild „Fischerwirt“, FF-Haus

Im Bereich des ehemaligen Fischerwirtgeländes konnten Fortschritte zur Verbesserung des Ortsbildes erzielt werden. Der Abbruch des von der Gemeinde erworbenen „Schreinerhauses“ Ende 2009 und die gemeinsame Sanierung der Kommunewand mit Frau Grünwald-Engler wurde von der Bevölkerung sehr begrüßt. Heuer sanierten die Brauerei Wasserburger in Zusammenarbeit mit der Familie Forster die marode Kommunewand. Durch diese Maßnahme und durch die farbliche Neugestaltung des Gebäudes hat das Ortsbild Mammings wieder erheblich gewonnen.

Laut Aussagen der Brauerei Wasserburger ist für 2011 vorgesehen, die sanierungsbedürftige Wand im rückwärtigen Teil des ehemaligen Fischerwirtgeländes ebenfalls zu renovieren.

Die Gemeinde Mammung hat beschlossen, das reparaturbedürftige Haus der FF Mammung im Dezember 2010 / Januar 2011 abzurechen. Damit hat man bei der künftigen Neugestaltung der Kreuzung Hauptstraße, Schwaigener Straße und Gottfriedinger Straße und bei der geplanten Anlage eines kleinen „Dorfplatzes“ mehr Raum zu einer optimalen Gestaltung der Mamminger Ortsmitte.

Mobilfunkmast auf dem Gebäude der VR-Bank Mammung

Der Nutzungsvertrag mit der DFMG (Deutsche Funkturm GmbH) auf dem Gebäude der VR-Bank Mammung endet zum 31.12.2010.

Für den Ersatzstandort zum gekündigten Standort hat die DFMG einen Vertrag mit Telefonica O2 für die Mitbenutzung am neu errichteten Funkmast am Kanonenberg abgeschlossen. Die Funkstation ist bereits aufgebaut. Sobald die Leitungsanbindung vorgenommen werden kann (spätestens bis 30.06.2010), wird der Standort Mammung VR-Bank zurückgebaut.

Die Gemeinde Mammung bedankt sich bei den Verantwortlichen der VR Bank Landau für diese Maßnahme, die von der Bevölkerung gewünscht wurde.

Feuerwehren

Unsere drei Feuerwehren in der Gemeinde Mammung sind der Garant für einen optimalen Brand- und Katastrophenschutz. Den Kommandanten, Vorständen und den Feuerwehrfrauen und Feuerwehrmännern gilt der Dank der Gemeinde für Ihre Bereitschaft, Ihren in Not geratenen Mitbürgern zu helfen.

FF Mammung

1. Kommandant Peter Widl, Tel. 0151/14516366
2. Kommandant Thomas Detter, Tel. 0175/1879554
1. Vorstand Franz Friedl, Tel. 09955/904864

FF Bubach

1. Kommandant Franz Heiland, Tel. 09955/904133
2. Kommandant Gerhard Kleeberger, Tel. 09955/90071
1. Vorstand Johann Heiland, Tel. 09955/1204

FF Pilberskofen 1. Kommandant Stefan Schmitt, Tel. 09955/546
2. Kommandant Martin Burgmeier, Tel. 09955/904615
1. Vorstand Johann Kerscher, Tel. 09955/674

Eine wichtige Aufgabe für die Gemeinde ist der Brand- und Katastrophenschutz. Das Aufgabengebiet der Feuerwehren erweitert sich ständig und die Anforderungen an die Wehren werden immer umfangreicher. Die Feuerwehren wurden daher auch im vergangenen Jahr wieder auf den neuesten technischen Stand gebracht. So wurden für die drei Feuerwehren Mamming, Bubach und Pilberskofen die notwendigen Ausrüstungsgegenstände bzw. Schutzkleidung erworben.

Für die FF Mamming fasste der Gemeinderat Mamming den Grundsatzbeschluss, ein neues Feuerwehrgerätehaus zu bauen. Für das künftige neue Haus konnte inzwischen der Grunderwerb zwischen dem gemeindlichen Bauhof und dem Ebenfeldweg mit einer Größe von ca. 2.600 m² durchgeführt werden. Die Nähe des neuen Feuerwehrhauses zum gemeindlichen Bauhof bringt im Hinblick auf die Waschhalle, die Tankstelle und Eigenreparaturen der Feuerwehrfahrzeuge Synergieeffekte für einen wirtschaftlichen Betrieb.

Außerdem wurden 2010 für die FF Mamming 27 Überhosen sowie diverse Atemschutzgeräte für insgesamt ca. 20.000,-- Euro gekauft.

Unter den fachkundigen Augen des Kreisbrandinspektors Hans Maier und den beiden Kreisbrandmeistern Günther Meier und Heinz Klinger absolvierten acht Feuerwehrmänner der FF Pilberskofen die Leistungsprüfung der Variante II „Außenangriff – Wasserentnahme mit Saugleitung“ mit Erfolg.

Zwei Löschgruppen der FF Mamming unterzogen sich der Leistungsprüfung „Die Gruppe im Löscheinsatz“ und bestanden diese mit Erfolg.

Überörtliche FF-Funktionen

Günther Meier aus Gottfriedingerschwaige ist der zuständige Kreisbrandmeister für die Gemeinde Mamming.

Stephan Pflaum aus Berg, Kreisbrandmeister, hat beim Kreisfeuerwehrverband folgende Aufgabe: Vertreter der Kreisbrandmeister, Fachbereich EDV und Funktechnik.

Heinz Klinger aus Mamming ist seit dem 28.01.2010 der zuständige Kreisbrandmeister für die Maschinistenausbilder im Landkreis Dingolfing-Landau.

Josef Kramhöller hat seit 01.01.2010 die Tätigkeit als Kreisbrandrat inne.

Verbesserungen des Mamminger Friedhofs

Zur gestalterischen Aufwertung des Mamminger Friedhofes hat der Gemeinderat Mamming beschlossen, Urnengräber in Stelenform aus Granit anzubieten. Ausschlaggebend war zum einen die Möglichkeit, mit dezentralen Stelen als Urnengräber den vorhandenen Platz im Friedhof optimal zu nutzen und zum anderen die künstlerische Aufwertung des gesamten Friedhofensembles zu erreichen. Die ersten beiden Stelen sollen im Frühjahr 2011 zwischen den denkmalgeschützten Linden aufgestellt werden.



Des weiteren beschloss man, im nächsten Jahr den Vorplatz des Leichenhauses neu zu gestalten. Außerdem entschied der Gemeinderat, einen Teil der maroden Friedhofsmauer zwischen dem alten und neuen Friedhof abzubrechen.

Sehr dankbar ist die Gemeinde Herrn Dr. Fritz Eisenhut, der die Kosten für die Restaurierung des Friedhofskreuzes im neuen Friedhof übernommen hat. So erstrahlt das wunderschöne Eichenkreuz mit den restaurierten Figuren im Mamminger Friedhof in ganz neuem Glanz.

Im Jahre 2011 wird auch die Kapelle im alten Friedhof saniert. Der Auftrag für die Restaurierung der drei Figuren ist bereits vergeben.

1000 Jahre Mamming

Der Ort Mamming und acht weitere Ortschaften aus dem Gemeindebereich (Adlkofen, Bachhausen, Bubach, Grafkofen, Heilberskofen, Hirnkofen, Kuttenkofen, Pilberskofen) wurden im Jahre 1011 zum ersten Mal urkundlich erwähnt. Der Gemeinderat beschloss deshalb, 2011 eine Feier „1000 Jahre Mamming“ durchzuführen, in deren Rahmen gemeinsam mit der Gesamtbevölkerung dieses besondere Ereignis gewürdigt werden soll.

Mit folgenden Veranstaltungen soll das Jubiläum gefeiert werden:

- Festgottesdienst am Sonntag, 05. Juni 2011
- historischer Handwerkermarkt am Samstag/Sonntag, 04./05. Juni 2011 mit Gauklern...
- archäologische Wanderung mit Dr. Ludwig Kreiner
- Präsentation der Ergebnisse der Ausgrabungen „Am Häubl“
- historische Darstellungen, Spiele und Märchen im Kindergarten und in der Grund- und Mittelschule, dazu „Brotbacken wie vor 5.000 Jahren“
- Ehrenamtsempfang mit Auszeichnungen im Herbst 2011

Energetische Sanierung Schule Mamming

Seit dem Herbst 2009 laufen die Baumaßnahmen zur energetischen Sanierung des Mamminger Schulgebäudes. Die Gesamtkosten belaufen sich auf ca. 1,15 Mio. Euro. Der staatliche Zuschuss zur Sanierung beträgt 910.000,-- Euro. Durch die energetischen Maßnahmen wird künftig ein Einsparpotential bei den Energiekosten von über 40% erwartet. Mit dem bisherigen Verlauf der Bauarbeiten und dem energetischen und optischen Ergebnis sind alle Beteiligten sehr zufrieden. Die helle, freundliche Gestaltung der Klassenzimmer und Gänge sowie die optimale technische Ausstattung der Schule sorgen für beste äußere Rahmenbedingungen für eine gute Schulbildung. Der Haupteingang des Gebäudes wird behindertengerecht gestaltet und optisch aufgewertet. Außerdem werden eine neue Schulküche mit Esszimmer und ein neuer Computerraum geschaffen. Als Außendämmung wird eine hochwertige Ziegelfassade angebracht. Auch das neue Brandschutzkonzept sorgt für mehr Sicherheit von Schülern und Lehrern. Die Gesamtmaßnahme soll bis September 2011 abgeschlossen werden. Die Gemeinde Mamming ist dankbar, dass man über das „Konjunkturpaket II“ mit einem so hohen staatlichen Zuschuss die Mamminger Schule sanieren und modernisieren kann.

Radweg-Infotafel „Versunkene Schlösser“ am Isarradweg bei Seemannskirchen

Mit einer feierlichen Enthüllung der Infotafel „Versunkene Schlösser“ am Isarradweg in Höhe Seemannskirchen wurde die ehemalige Burganlage „Ellenbrechtskirchen“ und heutige „Laurentius-Kirche“ offiziell in die Tour „Radeln mit dem Landrat“ aufgenommen. Heinz Verheyen berichtete, dass Seemannskirchen, die ehemalige Burganlage, eine historische Verbindung zum Nibelungenlied hat. Die belegten Spuren des Weilers reichen bis ins zwölfte Jahrhundert zurück. Der Name Seemannskirchen bildete sich im Lauf der Jahrhunderte aus den Ortsbezeichnungen Ellenbrechtskirchen, Emerskirchen und Semerskofen oder Semerskirchen heraus. In einem urkundlichen Eintrag aus dem Jahre 1194 erscheint der Name Ellenbrechtskirchen zum ersten Mal, so Verheyen. Die gemeinsame Tochter Pabos und Hildegards stelle die Verbindung zum Nibelungenlied dar.

In mehreren Strophen der wohl bedeutendsten deutschen Heldendichtung des Mittelalters findet sich nämlich die Textstelle „des Fürsten swester Kint“ – womit die Nichte des Bischofs gemeint sein dürfte. „Damit ist eine Mammingerin im Nibelungenlied verewigt“, dessen ist sich Heinz Verheyen sicher und auch der heutige Stand der Forschung belegt dies.

Pfarrer Alfred Wölfl dankte der Familie Hans Dorfner für die liebevolle Pflege der Laurentius-Kirche in Seemannskirchen.

15 Jahre Post in Mamming

Nicht nur für die Deutsche Post war es vor 15 Jahren ein Glücksgriff, als Ingrid Eberl sich 1995 entschlossen hatte, eine Post-Filiale in ihrem Einzelhandelsgeschäft an der Hauptstraße zu integrieren. Gebietsbetreuer Christian Hager bedankte sich namens der Deutschen Post bei ihr und ihrem Team. Bürgermeister Georg Eberl bezeichnete diese langjährige Dienstleistung als ein „Riesenplus“ für die Wohn- und Lebensqualität in Mamming.



60 Jahre Isartaler-Schützen Mammingerschwaigen

Die Isartaler-Schützen Mammingerschwaigen konnten heuer auf ihr 60-jähriges Bestehen zurückblicken. Nach einem Dank- und Gedenkgottesdienst, den Pfarrer Joseph Santhappan zelebrierte, feierte man im Vereinsgasthaus Renberger das Jubiläum. In diesem Rahmen ehrte man verdiente Mitglieder. Bürgermeister und stellvertretender Landrat Georg Eberl sowie erster Gauschützenmeister Michael Ruhland wohnten der Feier bei. Im Jahre 1950 wurde in Mammingerschwaigen der Schützenverein „die lustigen Isartaler“ gegründet, der viele Jahre zunächst als Gesellschaftsverein geführt wurde. Erst im Jahr 1973, als Hans Artmayer für zehn Jahre Schützenmeister wurde, gelang der Umschwung zum sportlichen Schützenverein und Mannschaften der Isartaler machten fast jährlich Aufstiege, die 1981 zum Aufstieg in die Bezirksliga führten.

Bürgermeister und stellvertretender Landrat Georg Eberl äußerte in seiner Rede an den Jubelverein, dass er mit den Aktivitäten der Isartaler Schützen in der Gemeinde sehr zufrieden war, da er die Heimat vieler netter und lustiger Menschen ist und durch seine guten Jugendarbeit auch den Jugendlichen eine sinnvolle Beschäftigung bietet. Er wünschte dem Verein noch viele gute Jahre und konnte das Rednerpult nicht verlassen, bevor ihm nicht die Ehrennadel des Vereins für über 25-jährige Mitgliedschaft mit entsprechender Urkunde überreicht worden war. Den Jubiläumsgruß des Schützengaus überbrachte mit launigen Worten 1. Gauschützenmeister Michael Ruhland, der zum Ausdruck brachte, dass er auch als Aktiver gerne bei den „lustigen Isartalern“ zu Gast war. Er überbrachte eine Ehrenscheibe des Gaus und nahm mit Schützenmeister Altenbuchner eine Reihe von Ehrungen vor. Unter anderem wurde Paul und Conny Altenbuchner sowie Michael Johann für ihren Einsatz um den Verein gedankt.

Zum Abschluss sprach Paul Altenbuchner den Herbergsleuten Hannelore und Hans Renberger mit je einem symbolischen Geschenk den Dank des Vereins für die stets gastfreundliche Aufnahme in ihrem Lokal aus.



Jugendzeltplatz Mamming

Der Jugendzeltplatz wurde auch 2010 von vielen Jugendgruppen genutzt:

22 Gruppen, 905 Personen, 2.085 Übernachtungen

Die sehr gute Annahme des Jugendzeltplatzes wirkt sich auch positiv auf die Gemeinde Mamming aus, die dadurch jugendfreundliche und zukunftsorientierte Kommunalpolitik verwirklichen konnte. Der Landkreis und die Gemeinde Mamming bedanken sich beim TSV Mamming für die gute Zusammenarbeit sowie bei Herrn Jakob Bachmeier für die gewissenhafte Betreuung.



Der Jugendzeltplatz wurde mit einem Freisitz erweitert.

Musikschule



Für die Schüler an den Musikschulen Dingolfing und Landau aus dem Gemeindebereich Mamming übernimmt die Gemeinde Mamming einen Auswärtigenzuschlag in Höhe von 25 %. Diese Förderung durch die Gemeinde ist bis zum 18. Lebensjahr möglich.

Sprechtage VdK 2011

Die Sprechstage des VdK Kreisverbandes Dingolfing-Landau finden jeweils von 8.00 Uhr bis 9.30 Uhr im Sitzungssaal der Gemeinde Mamming, 1. OG statt.

Die Termine sind am:

15.02.2011, 15.03.2011, 19.04.2011, 17.05.2011, 21.06.2011, 19.07.2011, 16.08.2011, 20.09.2011, 18.10.2011, 22.11.2011, 20.12.2011.

Kirchliches

Rückblick

1. Einführung und Verabschiedung des Pfarrgemeinderats

Am Sonntag, den 11. April 2010 wurden im Rahmen der Festtagsmesse drei Pfarrgemeinderatsmitglieder von Pfarrer Alfred Wölfl verabschiedet und siebzehn neue Mitglieder in ihren gemeinsamen Dienst für die Pfarrgemeinde Mamming eingeführt und vorgestellt. Großer Dank gebührt den ausgeschiedenen Pfarrgemeinderatsmitgliedern Hermine Stömmer aus Bubach, Heidi Meier aus Attenberg und Ernst Huber aus Mamming. Ernst Huber gehörte 32 Jahre dem Pfarrgemeinderat Mamming an und war 24 Jahre davon Schriftführer. Zudem war er Beauftragter der Katholischen Erwachsenenbildung, Mitglied im Sachausschuss Gemeindekatechese und war zwischendurch Vorsitzender des Sachausschusses Caritas. Hermine Stömmer war 24 Jahre lang Mitglied im Pfarrgemeinderat Bubach. Sie war 12 Jahre stellvertretende Sprecherin des Pfarrgemeinderats und darüberhinaus war sie die Vorsitzende des Sachausschusses Liturgie und Mitglied im Sachausschuss Gemeindekatechese. Heidi Meier ist in der letzten Wahlperiode dazugekommen und gehörte dem Gremium drei Jahre an.



Die ausgeschiedenen PGR-Mitglieder erhielten zum Dank eine Urkunde des Bischofs Gerhard Ludwig vom Bistum Regensburg. Hermine Stömmer und Ernst Huber erhielten je ein Buch und die jeweiligen Kirchenpatrone – den heiligen Petrus und die heilige Margareta – in Bronze überreicht. Auch die Pfarrgemeinderatssprecherin Marita Wieser und ihr Stellvertreter Peter Zettl trugen die Anerkennung der Pfarrgemeinde mit ein paar Worten Papst Benedikts vor.

Dem neuen Pfarrgemeinderat Mamming gehören nun Marianne Buchholz, Wolfgang Eberl, Michael Forstner, Agnes Heiland, Adolf Janker, Anita Kohlmeier, Martina Krieger, Martin Leitl, Ernst Parzl, Monika Pflaum, Rosmarie Priller, Martha Maria Schwinghammer, Wolfgang Sedlmeier, Thomas Sirtl, Marita Wieser, Roswitha Wiesinger und Peter Zettl an. Pfarrgemeinderatssprecherin ist Marita Wieser, deren Stellvertreter Peter Zettl und Schriftführer ist Wolfgang Sedlmeier. Des Weiteren gehören die beiden Kirchenpfleger von Mamming und Bubach Franz Eberl und Hans Heiland dazu.



2. Beerdigung von Pfarrer Johann Federhofer



Dieses Jahr mussten wir von unserem langjährigen Pfarrer Bischöflich Geistlichem Rat Johann Federhofer Abschied nehmen. Nach längerer Krankheit verstarb er am 24. April 2010 im Alter von 82 Jahren in Sulzbach-Rosenberg. Neununddreißig Jahre war er in Mamming und Bubach ein allseits beliebter Pfarrer und Seelsorger. Dankbar können wir auf sein vielfältiges Engagement in der Gemeinde sowohl als Pfarrer aber auch als aufgeschlossenen Gesellschafter, Chorleiter und als guten Freund und Mitmenschen zurückschauen. Seine persönliche Lebenseinstellung, sein Charisma, seine Überzeugungskraft, seine Durchsetzungsfähigkeit, seine Fein-

fähigkeit und die Gabe, den Mitmenschen Mut zu machen und moralischen Halt zu geben, waren wichtige Markenzeichen seiner Seelsorge. Mit unermüdlichem Eifer brachte er Baumaßnahmen auf den Weg, wie die Außen- und Innenrenovierungen der Kirchen, die zweimalige Erweiterung des Kindergartens und die Ausstattung mit neuen Glocken, die unter seiner Führung abgeschlossen wurden. Als Anerkennung seiner Verdienste ernannte ihn die Mamminger Gemeinde im Juli



1988 zum Ehrenbürger. Er blieb den Mammingern und Bubachern allezeit verbunden und verfolgte aufmerksam das Leben in der Pfarrgemeinde. Die Gemeinde und Pfarrgemeinde Mammung fuhr mit drei Bussen nach Amberg-Ammersricht, um am Trauergottesdienst teilzunehmen und ihn zu Grabe zu geleiten. Wir werden ihn in bester Erinnerung behalten.

3. Das Pfarrfest – ein Fest der Begegnung für Jung und Alt



Die Pfarrgemeinde Mammung/Bubach feierte am Sonntag, den 13. Juni 2010 ihr Pfarrfest in der TSV-Stockschützenhalle. Das Pfarrfest reichte ein kulinarisches Angebot einer vielseitigen Speisekarte, Kaffee und Kuchen, Eis und deftigen Brotzeiten dar. Bereits am Eingang lockten die Besucher die leckeren „Ausgezogenen“ der BBV-Landfrauen. Neben dem geselligen Diskurs mit den Tischnachbarn war auch mit diversen Aktionen für die Unterhaltung, besonders für die jüngere Generation, gesorgt. Viele nutzten die Gelegenheit, mit dem Feuerwehrauto mitzu-

fahren oder stellten bei der Wurfbude der Ministranten ihre Zielgenauigkeit unter Beweis. Mit Freude beteiligten sich viele Kinder an den Mal- und Geschicklichkeitsspielen des Kindergartens, der Kindergartenfreunde, der Eltern-Kind-Gruppe oder der Mamminger Fischer. Den musikalischen Teil des bunten Nachmittags übernahm Walter Arnold. Der Kindersingkreis unter der Leitung von Edith Sedlmeier und Evi Wagner begeisterte die zuhörenden Gäste mit ihren Liedern. Großes Interesse bestand sowohl am Stand von Roswitha Wiesinger, die ihre außergewöhnlichen, selbstgefertigten Rosenkränze aus Monstranzbohnen ausstellte, als auch bei der Gemeindebücherei, wo sich viele Gäste mit günstigem Lesestoff versorgen



konnten. Der Erlös aus dem Pfarrfest – so hatte es der Pfarrgemeinderat beschlossen – wird als „Sozialfond“ für in Not geratene Familien in der Pfarrgemeinde verwendet. Damit wolle man ein Zeichen der Solidarität in der Pfarrei setzen. Der Pfarrgemeinderat bedankte sich bei allen mitwirkenden Vereinen, Gruppen und Familien namentlich und entrichtete auch denen ihr „Vergelts Gott“, die schon in der Vorbereitungsphase durch ihre Unterstützung zum Gelingen des Festes ihren Beitrag leisteten.

4. Verabschiedung von Pfarrer Alfred Wöfl

Nach 13 Jahren segensreichen Wirkens verlässt Pfarrer Alfred Wöfl die Pfarrei Mammig, um ab 1. September seinen Dienst in Landshut St. Pius zu übernehmen. Die Pfarrgemeinde aus Mammig und Bubach sprechen dem Pfarrer ihren Dank und ihre Anerkennung für seine langjährige Arbeit auf unterschiedlichste Weisen aus:

Der Kindergarten St. Wolfgang sagt „Danke und Auf Wiedersehen“

Im Rahmen des Rutschenfestes nahm der Kindergarten St. Wolfgang am 24. Juli Abschied von „seinem“ langjährigen Herrn Pfarrer Wöfl. Nach der Einweihung der neuen Fluchtreppe mit Rutsche wurde Pfarrer Alfred Wöfl von den Kindern mit einem wunderschönen Abschiedslied überrascht. Nach 13 Jahren heißt es nun für ihn Mammig zu verlassen. Er war als Trägervertreter im Kindergarten stets präsent und leistete bei der Bildung, Erziehung und Betreuung der Kinder auf



christlicher Basis einen wesentlichen Beitrag. Als Dankeschön für die lange und gute Zusammenarbeit überreichten ihm Martha Schwinghammer und Elternbeiratsvorsitzender Stefan Schwinghammer ein Album, das vom Kindergarten, Elternbeirat und den Kindergarten-Freunden gestaltet wurde. Des Weiteren gab man ihm eine Schatzkiste mit vielen guten Wünschen der Kinder mit auf seinen weiteren Weg als Pfarrer und Seelsorger in St. Pius in Landshut. Für den Kindergarten war Pfarrer Wöfl in den vielen Jahren seines Wirkens ein wahrer Schatz – als Träger, als Pfarrer und als Mensch. Auch die Kinder nahmen ganz persönlich vom ihrem Pfarrer Abschied. Herr Pfarrer Wöfl durfte auf einem mit rotem Stoff umhüllten Stuhl Platz nehmen und nahm die Muggelsteine entgegen, die ihm die Kinder mit einem selbstaufgemalten Wunschbild nacheinander überreichten. Mit einem Händedruck verabschiedeten sie sich nacheinander von Pfarrer Alfred Wöfl, der diesen erwiderte und mit jedem einzelnen Kind kurz sprach. Er versprach, dass man sich bestimmt wieder sehen werde, denn Landshut sei gar nicht so weit weg. Er versicherte, dass ihn das Album riesig freue, weil es ein schönes Andenken an die Zeit im Mamminger Kindergarten ist.

Die Volksschule verabschiedet sich von Herrn Pfarrer Alfred Wöfl

Auch für die Schüler und das Kollegium der Volksschule Mammig hieß es am 31. Juli Abschied von Pfarrer Wöfl zu nehmen. Mit vielen Darbietungen der einzelnen Klassen, Geschenken und Laudationes sagte man „Danke“ und „Auf Wiedersehen“. Eröffnet wurde die Feier mit einem Abschiedslied, das von den Schülern instrumental begleitet wurde. „Auf Wiedersehen“ stand in einzelnen Buchstaben auf den Blättern, die der Reihenfolge nach hoch empor gehoben wurden. Es folgte eine Performance des Liedes „My heart goes schalala“ von den Vengaboys. Die Schüler verabschie-

deten sich bei Pfarrer Alfred Wöfl mit bunten Blumen, die sie einzeln an ihn überreichten, bis er einen Riesenstrauß in den Händen hatte. Ein paar Schüler trugen das sinnige Gedicht „Ich wünsche mir Zeit“ von Elli Michler vor und auch eine andere Klasse fasste ihr „Ade“ in eigene Worte. Erinnerungen wurden in Form eines Plakates überreicht und die Klassensprecher der dritten und vierten Klasse verabschiedeten sich von Pfarrer Alfred Wöfl mit einem Erinnerungsalbum.

Die Schule wird ihren geschätzten Kollegen Pfarrer Alfred Wöfl in bester Erinnerung behalten. „Rein schulisch und menschlich betrachtet, verliert die Volksschule Maming einen Mann mit vielen Gesichtern“ so Reinhold Trottmann. Da sei der „Traditionsbewusste“, der fest zu Bräuchen stehe und nichts verwässerte. Der „Innovative“, der zunächst die Schülermesse zur Morgenmeditation umreformierte und damit sogar konfessionslose Schüler erreichte und auch in der Kirchenmusik ging er alle Wege mit. Der „Teamplayer“, der immer und überall mithalf und der alles möglich machte. Der „Erfolgreiche“, in dessen Amtszeit alle Schüler die Erstkommunion und die Firmung „bestanden“. Aber Pfarrer Wöfl war auch der „Unkomplizierte“, der stets offen für Wünsche und Anregungen war und sich selbst einbrachte. Sein herzliches Lachen über seine eigenen kleinen Missgeschicke und überhaupt sein unverkennbares stimmliches Organ in vielen Situationen werde man vermissen.



Bubach verabschiedet sich beim Vorabendgottesdienst

Am Samstag, den 28. August hielt Pfarrer Alfred Wöfl den letzten Vorabendgottesdienst in der Kuratsbenefiziumskirche St. Peter in Bubach. Der Pfarrer verschenkte symbolische Edelsteine an die Bubacher Kirchengänger, die er in einer Schatztruhe vor dem Altar aufbewahrt hatte. Als „leuchtendes Beispiel“ nahm er bei seiner Predigt den Opal, der seinen Glanz nicht aus sich heraus habe, sondern auf eine wärmende Hand angewiesen sei, damit er glänzen kann. Dieser Glanz sei nicht Selbstzweck, sondern erfreut den, der ihn durch die Wärme seiner Hand zum Strahlen bringt. Pfarrer Alfred Wöfl erzählte, dass bei der Priesterweihe Gott den Priestern seine wärmende Hand auf lege. Dabei habe Gott auch das Kostbare in ihm – seine Begabungen – für seine Kirche zum Glänzen gebracht.

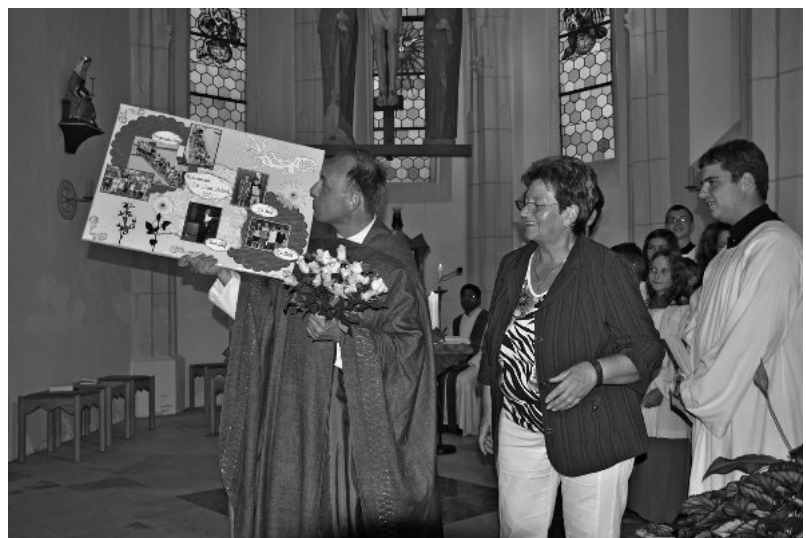

Der Stellvertretende Pfarrgemeinderatssprecher Peter Zetzl dankte ihm für 13 segensreiche Jahre in der Pfarrei und wünschte ihm für Landshut genau dieses Strahlen, das sie in Bubach und Maming

über all die Jahre verbunden hat. Wie sehr Pfarrer Alfred Wölfl die Jugend für den Glauben zu begeistern wusste und daher immer wieder neue Ministranten für den Altardienst gewinnen konnte, zeigte sich beim Abschied, den Oberministrant Andras Schebesta in bewegende Worte fasste. Jeder einzelne verabschiedete sich persönlich und überreichte dem Pfarrer eine Rose. Damit er seine „Bubacher-Minis“ in guter und lebendiger Erinnerung behält, überreichte Mesnerin und Sprecherin des Sachausschusses Liturgie Hermine Stömmmer dem scheidenden „Chef“ eine Fotocollage. Kirchenpfleger Hans Heiland bestätigte in seinen Abschiedsworten, dass man ein gutes und eingespieltes Team gewesen war – im Besonderen bei der Renovierungsmaßnahme der Bubacher Kirche. Pfarrer Alfred Wölfl bat bei seinem Abschied, seinen Nachfolger Joseph Santhappan genauso gut in der Pfarrgemeinde aufzunehmen, wie man ihn damals aufgenommen hatte. Er dankte allen, die sich in irgend einer Weise in all den Jahren in den Dienst der Kirche gestellt haben, ihn unterstützt und beigestanden haben. Sein Anliegen wäre, dass sich auch weiterhin viele gemäß ihren Begabungen einbringen, denn keinem nützt ein Edelstein, der in der Schatztruhe aufbewahrt werde.

Kirchliche und weltliche Verabschiedungsfeier



Einen gebührenden, aber auch bewegenden Abschied bereitete die gesamte Pfarrgemeinde Mamming dann am Sonntag, den 29. August 2010. Schon morgens füllte sich der Pfarrgarten, wo sich viele Vertreter der Kirche und der Gemeinde sowie Vereine und Gruppierungen mit und ohne Fahnen versammelten, um Pfarrer Alfred Wölfl zur letzten Sonntagsmesse in der Kirche St. Margareta abzuholen. Als Konzelebranten hatte Pfarrer Alfred Wölfl Pfarrer Johann Ammer aus Pilsting, Pfarrer Peter Häusler aus Maxhütte-Haidhof, Prodekan Martin Ramoser aus Reisbach und Pater Joshy Paul

Kottackal zur Seite, die mit ihrem Mitwirken den besonderen Anlass des Gottesdienstes unterstrichen. Stephan Merkes aus Dingolfing an der Orgel und der Kirchenchor unter der Leitung von Johann Augustin sorgten für eine entsprechend festliche musikalische Umrahmung. Bereits vor dem Gottesdienst überreichte man ihm als Zeichen des Dankes und der Anerkennung seiner Verdienste ein Messgewand als Geschenk der Gemeinde Mamming-Bubach.



Der weltliche Teil der Verabschiedungsfeier fand im Landgasthof Apfelbeck statt. Wie schon in der Kirche waren die Plätze bis zum Letzten besetzt. Bürgermeister Georg Eberl betonte die gute Zusammenarbeit zwischen Gemeinde und Pfarrgemeinde. „Er ist ein Pfarrer mit Herz und Verstand und sein Markenzeichen – das herzerfrischende Lachen – wird Mamming fehlen“. Dazu fiel Georg Eberl auch der „stirnbandtragende und radelnde“ Pfarrer ein. Auch das war ein bezeichnendes Bild, durch das Pfarrer Wölfl so angenehm auffiel. Als äußeres Zeichen der Wertschätzung um die besonderen Verdienste in der Gemeinde Mamming verlieh ihm

Bürgermeister Eberl die Silberne Bürgermedaille. Prodekan Martin Ramoser würdigte Pfarrer Wölfl in seinen Grußworten auch als Dekan des Dekanats Frontenhausen-Pilsting. Der Kindersingkreis unter der Leitung und musikalischen Begleitung von Edith Sedlmeier und Evi Wagner hätte die lobenden Worte vom Bürgermeister nicht besser auf einen Nenner bringen können, als mit dem Lied „Unser Pfarrer ist perfekt“.

Weiterhin musikalisch bereicherte der Chor „Talita Kum“ unter der Leitung von Margit Zitzelsberger mit Gospelgesang und Liedern das mehrstündige Verabschiedungsprogramm für Pfarrer Alfred Wölfl.

Auch die Ministranten zeigten ihm auf, dass sie sein Fortgehen sehr bedauern. Dass Pfarrer Alfred Wölfl die Entscheidung des Weggangs nicht leicht gefallen ist, spricht nicht nur für ihn, sondern auch für die Pfarrgemeinde, die ihm nach 13 Jahren Heimat geworden ist – so sah es Chorleiter Johann Augustin, der ihm ebenfalls sein „Vergelts Gott“ aussprach. Als das Kindergarten- team mit seiner Leitung Martha Maria Schwinghammer das Lied der „alten Rittersleut“ zu „Ja so war’s mitm Pfarrer Wölfl do“ umtexteten und vorsangen, sang der ganze Saal lauthals mit. Franz Eberl sprach für die Kirchenverwaltung Mammig und lud ein, auch in Zukunft Mammig den einen oder anderen Besuch abzustaten.



Der Einladung und den vielen Würdigungen schloss sich Hans Heiland von der Kirchenverwaltung Bubach an, der Pfarrer Wölfl zudem für die gute und harmonische Zusammenarbeit während der Kirchenrenovierungsarbeiten in Bubach seinen Dank aussprach. Der Sprecher der Vereine, Alfred Eberl, sagte in seiner Abschiedsrede, dass Pfarrer Alfred Wölfl mit seiner Gestaltung der Gottesdienste den diversen örtlichen Vereinsfesten Glanz verliehen und damit zum Höhepunkt der Veranstaltungen gemacht habe. Pfarrer Alfred Wölfl bedankte sich für die schöne Verabschiedung und die vielen individuellen Geschenke, die ihm überreicht wurden. In die Fäden des Messgewandes, das ihm zum Abschied geschenkt wurde, seien die vielen Menschen seiner ehemaligen Pfarrgemeinde Mammig/Bubach und die schönen, guten Erfahrungen hineingewoben. Daran werde er denken, wenn er es in Landshut trage.



5. Begrüßung des neuen Pfarrers Pater Joseph

Grußwort des neuen Pfarrers bei der Patroziniums-Vesper

Pater Joseph Santhappan stellte sich bei der Vesper am Patroziniumstag der Pfarrkirche der Gemeinde Mammig vor und verlautete seine Grußworte. Der neue Pfarrer bedankte sich bei Pfarrer Alfred Wölfl für seine nette Einführung und die ermutigenden Worte. Anschließend galt sein Dank allen, ganz besonders dem Pfarrgemeinderat und der Kirchenverwaltung für die freundliche Begrüßung. Im Anschluss erzählte Pater Joseph über sich und seinen Lebensweg. Geboren ist der 36-jährige in Irudayampattu im Bundesstaat Tamil Nadu in Indien. Am 2. Mai 2001 wurde er in seinem Dorf zum Priester geweiht. Er hat zwei Jahre in der Pfarrei „Maria Hilf“ als Kaplan und vier Jahre als Pfarrer in der Pfarrei „Heiliger Rosenkranz“ in Chennai/Indien gewirkt. Anschließend kam er am 23. Juni 2007 nach Regensburg, dann nach Steinsberg, nach Plattling und schließlich in die Pfarrei St. Pius nach Landshut, wo er bis zu seinem Amtsantritt als neuer Mamminger Pfarrer seinen Dienst tat. Er gehört zum Orden „Missionare des Heiligen Franz von Sales“. Pater Joseph wünscht sich, zu allen Mitmenschen der Gemeinde gute Beziehungen zu knüpfen und gut zusammen zu arbeiten. Als Leitsatz für sein bevorstehendes Wirken in der Pfarrei dient ihm der Satz von

Franz von Sales: „Blühe, wo du gepflanzt bist.“ Er sei eine Pflanze in der Gemeinde Mamming und möchte, dass ihn die Zeit miteinander reifer werden lässt in seiner Beziehung zu sich selbst, zur Gemeinde und zu Gott. Um zu blühen und die nötige Nahrung ziehen zu können wünscht er sich und allen Mitmenschen „die vier G“ – nämlich Gebet, Gottvertrauen, Geduld und Gemeinsam unterwegs. Wenn mehrere sich gegenseitig stützen und sich tragen helfen, so ist vieles leichter.

Der erste offizielle Gottesdienst von Pfarrer Joseph

Im Rahmen des Sonntag-Vorabendgottesdienstes und einer kleinen Begrüßungsfeier im Kindergarten wurde Pfarrer Joseph Santhappan in sein Amt eingeführt. Zum Amtsantritt bereiteten der Pfarrgemeinderat – voran Marita Wieser und Peter Zettl – sowie die Kirchenverwaltungen aus Mamming und Bubach dem neuen Pfarrer einen herzlichen Empfang. Neben allen kirchlichen Gremien und Gruppierungen waren auch die Gemeindevertreter, voran zweiter Bürgermeister Werner Bumeder vor Ort. Den Einzug in die Kirche führte ein großer Stab von Ministranten an, um den künftigen Seelsorger an den Altar der Pfarrkirche St. Margareta zu geleiten.

Musikalisch begleitet und mitgestaltet wurde der gesamte Gottesdienst vom Kirchenchor unter der Leitung von Johann Augustin. Im Rahmen der kirchlichen Feier stellte sich Pater Joseph mit Lebenslauf und Werdegang seiner bisherigen priesterlichen Laufbahn vor. Er bestärkte seine Hoffnung auf eine frohe Zeit miteinander.



Im Anschluss an die kirchliche Feier fand im Kindergarten St. Wolfgang ein Begrüßungs-Stehempfang für den neuen Pfarrer statt. Pfarrgemeindesprecher Peter Zettl begrüßte neben allen Gästen insbesondere Mammings zweiten Bürgermeister Werner Bumeder, Franz Eberl und Hans Heiland von den Kirchenverwaltungen Mamming und Bubach und die persönlichen Gäste aus Plattling, die sich davon überzeugen wollten, ob der ihnen in seinem zweieinhalbjährigen Wirken liebgewonnene Pfarrer eine gute Heimat gefunden hat. Des Weiteren begrüßte er den Seniorenbeauftragten Helmut Heller und die Kindergartenleiterin Martha Maria Schwinghammer. Der stellvertretende Bürgermeister Werner Bumeder drückte sein Bestreben auf eine gute Zusammenarbeit zum Wohle aller Bürgerinnen und Bürger aus. Man möchte, dass sich alle – auch Pater Joseph als neuer Seelsorger – wohl in der Gemeinde fühlen.

Pater Joseph Santhappan, Pfarradministrator

Sakramente

Taufe: An Sonntagen während des Gottesdienstes oder danach werden die Täuflinge in die Gemeinschaft der Kirche aufgenommen. Beim Taufgespräch vorher können die Eltern mit dem Priester ins Gespräch kommen.

Feier der Versöhnung: Beichtgelegenheit ist regelmäßig am Samstag von 17.15 Uhr bis 17.45 Uhr (Sommerzeit: 18.15 Uhr bis 18.45 Uhr) oder nach Anmeldung (Beichtgespräch) bei Pater Joseph Santhappan.

Erstkommunion: Unsere Kinder werden mit ihren Eltern in Gruppen auf dieses Sakrament vorbereitet. Dabei ist die Mitarbeit der Eltern bei der Vorbereitung ein unverzichtbarer Beitrag.

Firmung: Unsere Firmlinge werden langfristig in Firmnachtsmittagen auf dieses Sakrament vorbereitet. Auch dabei ist die Mitarbeit der Eltern bei der Vorbereitung ein unverzichtbarer Beitrag.

Eheschließung: Neben dem Traugespräch nehmen Brautpaare auch an einem Ehevorbereitungsseminar teil.

Krankheit und Tod: Gerne besuchen wir unsere Kranken in den Krankenhäusern und zu Hause. Bitte geben Sie uns Bescheid.
Angehörige, die einen Sterbenden betreuen, können jederzeit den Seelsorger rufen.

Das Pfarrteam der ehrenamtlichen Mitarbeiter – Gruppen und Aktivitäten

Kirchenchor (Pfarrkirche):

Montag 19.30 Uhr bis 21.00 Uhr
Johann Augustin, Tel.: 08731/71722

Kindersingkreis (Kindergarten):

Montag 17.45 Uhr bis 18.30 Uhr
Edith Sedlmeier, Tel.: 09955/904969
Evi Wagner, Tel.: 09955/904801

Talita kum Singgruppe:

Margit Zitzelsberger, Tel.: 09955/904171

Arbeitskreis Familienkirche:

Monika Pflaum, Tel.: 09955/1698

Arbeitskreis Jugendkirche:

Sabine Ketelsen, Tel.: 09955/602201

Arbeitskreis Kleinkinderkirche:

Bärbl Widl, Tel.: 09955/1322

KDFB (Frauenbund):

Marianne Buchholz, Tel.: 09955/1215

MMC (Marianische

Männerkongregation):

Mamming: Josef Deiler, Tel.: 09955/1284
Bubach: Michael Jahrstorfer,
Tel.: 09955/1268

Helferkreis der Pfarrei Mamming:

Rosmarie Deiler, Tel.: 09955/743

Gebetsgemeinschaft für Berufe der Kir-

che (Päpstl. Werk f. geistl. Berufe – PWB):
Rosmarie Deiler, Tel.: 09955/743

Aus seiner Fülle haben wir alle empfangen Gnade über Gnade.

Joh. 1,16

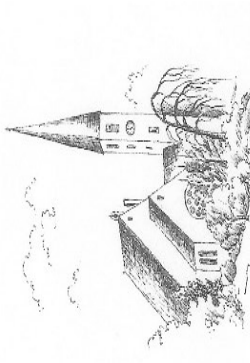

St. Margareta in Mamming

Eine Pfarrgemeinde stellt sich vor



St. Margareta in Mamming



St. Margareta in Mamming

Eine Pfarrgemeinde stellt sich vor

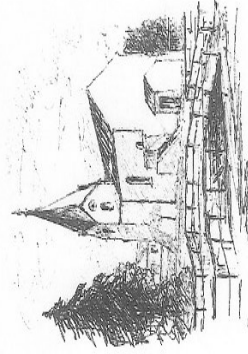

St. Peter in Bubach

St. Peter in Bubach

Eine Pfarrgemeinde stellt sich vor

Grüß Gott und

herzlich willkommen!

Mit diesem Faltblatt wollen wir Sie – besonders, wenn Sie erst seit kurzem bei uns wohnen – über unsere Pfarrgemeinde informieren. Wir laden Sie aber auch herzlich ein, am Leben unserer Pfarrgemeinde teilzunehmen.

Auf diesem Blatt finden Sie einen kleinen Überblick über unsere Angebote. In den Kirchen liegt außerdem ein **Pfarrbrief** auf, der in der Regel alle vier Wochen erscheint und über die aktuellen Dinge in der Pfarrei informiert. Nähere Informationen können Sie ebenfalls gerne im Pfarrbüro erhalten. Auch für neue Ideen sind wir dankbar und aufgeschlossen.

Das Pfarrgebiet umfasst die Gemeinde Mamming mit ihren ca. 3000 Einwohnern. Die **Pfarrei St. Margareta in Mamming** zählt zur Zeit ca. 2100 Katholiken. Die Pfarrei wurde nach dem Krieg in den Jahren 1947 – 1949 erbaut und bildet den Mittelpunkt des Ortes. Das Pfarrhaus (Hauptstraße 24) mit dem Pfarrbüro befindet sich neben dem Friedhof. Außerdem gehören zur Pfarrei der Kindergarten St. Wolfgang, die Nebenkirche St. Laurentius in Seemannskirchen bei Pilberskofen und die Nebenkirche St. Maria Magdalena in Grafkofen.

Das **Benefizium Bubach** zählt zur Zeit ca. 380 Katholiken. Die Benefiziumskirche St. Peter bildet den Mittelpunkt des Ortes Bubach. Das Benefizium Bubach und die Pfarrei Mamming werden von einem Pfarrer betreut.

Mit diesem Einblick wollen wir Sie einladen, uns bald auch persönlich kennen zu lernen!

Pater Joseph Santhappan, Pfarradministrator

Unsere Gottesdienstzeiten

Samstag:	St. Margareta	18.00 Uhr (Winter)
	St. Margareta	19.00 Uhr (Sommer)
Sonntag:	St. Peter	8.00 Uhr
	St. Margareta	9.30 Uhr
Dienstag:	St. Margareta	18.00 Uhr
Mittwoch:	St. Peter	18.00 Uhr (Winter)
	St. Peter	8.00 Uhr (Sommer)
Donnerstag:	St. Margareta	18.00 Uhr (Winter)
	St. Margareta	19.00 Uhr (Sommer)
Freitag:	St. Margareta	8.30 Uhr

Pfarrbüro und berufliche Mitarbeiter

Pfarrer: Pater Joseph Santhappan, msfs
Tel.: 09955/241

Pfarrsekretärin: Helga Parzl
(privat) Kellerberg 5
94437 Mamming

Büro: Hauptstraße 24
94437 Mamming
Tel.: 09955/241
Fax: 09955/904986
mamming@bistum-regensburg.de
www.mamming.de

Öffnungszeiten: Mittwoch 9.00 - 11.00 Uhr

Kirchenverwaltung

Kirchenpfleger Franz Eberl
in Mamming: Hauptstraße 14
Tel.: 09955/250
Kirchenpfleger Hans Heiland
in Bubach: Zehentstraße 4
Tel.: 09955/1204

Pfarrgemeinderat

Sprecherin: Marita Wieser
Am Anger 11
Tel.: 09955/242

Sachausschuss Caritas:

Marianne Buchholz, Tel.: 09955/1215

Sachausschuss Ehe und Familie:

Ernst Parzl, Tel.: 09955/744

Sachausschuss Gemeindegesehese:

Michael Forstner, Tel.: 09955/1281

Sachausschuss Jugend:

Wolfgang Eberl, Tel.: 09955/904375

Sachausschuss Liturgie:

Monika Pflaum, Tel.: 09955/1698

Eltern-Kind-Gruppen

Rosi Neppi, Tel.: 08734/93247

Kindergarten

Kindergarten St. Wolfgang
Prangstraße 5
94437 Mamming
Tel.: 09955/350
Fax: 09955/9330291
kiga-mamming@kirche-bayern.de
www.mamming.de/bildung

Kinder- und Jugendarbeit

Ministranten (ab 3.Klasse):

Auskunft erteilen Markus Wieser (Tel.: 09955/242) in Mamming bzw. Andreas Schebesta (Tel.: 09955/1278) in Bubach.

Kids together:

Auskunft erteilen Helen Novak (Tel.: 09955/1564) und Julia Thom (Tel.: 09955/1071).

KLJB (Landjugend):

Auskunft erteilt Anita Kohlmeier (Tel.: 09955/904671).

Friedhofsangelegenheiten - Grabsteine

Die Gemeinde haftet nicht für Grabsteine bzw. Grabeinfassungen, die nicht mehr den Sicherheitsvorschriften entsprechen. Die Gemeinde bittet darum, den Zustand der Grabsteine und Grabeinfassung selbst von Zeit zu Zeit zu überprüfen.

Sonnwendfeuer nicht als Altlastenentsorgung gedacht

Die Gemeinde Mamming hat aufgrund der letztjährigen Probleme eine neue Regelung für das Abladen des Sonnwendfeuerholzes getroffen. Um das Anfahren von Sperrmüll etc. zu vermeiden, werden künftig feste Zeiten bekanntgegeben, zu denen man die Holzspenden zum Zeltplatz bringen kann. Wir bitten um Ihr Verständnis.

Geruchsbelästigung und Luftverschmutzung

Die Gemeinde Mamming bittet, bei der Beheizung von Kachelöfen und Küchenherden darauf zu achten, keine Plastikreste, Kartonagen und farbbedrucktes Papier zu verbrennen.

Hinweise zur Ausbringung von Pflanzenschutzmitteln

Pflanzenschutzmittel dürfen nach § 6 Abs. 2 Pflanzenschutzgesetz nur auf Freilandflächen ausgebracht werden, die landwirtschaftlich, gärtnerisch oder forstwirtschaftlich genutzt werden.

Nicht zu diesen Flächen zählen eindeutig Feldraine, Böschungen, nicht bewirtschaftete Flächen, Straßen, Wege (auch Gehwege mit Verbundsteinbelag oder Platten) und Plätze einschließlich deren Ränder.

Eine Anwendung von Pflanzenschutzmitteln auf solchen Flächen ohne Genehmigung ist verboten! Sie stellt eine Ordnungswidrigkeit dar, die mit einer Geldbuße geahndet werden kann. Das gilt für alle Pflanzenschutzmittel, also auch für solche, die z.B. in Bau- und Gartenmärkten erhältlich sind.

Ist der Einsatz von Pflanzenschutzmitteln auf nicht landwirtschaftlich, gärtnerisch oder forstwirtschaftlich genutzten Flächen beabsichtigt, muss hierfür vorher eine Ausnahmegenehmigung beim zuständigen Landratsamt bzw. bei der kreisfreien Stadt beantragt werden.

Beachten Sie die gesetzlichen Vorgaben und leisten Sie damit einen aktiven Beitrag zum Umweltschutz in ihrem Umfeld, denn vor allem von befestigten Wegen und Plätzen können Pflanzenschutzmittel bei Niederschlägen abgewaschen werden und Kläranlagen und Gewässer belasten.

Ehrung für bewährte Kraftfahrer

Die Kreisverkehrswacht Dingolfing wird auch heuer wieder im Rahmen ihrer Jahreshauptversammlung Ehrungen für bewährte Kraftfahrer aus dem Bereich Altlandkreis Dingolfing vornehmen.

Ausgezeichnet werden Kraftfahrer für 10, 20, 25, 30, 40 und 50 Jahre unfallfreies Fahren und über die keine Eintragungen im Verkehrs-Zentralregister in Flensburg vorliegen.

Die Auszeichnung muss jedoch beantragt werden.

Anträge hierzu liegen bei den Gemeinden und beim Landratsamt Dingolfing (an der Pforte) auf und können auch dort ausgefüllt wieder abgegeben werden. Weitere Auskünfte erhalten Sie unter Tel.-Nr. 08731/87478.

Der genaue Termin für die Jahreshauptversammlung der Kreisverkehrswacht e.V. wird gesondert bekanntgegeben.

Jugendgesundheitsuntersuchung

Die Jugendgesundheitsuntersuchung wurde 1998 als Leistung der gesetzlichen Krankenversicherung eingeführt; sie wird von niedergelassenen Kinder- und Jugendärzten, von Allgemeinmedizinerinnen und von hausärztlich tätigen Internisten angeboten.

Anspruch auf diese Untersuchung haben Jugendliche zwischen dem vollendeten 13. und vollendeten 14. Lebensjahr, wobei die Anspruchsberechtigung einen Zeitraum von jeweils zwölf Monaten vor Vollendung des 13. Lebensjahres und nach Vollendung des 14. Lebensjahres einschließt (Toleranzzeit).

Zielsetzung dieser Untersuchung ist die Früherkennung von Erkrankungen, welche die körperliche, geistige und soziale Entwicklung in nicht geringfügigem Maße gefährden; insbesondere soll durch Früherkennung psychischer und psychosozialer Risikofaktoren eine Fehlentwicklung in der Pubertät verhindert werden. Zudem sollen individuell auftretende gesundheitsgefährdende Verhaltensweisen frühzeitig erkannt werden und über die hieraus entstehende gesundheitliche Gefährdung aufgeklärt werden. Insgesamt handelt es sich hierbei also um mehr als nur eine rein medizinische Untersuchung, es können vielmehr auch Themen wie richtige Ernährung, Bewegung, Rauchen, Drogen, Alkohol- und Medikamentenkonsum, Sexualität etc. sowie Probleme im individuellen Umfeld der Jugendlichen besprochen werden.

Pflanzliche Abfälle

Aufgrund der bevorstehenden Gartensaison werden die Gartenbesitzer gebeten, bei der Beseitigung pflanzlicher Abfälle folgendes zu beachten: Pflanzliche Abfälle aus Gärten, insbesondere Laub, Gras und Moos, dürfen auf den Grundstücken, auf denen sie angefallen sind, zur Verrottung gebracht werden, sofern eine erhebliche Geruchsbelästigung der Bewohner angrenzender Wohngrundstücke ausgeschlossen ist. Außerhalb der bebauten Ortsteile dürfen Gartenabfälle auf den Grundstücken, auf denen sie angefallen sind, verbrannt werden. Das Verbrennen ist nur an Werktagen von 8 bis 18 Uhr zulässig. Gefahren, Nachteile und erhebliche Belästigungen durch Rauchentwicklung sowie Übergreifen des Feuers über die Verbrennungsfläche hinaus sind zu verhindern. Bei starkem Wind darf kein Feuer entzündet werden. Es ist sicherzustellen, dass die Glut beim Verlassen der Feuerstelle, spätestens jedoch bei Einbruch der Dunkelheit, erloschen ist. Innerhalb der im Zusammenhang bebauten Ortsteile ist das Verbrennen pflanzlicher Abfälle aus Gärten verboten.

Steuerbetrug durch Umbauarbeiten?

Was viele nicht wissen: Umbauten im Dachgeschoss oder angebaute Wintergärten sind meldepflichtig

Man kennt die Situation – der Sprössling will seine Eigenständigkeit und ein größeres Zimmer. Nicht selten ist dies mit mehr oder weniger großen Umbauarbeiten verbunden. Meistens wird dann das nicht genutzte Dachgeschoss ausgebaut und ein oder mehrere Zimmer eingerichtet. Oder man will seine Terrasse auch im Frühjahr und Herbst nutzen und errichtet daher einen Wintergarten.

Mal ehrlich – hätten sie gewusst, dass sie, wenn sie den Umbau nicht melden, eine Ordnungswidrigkeit begehen?

Es ist zwar richtig, dass nicht abgeschlossene Wohneinheiten keiner Baugenehmigung bedürfen, allerdings sind diese Umbauten dennoch meldepflichtig. Nach § 15 der Beitragsgebührensatzung sind „die Beitrags- und Gebührensschuldner verpflichtet, der Gemeinde für die Höhe der Schuld maßgebliche Veränderungen unverzüglich zu melden und über den Umfang dieser Veränderungen – auf Verlangen auch unter Vorlage entsprechender Unterlagen – Auskunft zu erteilen.“ Woran man nämlich nicht denkt: durch den Ausbau des Dachgeschosses oder den Anbau eines Wintergartens ändern sich die Geschossflächen des Hauses. Damit verbunden ist eine Nachveranlagung der Kanalherstellungsbeiträge.

In der Satzung kann man Folgendes nachlesen:

Wird eine Geschossfläche vergrößert und wurden für diese Flächen noch keine Beiträge geleitet, so entsteht Beitragspflicht. Die Geschossfläche ist nach den Außenmaßen der Gebäude in allen Geschossen zu ermitteln. Keller werden mit der vollen Fläche herangezogen. Dachgeschosse werden herangezogen, soweit sie **ausgebaut** sind.

Gebäude oder selbstständige Gebäudeteile, die nach der Art ihrer Nutzung keinen Bedarf nach Anschluss an die Schmutzwasserableitung auslösen oder die an die Schmutzwasserableitung nicht angeschlossen werden dürfen, werden nicht zum Geschossflächenbeitrag herangezogen; das gilt nicht für Gebäude oder Gebäudeteile, die tatsächlich eine Schmutzwasserableitung haben. Balkone, Loggien und Terrassen bleiben außer Ansatz, wenn und soweit sie über die Gebäudefluchtlinie hinausragen. Wintergärten sind auf jeden Fall beitragspflichtig!

Eine Meldung muss an das gemeindliche Bauamt erfolgen. Zum Ansatz kommen pro m² erweiterter Geschossfläche 15,75 Euro. Dies ist mit Sicherheit billiger als ein Bußgeld.

Information für Gebäudeeigentümer zur Anbringung von Nivellementpunkten an Gebäuden

Was sind Nivellementpunkte?

Nivellementpunkte sind amtliche Vermessungspunkte, deren genaue **Höhe über dem mittleren Meeresspiegel** ermittelt wird. Das Bayer. Landesvermessungsamt hat den gesetzlichen Auftrag, **in ganz Bayern** entlang von sog. Nivellementlinien derartige Punkte einzubringen und ihre Höhe zu bestimmen. Die Punkte sollten möglichst lange erhalten bleiben.

Welchen Zweck haben Nivellementpunkte?

Nivellementpunkte werden ausschließlich für Zwecke der amtlichen Landesvermessung eingebracht. Die dienen z.B. für Neuherstellung und Laufendhaltung von amtlichen Landkarten oder dem Hochwasserschutz und haben **nichts** mit möglicherweise von irgend einer Stelle geplanten Bauobjekten zu tun. Höhenmessungen werden systematisch in ganz Bayern gebietsweise durchgeführt und etwa alle 20 Jahre erneuert. Dadurch werden Höhenbewegungen kleiner oder großer Gebiete bestmöglich erkannt.

Kosten oder Verpflichtungen der Gebäudeeigentümer

Den Gebäudeeigentümern entstehen durch die Anbringung von Nivellementpunkten **keinerlei Kosten und Verpflichtungen**. Auf Wunsch erhält jeder Eigentümer nach Abschluss der Berechnungen die ermittelte Höhe kostenlos mitgeteilt. Das Bayer. Landesvermessungsamt ist jedoch dankbar, wenn die Nivellementpunkte sichtbar belassen und keine Gegenstände (z.B. Zigarettenautomaten) oberhalb der Punkte montiert werden. Bitte erschweren sie die Arbeit der Außendienstmitarbeiter nicht, denn sie möchten gerne schnell und kostengünstig in unser aller Wohl ihre Tätigkeit ausführen.

Für weitere Auskünfte steht ihnen die Gruppe „Nivellement- und Schweremessung“ des Bayer. Landesvermessungsamtes gerne zur Verfügung.

Höhenpunkte in der Gemeinde Mamming

Die Oberkante des Höhenfestpunktes über Normalnull (Normalnull = mittlerer Meeresspiegel der Nordsee in Amsterdam) liegt in

Mamming:

Kellerberg 13:	371,753 m
Pfarrkirche St. Margareta:	367,913 m
Schwaigener Straße 28:	357,989 m
Schwaigener Straße 40:	354,757 m
Gasthaus Fischerwirt:	359,571 m
Bahnhofstr. 20, Ostflügel:	369,246 m
Bahnhofstr. 20, Mittelbau:	371,166 m
Kapelle Groafrauerl	468,213 m

Mammingerschwaigen

Schwaigener Bahnhofstr. 2	346,827 m
Schwaigener Bahnhofstr. 11	349,749 m
Untere Ringstr. 11	346,261 m
Untere Ringstr. 35	346,188 m
E-Werk Schmid	345,634 m
Deggendorfer Str. 14	345,070 m
Landshuter Str. 40	346,770 m
Landshuter Str. 92	348,676 m
Benkhausen, Haus Nr. 1	351,415 m
Bachhausen , Haus Nr. 13	368,593 m

Heilberskofen

Haus Nr. 1	433,948 m
Haus Nr. 6	387,779 m
Haus Nr. 7	353,038 m

Bubach

Adlkofener Str. 3	440,066 m
Zehentstraße 1:	384,360 m
Kirche St. Petrus:	386,749 m
Kohlmenzinger Str. 1	451,335 m
Kohlmenzinger Str. 5	449,809 m
Dittenkofen Nr. 181:	404,711 m
Berg , Sommersh. Str. 5:	446,165 m
Rosenau , Landshuter Str.92:	348,676 m

Pilberskofen

Haus 7:	410,980 m
Haus 9	412,465 m
Haus 21 a	434,418 m
Feuerwehrhaus	420,423 m

Graflkofen

Haus Nr. 10	431,383 m
Kirche Hl. Magdalena	432,658 m

Seemannskirchen

Haus Nr. 2	387,598 m
Kirche St. Laurentius	384,636 m
Kuttenkofen , Haus 188 1/3	450,823 m

Ruhsam

Haus Nr. 183	419,666 m
Haus Nr. 186	420,589 m

Initiative zur Verbesserung der Versicherungsdichte in der Elementarschaden- und Sturm-/Hagelversicherung

Nach jeder Naturkatastrophe rufen die betroffenen Bürgerinnen und Bürger unter lebhafter Medienbegleitung nach staatlicher und/oder kommunaler Hilfe. Hat sich die „Wetterlage“ dann wieder beruhigt, sehen sich die Betroffenen oftmals mit ihren Schäden allein gelassen.

Einerseits hat sich der Staat grundsätzlich auf den finanziellen Ausgleich nicht versicherbarer Schäden zu beschränken, andererseits verfügen nur die wenigsten Bürgerinnen und Bürger über eine Elementarschaden-Versicherung. Sie geraten damit an die Grenzen ihrer finanziellen Belastbarkeit, obwohl der Schaden mit relativ wenig Geld in den meisten Fällen versicherbar gewesen wäre.

Wetterextreme durch den Klimawandel nehmen zu. Die folgenschweren Unwetter am 19., 20. und 21. Juli 2007 in weiten Teilen Bayerns zeigen, dass niemand mehr vor Naturkatastrophen sicher ist. Die Katastrophe in Baiersdorf am 21. Juli 2007 überraschte dadurch, dass Gebiete aufgrund starken Regens in Wassermassen versanken, die bislang als sicheres Terrain galten. Neben der steigenden Anzahl von Überschwemmungen richten auch Orkane und Hagel zunehmend verheerende Schäden an. Es sei nur an den Orkan Kyrill am 18./19. Januar 2007 sowie den schweren Sturm mit Hagel am 19. Juli 2007 im Raum Bayreuth erinnert. Durch Hochwasser oder Sturzfluten in Not zu geraten ist inzwischen eine größere Gefahr als durch Feuer.

Schäden durch Unwetter können extreme Ausmaße annehmen. Nur eine Elementarschaden-Versicherung bietet finanziellen Schutz bei Überschwemmungen (auch durch Starkregen), Hochwasser, Schneedruck, Lawinen, Erdbeben, Erdfall und Erdrutsch; eine Sturm-/Hagelversicherung bei Schäden, die durch Sturm und/oder Hagel entstehen.

Dennoch haben die meisten keine Elementarschaden-Versicherung abgeschlossen. Unsere Erfahrungen bei der Regulierung von Sturm- und Hagelereignissen zeigen zudem, dass viele Bürgerinnen und Bürger auch über keine Sturm-/Hagelversicherung verfügen. Nur eine verstärkte private Eigenvorsorge reduziert bei künftigen Ereignissen die immer wiederkehrenden Rufe nach staatlichen finanziellen Hilfen.

**Wir bitten sie deshalb ihren Versicherungsschutz auf ihre
Bedürfnisse hin zu überprüfen.**

Bayerische Ehrenamtsversicherung

1. Haftpflichtversicherung

Wer ist versichert?

Ehrenamtlich/freiwillig für das Gemeinwohl Tätige, die in Bayern aktiv sind oder deren Engagement von Bayern ausgeht (z.B. bei Exkursionen, die Landesgrenze überschreitenden Veranstaltungen oder Aktionen). Die ehrenamtlich/freiwillige Tätigkeit muss in rechtlich unselbstständigen Vereinigungen stattfinden. Vereine, Verbände, GmbHs, Stiftungen etc. sind also weiter in der Pflicht, für den Versicherungsschutz ihrer Ehrenamtlichen zu sorgen.

Wer ist nicht versichert?

- Die Organisationen/Gemeinschaft, für welche die Tätigkeit erbracht wird
- Betreute, Teilnehmer/-innen an Veranstaltungen, Besucher usw. die nicht ehrenamtlich/freiwillig engagiert sind
- Ehrenamtliche, für die das hier versicherte Haftpflichtrisiko anderweitig abgesichert ist

Versicherte Leistungen

- 2.000.000 Euro pauschal für Personen- und Sachschäden
- 100.000 Euro für Vermögensschäden

2. Unfallversicherung

Wer ist versichert?

Die gleiche Personengruppe, wie bei der Haftpflichtversicherung. Jedoch besteht im Bereich der Unfallversicherung ein Versicherungsschutz auch für ehrenamtlich/freiwillig Tätige in rechtlich selbstständigen Strukturen. Das Wegerisiko ist mitversichert.

Wer ist nicht versichert?

- Betreute, Teilnehmer/-innen an Veranstaltungen, Besucher usw. die nicht ehrenamtlich/freiwillig engagiert sind
- Personen, für die gesetzlicher Unfallversicherungsschutz besteht
- Personen, für die der Träger/die Vereinigung, für die sie ehrenamtlich tätig sind, bereits eine Unfallversicherung abgeschlossen hat
- Personen, die aufgrund einer eigenen Beitragsleistung bereits Versicherungsschutz genießen

Versicherte Leistungen

- 175.000 Euro maximal bei 100% Invalidität
- 10.000 Euro im Todesfall
- 2.000 Euro für Zusatz-Heilkosten
- 1.000 Euro für Bergungskosten

Für Haftpflicht- und Unfallversicherung gilt:

Der gebotene Versicherungsschutz ist nachrangig (subsidiär). Das heißt, eine anderweitig bestehende Haftpflicht- oder Unfallversicherung (gesetzlich wie privat) geht im Schadensfall der Landesversicherung vor.

Die Versicherungskammer Bayern gibt Auskünfte zur Bayerischen Ehrenamtsversicherung unter der zentralen Telefonnummer 0 89 / 21 60 37 77.

KURZNACHRICHTEN

Dez. 2009 - Nov.2010

- kirchlich, personell, sportlich, wirtschaftlich, kulturell, sozial -

Kirche

- Bischöflich Geistlicher Rat Johann Federhofer verstarb am 24. April 2010 im Alter von 82 Jahren in Sulzbach-Rosenberg. Er war über 39 Jahre lang allseits beliebter Seelsorger in Mammig und Bubach. Für seine Verdienste wurde er zum Ehrenbürger der Gemeinde Mammig ernannt.



Leben wir, so leben wir dem Herrn.
Sterben wir, so sterben wir dem Herrn.
Ob wir leben oder sterben,
wir gehören dem Herrn.

(Röm. 14,8)

Bestattung Albrecht-Prifling, Amberg + Hohenkernnath

Ich bin die Auferstehung
und das Leben.
Wer an mich glaubt, wird leben
auch wenn er stirbt.
(Joh. 11, 25)

Um ihr Gebet bittet
Bischöflicher Geistlicher Rat
Johann Federhofer
Pfarrer i. R.
Ehrenbürger der Gemeinde Mammig

geb. am 24. Juli 1928 in Ransbach
gest. am 24. April 2010 in Sulzbach-Rosenberg

29.06.1956 Priesterweihe in Regensburg
01.07.1956 Primiz in Ammersricht, St. Konrad
01.09.1956 Kaplan in Frontenhausen
01.08.1958 Bfzprov. in Bubach b. Mammig
(na. Religionslehrer in Dingolfing)
01.06.1974 Pfarrer in Mammig-Bubach
01.09.1997 Ruhestandspriester in Amberg
St. Georg (St. Katharina)

Herr, vergilt allen, die mir um deines Namens willen
Gutes getan haben und schenke ihnen das ewige Leben.

- Pfarrer Alfred Wölfl verlässt nach 13 Jahren die Pfarrei Mammig und ist seit 01. September in St. Pius in Landshut als Seelsorger tätig. Der Kindergarten St. Wolfgang, die Volksschule Mammig, die gesamte Pfarrgemeinde Mammig/Bubach und die Gemeinde Mammig ließen es sich nicht nehmen, im Rahmen von Verabschiedungsfeiern ihrem geschätzten Pfarrer ihren Dank auszusprechen. Für die besonderen Verdienste um das Gemeinwohl wurde Pfarrer Alfred Wölfl mit der Silbernen Bürgermedaille der Gemeinde Mammig ausgezeichnet.
- Pater Joseph Santhappan, seit dem 01. September 2010 in Mammig, wurde im Rahmen eines Sonntag-Vorabendgottesdienstes und einer Begrüßungsfeier im Kindergarten in sein Amt als neuer Seelsorger eingeführt.
- Rosemarie Deiler wurde für ihre 25-jährige Tätigkeit als Förderin für die Gebetsgemeinschaft „Berufe der Kirche“ in Regensburg in Form einer Dankesurkunde des Bischofs gewürdigt.
- Die Mariengrotte in Seemannskirchen wurde von Hans Dorfner wiederhergestellt.
- Dr. Fritz Eisenhut trug die gesamten Kosten für die Restaurierung des Eichenkreuzes auf dem Mamminger Friedhof. Herzlichen Dank!
- Der Friedhof Mammig erfährt 2011 durch Urnengräber in Stelenform, durch eine Neugestaltung des Leichenhausvorplatzes und einen Abbruch eines Teiles der Friedhofsmauer zwischen altem und neuem Friedhof eine wesentliche gestalterische Verbesserung.
- Die Festwirtfamilie Kerscher überreichte einen Teilerlös aus dem 20. Pilberskofener Kirta an die FF Pilberskofen.

- In Dittenkofen fand am 2. Weihnachtsfeiertag 2009 eine eindrucksvolle Waldweihnacht mit „Lebender Krippe“ statt.

Personelles

- Nach 25-jährigem Wirken als Lehrer wurde Fritz Meyer im Rahmen einer Abschiedsfeier in der Volksschule Mamming in den wohlverdienten Ruhestand verabschiedet.
- Heinz Klinger wurde zum Kreisbrandmeister für die Maschinistenausbildung im Landkreis Dingolfing-Landau ernannt.
- Fanziska Lubienieski konnte ihr 25-jähriges Dienstjubiläum begehen.
- Angelika Haschka wurde am 31. August 2010 in den Ruhestand verabschiedet.
- 1. Bürgermeister Georg Eberl und eine Abordnung der KRK Mamming führen zur Patenkompanie nach Bogen, um ihren „Spieß“ Günter Bumberger, der sich um die Patenschaft mit der Gemeinde Mamming und der KRK Mamming sehr verdient gemacht hat, zu verabschieden. Er wird künftig als Stabsfeldwebel für Studierende bei der Bundeswehr in Neubiberg tätig sein. Sein Nachfolger ist Manfred Bauer.
- Der Bayerische Staatsminister für Unterricht und Kultus Ludwig Spaenle trug sich ins Goldene Buch der Gemeinde Mamming ein.
- Alois Eberl verstarb am 19. November 2010 im Alter von 70 Jahren. Alois Eberl war von 1972 bis 1978 Gemeinderat und von 1978 bis 1984 zweiter Bürgermeister der Gemeinde Mamming sowie Mitglied der Gemeinschaftsversammlung der VG Mamming-Gottfrieding. Er hat in diesem Gremien wertvolle Arbeit für eine positive Entwicklung der Gemeinde Mamming geleistet. Er war auch bereit, in Vereinen, Verbänden und berufsständischen Organisationen Verantwortung zu übernehmen. Die Gemeinde Mamming verlieh ihm für seine außerordentlichen Verdienste um das Gemeinwohl im Jahre 2000 die Bürgermedaille in Silber.

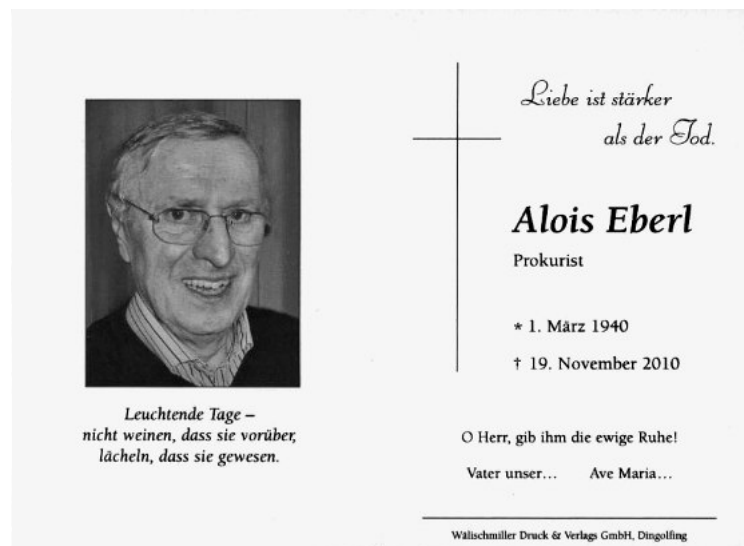

Vereine/Sport

- Anneliese Bumeder wurde aufgrund 61-jähriger Zugehörigkeit und als 1. Vorsitzende in der Zeit vom 2001 bis 2007 zur Ehrenvorsitzenden des Radfahrvereins Mamming ernannt.
- Die Isartaler-Schützen Mammingerschwaigen feierten ihr 60-jähriges Vereinsjubiläum.

- Der Eishockeyspieler Dominik Schindlbeck stieg mit dem Deggendorfer SC in die Bundesliga auf. Des weiteren nahm Dominik im Team der U15-Eishockey-Bayernauswahl am Kufsteincup teil und erspielte sich mit seiner Mannschaft den zweiten Platz im Turnier.
- Die 1. Mannschaft, Abteilung Tischtennis des TSV Mamming stieg wieder in die Bezirksliga auf. Die Mannschaften Herren 2 und Jugend 2 erreichten jeweils den 1. Platz der Kreisliga. Die Mannschaft Bambini 1 erreichte den 1. Platz der Bambiniliga Ost.
- Der Brandschadenhilfsverein „Graflkofen und Umgebung“ wurde nach 85 Jahren aufgelöst.
- Christa Schmid von den Eichenlaub-Schützen Bachhausen erreichte bei der Deutschen Meisterschaft in der Disziplin Zimmerstutzen-Schießen Platz Drei.
- Der Obst- und Gartenbauverein Mamming erhielt im Zuge der Ausgleichsmaßnahme zweier angrenzender Baugebiete seitens der Gemeinde eine 800 qm große Ökofläche als Lehrgarten.
- Xaver Maier erhielt für 10 Jahre Vorstand bei der Stockschißenabteilung des TSV Mamming die Kreis-Ehrendadel in Bronze.
- Der Radfahrverein Isarstrand nahm an den Eröffnungsfeierlichkeiten zum Tag des offenen Denkmals in der Regierung von Niederbayern teil.
- Der Geflügelzuchtverein Pilsting/Mamming feierte sein 50-jähriges Gründungsjubiläum.

Soziales/Gesundheit

- Die Fa. Leitern Ernst und Industrielackierung Brandl fertigten und spendeten auf die Bitte von Mammings Seniorenbeauftragten Helmut Heller zwei Ruhebänke.
- Die Bacherschützen Dittenkofen spendeten den Erlös aus der Waldweihnacht 2009 an Andrea Aigner.
- Silvester Webeck sowie das Ehepaar Artmayer spendeten die Geldgeschenke zu ihren runden Geburtstagen an Andrea Aigner.
- Leni Reuter unterstützt durch private Aktionen kenianische Waisenhäuser und Familien.
- EON Bayern übergab Sicherheitskleidung in Form von zwei wetterfesten Sicherheitsjacken, acht Überwürfen und sieben reflektierenden Verkehrskellen an die Mamminger Schülerlotsen.

Wirtschaft

- Christine Kagermeier eröffnete im Stadel ihres angrenzenden Wohnhauses in Pilberskofen das Geschäft „Schau moi vorbei“ für stilvolle Accessoires.
- Das Kaufhaus Strunz beging sein 50-jähriges Geschäftsjubiläum.
- Thomas Rieger, Auszubildender im Metallbau-Betrieb Kammerbauer, schloss seine Ausbildung als Prüfungsbester ab.
- Ute Schmatz eröffnete ein Kosmetik- und Nagelstudio in Bubach.
- Bürotechnik Eberl übernahm die Fa. Schlöglmann aus Landau.
- Die Gewerbeschau, welche im zweijährigen Turnus im Rahmen des Mamminger Volksfestes stattfindet, fand heuer zum 10. Mal statt.
- Kerstin Bachhäubl und Tina Fink eröffneten die Sonnenoase, welche sich zum Ziel setzt, Körper, Geist und Seele des Menschen in Einklang zu bringen.

- Der Auszubildende der Schreinerei Steinberger, Florian Rieseler, schloss seine Ausbildung als Prüfungsbester ab und siegte beim Wettbewerb „Gute Form“.
- Die Mamminger Postfiliale feierte ihr 15-jähriges Bestehen.
- Die Geschäftsstelle der VR Bank Landau in Mamming wurde umgebaut. Die Geschäftsstelle erfährt dadurch eine wesentliche Aufwertung.
- Der Mobilfunkmasten auf dem Gebäude der VR Bank Mamming wird bis spätestens 30.06.2011 abmontiert und erhält einen neuen Standort am Kanonenberg.
- Christian Able ist der neue Ansprechpartner in der Geschäftsstelle Mamming der VR-Bank Landau.
- 2. Bürgermeister Werner Bumeder wurde als Mitglied in den Aufsichtsrat der VR-Bank Landau gewählt.
- Der Konzessionsvertrag mit der Fa. EW-Schmid wurde um 20 Jahre verlängert.
- Der Konzessionsvertrag mit der Fa. EON wurde um 20 Jahre verlängert.

Sonstiges

- Der Kindergarten St. Wolfgang wurde mit einer Fluchttreppe mit Spirallutsche ausgestattet. Die Sparkasse Mamming, die VR Bank Mamming, die Kindergarten Freunde, die Fa. Taxi Widl, der Gewerbeverein, die Fa. Mossandl, die Familie Gibas und Architekt Plinninger leisteten für die Spiel- und Fluchtwegkombination einen finanziellen Beitrag.
- Bei den archäologischen Ausgrabungen im Baugebiet „Seiheräcker“ kamen Siedlungsgruben aus der Bronzezeit um ca. 2000 vor Christus zutage.
- Der Mamminger Jugendzeltplatz wurde mit einem Freisitz erweitert.
- Die Fa. Johann Schmid installierte in der Turnhalle Mamming langlebige, energiesparende Metaldampflampen zum Selbstkostenpreis.
- Bürotechnik Eberl spendete ein Multifunktions-Faxgerät für die FF Mamming.
- Die Radweginfo-Tafel „Versunkene Schlösser“, welche die Laurentius Kirche in Seemannskirchen vorstellt, wurde heuer enthüllt. Heinz Verheyen trug hierfür in mühevoller Arbeit Daten, Fakten und Zahlen über die Geschichte von Seemannskirchen und Umgebung zusammen und erbrachte auch den Beweis, dass eine Mammingerin im Nibelungenlied verewigt ist. Die Fa. Kammerbauer spendete für die Erstellung der Info-Tafel.
- Die Hauptschule Mamming schloss sich mit weiteren Schulverbänden und Hauptschulen zu einem „Mittelschulverbund Dingolfing“ zusammen, um die Voraussetzungen einer Mittelschule zu erfüllen.
- Die Kreisstraße DGF 11 Griesbach – Mamming wurde für 1,7 Mio. Euro zur Erhöhung der Verkehrssicherheit ausgebaut.
- Am 14.09. fand der Spatenstich für den Neubau der Mamminger Isarbrücke statt.
- Am Isarradweg in Benkhausen wurden ein Gedenkstein und eine Infotafel an der Stelle aufgestellt, an der vor 135 Jahren der erste Zug auf der Strecke von Plattling nach Mühldorf unterwegs war.
- Das Ferienprogramm der Verwaltungsgemeinschaft Mamming-Gottfrieding feierte heuer sein 20-jähriges Bestehen.
- Der Pilberskofener Kirta feierte sein 20-jähriges Bestehen.
- Eine Delegation der Gemeinde Mamming fuhr zur Verleihung des Förderpreises für die Kommunale Seniorenpolitik in der Residenz in München.
- Im Bistro Besche fand heuer zum 1. Mal eine Krippenausstellung statt, die von Manfred Meier und Manfred Bäuml gestaltet wurde.



Pfarrer Alfred Wölfel wird die Silberne Bürgermedaille der Gemeinde Mamming für besondere Verdienste um das Gemeinwohl verliehen.



Verabschiedung von Pfarrer Alfred Wölfel



Pfarrer Joseph Santhappan segnet das von Herrn Dr. Eisenhut restaurierte Friedhofskreuz.



In Dittenkofen fand am 2. Weihnachtsfeiertag 2009 eine eindrucksvolle Waldweihnacht mit „Lebender Krippe“ statt.



Heinz Klinger wurde zum Kreisbrandmeister für die Maschinistenausbildung im Landkreis Dingolfing-Landau ernannt.



Der Bayerische Staatsminister für Unterricht und Kultus Ludwig Spaenle trägt sich ins Goldene Buch der Gemeinde Mamming ein.



Franziska Lubienieski feierte ihr 25-jähriges Dienstjubiläum.



Angelika Haschka wurde in den Ruhestand verabschiedet.



Christa Schmid von den Eichenlaub-Schützen Bachhausen erreichte bei der Deutschen Meisterschaft in der Disziplin Zimmerstutzen-Schießen Platz 3.



Der Radfahrverein „Isarstrand“ bei den Eröffnungsfeierlichkeiten zum Tag des offenen Denkmals in der Regierung von Niederbayern.



Die Fa. EON Bayern übergab Sicherheitskleidung an die Mamminger Schülerlotsen.



Eine Delegation der Gemeinde Mamming bei der Verleihung des Förderpreises für die kommunale Seniorenpolitik in der Residenz in München mit Staatsministerin Christine Haderthauer.



Die Gewerbeschau Mamming fand heuer zum 10. mal statt.



Bürgermeister und stv. Landrat Georg Eberl, Wirtschaftsweiser Peter Bofinger und Vorsitzender der Wirtschaftsjunioren im Landkreis Dingolfing –Landau Robert Steinberger



Enthüllung der Infotafel am Isarradweg Benkhausen an der Stelle, wo vor 135 Jahren der erste Zug von Plattling nach Mühldorf unterwegs war.



Verbesserung im Bereich des ehemaligen Fischerwirtsgebietes



Verlängerung des Konzessionsvertrages mit der Fa. EON.
Von links: 1. Bürgermeister Georg Eberl, Gebietsleiter Richard Fritsch und Mitglied der
Geschäftsleitung und Leiter der Regionalleitung Ostbayern Christoph Henzel



Bürotechnik Eberl spendete ein Multifunktions-Faxgerät an die FF Mamming.



Archäologische Funde aus der Bronzezeit um ca. 2000 vor Christus
im Baugebiet „Seiheräcker II“



Spatenstich zum Neubau der Isarbrücke am 14. September 2010.



Baubeginn Neubau Isarbrücke



Neubau Isarbrücke



Neubau Isarbrücke



Neubau Isarbrücke



Energetische Sanierung Schule Mamming



Energetische Sanierung Schule Mamming

Wir danken

für die gute Zusammenarbeit:

- Herrn 2. Bürgermeister Werner Bumeder, Herrn 3. Bürgermeister Johann Kohlmeier und dem weiteren Stellvertreter des Bürgermeisters, Herrn Anton Wimmer, für verschiedene Repräsentationspflichten
- dem Gemeinderat für die sehr sachbezogene Arbeit zum Wohle unserer Bürger
- dem Geschäftsstellenleiter Herrn Ludwig Meindl und dem Personal
- den Kreisräten Werner Bumeder und Margit Ransberger
- der Gemeinde Gottfrieding und Herrn Bürgermeister Gerald Rost als Partner in der Verwaltungsgemeinschaft Mamming
- Herrn Pfarrer Alfred Wölfl
- Herrn Pater Joseph Santhappan
- Frau Rektorin Maria Maier
- der Kindergartenleiterin Frau Martha Schwinghammer
- den Kommandanten der FF Mamming, Bubach und Pilberskofen
- allen Vereinen und Verbänden
- dem Landkreis Dingolfing-Landau

für die Unterstützung gemeindlicher Anliegen:

- den Feuerwehrfrauen und Feuerwehrmännern im gesamten Gemeindebereich für die Gewährleistung des Brand- und Katastrophenschutzes
- den Obst- und Gartenbauvereinen Mamming und Pilberskofen, den Frauen in den Ortschaften der Gemeinde Mamming und vielen Privatpersonen für die Pflege der öffentlichen Anlagen
- den Vereinsvorständen und ehrenamtlichen Helfern für die Mitgestaltung des gesellschaftlichen Lebens
- den Aushilfskräften bei verschiedenen Bauhofarbeiten
- den Herren Adolf Janker und Hans Eichelmann sowie den Soldaten aus Bogen für die Kriegsgräbersammlung
- Herrn Jakob Bachmeier für die Betreuung des Jugendzeltplatzes
- den Veranstaltern und Mitwirkenden des Ferienprogrammes
- Herrn Alois Schätz und den Mamminger Bläserfreunden für die musikalische Gestaltung des Volkstrauertages und Erntedankfestes
- dem Bavaria Tauchclub Dingolfing-Landau e.V. für die Reinigung des Mossandlweiher
- den vielen ungenannten Spendern und Helfern

Wappen der Gemeinde Mamming:



Gemeinde Mamming

Beschreibung: Durch einen Dreieck geteilt von Silber und Schwarz; oben eine eingeschweifte, gestürzte, rote Spitze, unten eine silberne Rose.

IMPRESSUM

Der „Bürgerbrief Mamming“ wird kostenlos an alle Haushalte der Gemeinde Mamming zugestellt.

Herausgeber: Gemeinde Mamming
Hauptstr. 15, 94437 Mamming
vertreten durch den
1. Bürgermeister Georg Eberl

Redaktionsschluss: 03. Dez. 2010
Auflage: 1.400 Stück
Druck: Fa. Werbung & Druck
Hans Roglmeier, Bubach

Sachbearb.: Kerstin Ganslmeier
Telefon 09955/9311-20
Telefax 09955/9311-75